

Investitia : CONSTRUIRE LOCUINTE COLECTIVE D+P+4E+5E RETRAS)

Adresa : Mun. Galati, str. Maramures, nr. 24

Beneficiar : GRICRIST DRL S.R.L.

.....

MEMORIU DE PREZENTARE

Conform anexei 5.E din Legea nr. 292/2018 privind evaluarea impactului anumitor proiecte publice și private asupra mediului

I. Denumirea proiectului:

CONSTRUIRE LOCUINTE COLECTIVE D+P+4E+5E RETRAS)

II. Titular

- numele beneficiar:

GRICRIST DRL S.R.L. J17/861/2019, C.U.I. 40982834

- adresa poștala;

Mun. Galati, Str. Danaila Negoita, nr. 29A, Jud. Galati

- numele persoanelor de contact:

VERDES IOAN – CATALIN - persoana imputernicita

Telefon: 0744 600 733

E-mail : verdescatalin@ymail.com

Ostafi Petru - Sebastian - arhitect

Telefon: 0765 502 909

E-mail : arh.ostafi@yahoo.com

III. Descrierea caracteristicilor fizice ale întregului proiect:

- un rezumat al proiectului;

Obiectul prezentei documentatii tehnico-economice este: **LOCUINTE COLECTIVE**

D+P+4E+5E RETRAS

Investitia proiectata în prezenta documentație va fi amplasata in **Mun. Galati, Str. Maramures, Nr. 24.**

Identificat cu :

Nr. Cadastral : 21999;

Numar Carte Funciara : 109151

Investitia : CONSTRUIRE LOCUINTE COLECTIVE D+P+4E+5E RETRAS)

Adresa : Mun. Galati, str. Maramures, nr. 24

Beneficiar : GRICRIST DRL S.R.L.

.....

la nord, vest si sud: domeniul privat :

imobil nr. cad. 102126 - propr. MUN. GALATI (mun. Galati, Str. Domneasca Nr. 54)

la est : domeniu public - Str. Maramures

Incadrare in localitate si zona:

REGIMUL JURIDIC:

Imobilul (teren) se afla in intravilanul municipiului Galati si este proprietatea solicitantei conform Contract de Vanzare autentificat cu nr. 5307 / 21.07.2021, astfel cum reiese din rubrica-inscrieri privitoare la proprietate - din extrasul de carte funciara emis de catre O.C.P.I. la cererea nr. 115772/03.12.2021

Zona are caracter mixt cu locuinte individuale, locuinte colective, alimentatie publica, comert, servicii, institutii publice si transport feroviar.

REGIMUL ECONOMIC:

Folosinta actuala: TEREN CURTI-CONSTRUCTII

Destinatia admisa: UTR 15, Zona centrala

Utilizarile admise : Conform U.T.R 15

locuinte individuale si colective,

constructii comerciale, cu exceptiia celor care comercializeaza materiale de constructii, piese auto, constructii administrative si birouri, constructii financiar bancare,

constructii de cult, cu exceptia manastirilor, schiturilor si cimitirelor,
constructii culturale, cu exceptia salilor polivalente cu capacitate mai mare de 50 de locuri si circ,

institutii, servicii si echipamente publice,

servicii generale, cu exceptia atelierelor poluante, service auto, spalatorii auto, constructii invatamant,

constructii de sanatate, cu exceptia centrelor de asistenta de specilitate (boli cronice, persoane cu dizabilitati, recuperare functionale, centre psihiatrice),

constructii de agrement: locuri de joaca pentru copii, parcuri, scuaruri,

constructii de turism si agrement, foisir cu exceptia bungalou, cabana, camping si satde vacanta,

activitati productive manufacturiere nepoluante si artizanale in spatii cu suprafataconstruita mai mica de 50 mp,

Investitia : CONSTRUIRE LOCUINTE COLECTIVE D+P+4E+5E RETRAS)

Adresa : Mun. Galati, str. Maramures, nr. 24

Beneficiar : GRICRIST DRL S.R.L.

SITUATIA EXISTENTA

DESCRIEREA AMPLASAMENTULUI

Sir. Maramures dubleaza circulatia depe Sir. Mihai Bravu pe directia N-S si asigura conexiunea intre arterele Sir.

Alexandru Davila la nord si Sir. Garii la sud- artere de circulatie de importanta locala la nivelul Mun. Galati.

In prezent accesul carosabil sipietonal in sit se face prin limita de est a lotului, direct din Sir. Maramures.

In imediata vecinatate a imobilului, Str. Maramures se prezinta drept strada de categoria a III-a, cu prospect total de cca. 17,87m, alcatuit din suprafata carosabila de 14,00m (compusa din patru fire carosabile, cate doua pe fiecare sens de circulatie), trotuar de cca. 2,27m latime (pe o sigura parte a partii carosabile) si fasii plantate cu latime de 1,60m pe aceeasi parte cu trotuarul.

La est de Sir. Maramures seregasese un scuar cu vegetatie de talie mica side talie inalta, ce separa Sir. Maramures de spatiile de parcare aferente Garii Calatori CFR Galati si unde este expusa o locomotiva cu aburi. Str. Maramures se afla in stare fizica buna, prezinta imbracaminte rutiera rigida. Artera este echipata cu retele edilitare de apa, canalizare, energie electrica si gaze naturale.



Investitia : CONSTRUIRE LOCUINTE COLECTIVE D+P+4E+5E RETRAS)

Adresa : Mun. Galati, str. Maramures, nr. 24

Beneficiar : GRICRIST DRL S.R.L.



Suprafața existentă ocupată de terenul studiat

Suprafata ocupata de imobil:

STEREN = 1296,00 mp

Limitele maxime ale imobilului:

- nord: 47,456m (cumulat)- limita laterala
- est : 30,235m (cumulat) - front la strada
- sud: 40,831m - limita laterala
- vest 29,006m - limita posterioara

Vecinatatile directe ale imobilului:

- la nord domeniu privat :

imobil nr. cad. 120492 - propr. AL ZAHHOURI DANA-ANAMARIA (Mun. Galati, Str. Maramures Nr. 12)

- la nord, vest si sud: domeniul privat :

imobil nr. cad. 102126 - propr. MUN. GALATI (mun. galati, Sir. Domneasca Nr. 54)

- la est : domeniu public - Str. Maramures

Investitia : CONSTRUIRE LOCUINTE COLECTIVE D+P+4E+5E RETRAS)

Adresa : Mun. Galati, str. Maramures, nr. 24

Beneficiar : GRICRIST DRL S.R.L.

.....

Zona are caracter mixt cu locuinte individuale, locuinte colective, alimentatie publica, comert, servicii, institutii publice si transport feroviar. In apropierea imobilului studiat se regasesc la nord blocuri de locuinte ANL, la nord-est Oficiul Postal Vamal, la est Gara Calatori CFR Galati iar la sud Autogara Galati.

In zona imobilului studiat, Strada Maramures este echipata cu retele de energie electrica de tip LES 20kV si LEA 0,4kv, retea de alimentare cu apa potabila Fn Ductila Dn 400mm, retea de canalizare Beton Dn 600mm siretea de gaze naturale PE 200 RP. Terenul este liber de constructii.

Din punct de vedere seismic, Judetul Galați prezintă gradul VIII de intensitate seismică, conform STAS 11100/1-1993, o perioadă de colț de $T_c=1,0$ sec și o accelerație orizontală $a_g = 0,30$ g, pentru o perioadă IMR = 225 ani și 20% posibilitate de depășire în 50 ani, conform „Cod de proiectare seismică - Partea I

Adâncimea de îngheț pentru Galați este de -1,00m, conform STAS 6054/1977.

CLIMA ȘI FENOMENELE NATURALE SPECIFICE, SEISMICITATE

Zona seismică de calcul conform Cod de Proiectare seismica P100-1/2013 $a_g = 0,30g$; $T_c = 1.0$ sec

Clasa de importanță conform P100-1/2013 -III

Zona climatică conform S.R. 1907/1997 :

- temperaturile exterioare pe timp de vară 28 gradeC - III

- temperaturile exterioare pe timp de iarnă - 18 gradeC - III

Zona din punct de vedere a încărcărilor din vânt conform CR1-1-4/2012 „Cod de proiectare.

Bazele proiectarii si acțiuni asupra construcțiilor. Acțiunea vântului.”

- V_{max} anuală= 40m/sec la 10m, mediată pe un minut

- Presiunea de referință = 1.0kPa la 10m de bază, mediată pe 10 min, având 50 de ani interval mediu de recurență

Evaluarea acțiunii zăpezii asupra construcțiilor, indicativ CR 1-1-3-2012”. $S_0k= 2.5KN/m^2$ având interval mediu de recurență de 50 de ani

Adâncimea de îngheț, conform STAS 6054/77 de la cota terenului- 0,90m

Amplasamentul studiat are stabilitate generală și locală asigurată, nefiind semnalate fenomene de instabilitate, alunecări active sau stabilizate.

Categoria de importanță a obiectivului

Conform Regulamentului privind stabilirea «Categoriei de importanță aconstrucțiilor» și a metodologiei aferente, H.G.R. 766/1997, legii nr. 10/1995 si Ordinului M.L.P.A.T. 31//1995 - categoria de importanță este “D” normala, pentru constructiile C1 si C2, in conformitate cu normativul P100-1/2013

Investitia : CONSTRUIRE LOCUINTE COLECTIVE D+P+4E+5E RETRAS)

Adresa : Mun. Galati, str. Maramures, nr. 24

Beneficiar : GRICRIST DRL S.R.L.

Inventar de coordonate :

Nord (x)	Est (y)
442850	739350

SITUATIA PROPU SA

Tema program propusa de beneficiar este :

CONSTRUIRE LOCUINTE COLECTIVE D+P+4E+5E RETRAS)



Imobilul studiat apartine domeniului privat, proprietate a persoanelor fizice si juridice si insumeaza 1296mp. Terenul este proprietatea beneficiarului GRICRIST DLR SRL, conform Contract de Vanzare autentificat cu nr. 5307 / 21.07.2021 si este identificat prin nr. cadastral 109151 nr. carte funciara 109151.

Situatia echiparii edilitare se prezinta dupa cum urmeaza, conform avizelor de specialitate solicitate prin Certificatul de Urbanism nr. 1295 din 13.10.2021:

Alimentare apa canal :

- Conform avizului nr. 5690 / 15.04.2022 emis de APA CANAL SA Galati, pe Str. Maramures exista retea de apa potabila Fn Ductila Dn 400mm si colector de canalizare Belon Dn 600mm

Investitia : CONSTRUIRE LOCUINTE COLECTIVE D+P+4E+5E RETRAS)

Adresa : Mun. Galati, str. Maramures, nr. 24

Beneficiar : GRICRIST DRL S.R.L.

.....

- Terenul ce a general PUD prezinta racord la retea de canalizare existenta la Str. Maramures

Alimentare cu energie electrica :

- Conform avizului nr. 3050220309489 / 0303.2022 emis de Distributie Energie Electrica Romania-Sucursala Galati, in zona obiectivului propus societatea detine retea electrica tip LES 20kV in zona propusa pentru acces; sunt necesare lucrari de protejare a LES 20kV, ce se vor face in baza unui studiu de coexistenta
- Str. Maramures este echipata si cu retea electrica LES 0,4kV

Alimentare cu gaze naturale

- Conform avizului nr. 4604-317.414 / 07 032022 emis de Distrigaz Sud Retele, pe Strada Maramures exista conducta de distributie gaze naturale PE 200 RP.

Amplasarea cladirii fata de aliniament

- retragere de 3,30m fata de Str. Maramures

Amplasarea cladirii fata de limitele laterale si posterioare ale parcelelor

- retragere fata de limitele laterale ale parcelei :
 - 10,00m fata de limita de nord
 - 2,00m fata de limita de sud
- retragere fata de limita posterioara a parcelei : 2,00m fata de limita de vest

Circulatii si accesuri

- acces pietonal prin latura de est a lotului, direct din Str. Maramures
- acces carosabil prin latura de est a lotului, direct din Str. Maramures
- acces utilaje pentru stingerea incendiilor prin latura de est a lotului, direct din Str. Maramures

Stationarea autovehiculelor

- stationarea autovehiculelor se realizeaza in afara domeniului public
- in incinta se asigura 17 locuri de parcare la sol si 18 locuri de parcare amenajate in demisol (total 35 locuri de parcare)

Inaltimea cladirilor

- D+P+4E+5R
- Hmax = 18,00m fata de CTA

Spatii libere si spatii plantate

- plantatii de incinta: 163,50mp (12,62% din suprafata terenului studiat)

Imprejmuiri

- est : gard transparent sau semi-transparent cu inaltime de maxim 2,00m si cu soclu de 0,60 m

Investitia : CONSTRUIRE LOCUINTE COLECTIVE D+P+4E+5E RETRAS)

Adresa : Mun. Galati, str. Maramures, nr. 24

Beneficiar : GRICRIST DRL S.R.L.

.....

- vest, nord, sud: gard cu inaltimea maxima de 2,00m ce poate fi opac

Procentul de ocupare a terenurilor

- 46,57%

Coeficientul de utilizare a terenurilor

- 3,00

ARIA CONSTRUITA= 603,50 mp

ARIA DESFASURATA = 3900 mp

Dimensiuni maximale in plan :

- 37,01m x 16,96m

Constructia propusa (locuinta colectiva) se va amplasa in regim izolat in zona sudica a lotului, la distanta de minim 10,00m fata de limita de nord, minim 2,00m fata de limita de sud si minim 2,00m fata de limita de vest.

In cadrul constructiei propuse - locuinta colectiva, la nivelul demisolului se vor amenaja 18 locuri de parcare. La nivelul solului, in exterior se vor amenaja 17 locuri de parcare, in suprafata totala de 204mp (15,74% din suprafata terenului).

In total in incinta se vor amenaja 35 locuri de parcare.

Distantele minime intre obiectivul propus si limitele de proprietate

- fata de limita nordica: 10,00m
- fata de limita estica: 3,30m
- fata de limita sudica : 2,00m
- fata de limita vestica : 2,00m

ASIGURAREA UTILITATILOR (SURSE,RETELE, RACORDURI)

Alimentare apa canal:

Se propune realizarea unui bransament la reseaua de apa existenta pe Str. Maramures

Se propune extinderea racordului la reseaua de canalizare existenta pe Str. Maramures

Alimentare cu energie electrica

Se propune realizarea unui bransament subteran la reseaua de alimentare cu energie electrica existenta pe Str Maramures

Alimentare cu gaze naturale :

Se propune extinderea bransamentului la reseaua de gaze naturale existenta pe Str. Maramures

Investitia : CONSTRUIRE LOCUINTE COLECTIVE D+P+4E+5E RETRAS)

Adresa : Mun. Galati, str. Maramures, nr. 24

Beneficiar : GRICRIST DRL S.R.L.

.....

BILANT TERITORIAL

	SUPRAFATA	PROCENT (%)
SUPRAFATA CONSTRUITA	603.50 mp	46.57%
SUPRAFATA DESFASURATA	3900.00 mp	
CIRCULATII DE INCINTA	325.00 mp	25.07%
SPATII DE PARCARE	204.00 mp	15.74%
SPATII VERZI	163.50 mp	12.62%
SUPRAFATA TOTALA TEREN	1296.00 mp	100.00%
INDICATORI URBANISTICI	P.O.T. Propus = 46,57%	
	C.U.T. Propus = 3,00	

DEPOZITAREA DESEURILOR :

Resturile meajere se vor depozita in containere mobile tip europubele ce se vor amplasa in interiorul platformei de gunoi.

Platforma de gunoi va fi betonata, acoperita si ingradita

Apele uzate vor fi dirijate printr-o conducta ingropata, spre separatorul de hidrocarburi si apoi spre conducta de canalizare stradala.

- Justificarea necesității proiectului;

Proiectul se încadrează în obiectivul general de diversificare a economiei în vederea dezvoltării economiei durabile prin stimularea construirii a unor imobile ce raspund tuturor normelor in vigoare.

- Valoarea investitiei

Valoarea investitiei se va stabili in faza de proiect tehnic in functie de solutiile constructive adoptate dar si de finisajele dorite.

Valoarea estimata a investiției va fi de 4.300.000,00 lei.

Perioada de implementare propusa : 12 de luni

- Planșe reprezentând limitele amplasamentului proiectului, inclusiv orice suprafață de teren solicitată pentru a fi folosită temporar (planuri de situație și amplasamente);

Conform anexă” **PLANȘE DESENATE”:**

Plan incadrare in zona;

Plan de situatie;

Investitia : CONSTRUIRE LOCUINTE COLECTIVE D+P+4E+5E RETRAS)

Adresa : Mun. Galati, str. Maramures, nr. 24

Beneficiar : GRICRIST DRL S.R.L.

.....

Plan etaj curent

Plan demisol

Plan etaj 5 retras

Plan retele edilitare;

Plan organizare de santier;

Atât în faza de execuție cât și în faza de utilizare a terenului, activitatea se va desfășura în incinta proprie fără afectarea terenurilor învecinate.

- o descriere a caracteristicilor fizice ale întregului proiect, formele fizice ale proiectului (planuri, clădiri, alte structuri, materiale de construcție și altele).

Construcția propusă va avea:

aria construită totală de 603,50mp

rezultând POT propus = 46,57% și

aria desfășurată totală de 3900mp,

rezultând CUT propus = 3,00.

HMAX= 18,00m (înălțimea la coama, măsurată de la cola terenului amenajat)

- locuința colectivă va îngloba 30 apartamente

Distanțele minime între obiectivul propus și limitele de proprietate

▪ fața de limită nordică: 10,00m

▪ fața de limită estică: 3,30m

▪ fața de limită sudică : 2,00m

▪ fața de limită vestică : 2,00m

Accesul pietonal, accesul carosabil și accesul utilaje pentru stingerea incendiilor se va realiza prin latura de est a lotului, direct din Str. Maramures

Structura de rezistență a clădirii, se va compune din cadre de beton armat (centuri, stâlpi, grinzi, rigle și planșee) .

Fundația construcției va fi fin talpi continue din beton armat.

Închiderile perimetrice exterioare ale construcției vor fi din zidărie b.c.a., placate cu polistiren de 10 cm, atât la parter cât și la etaj.

Închiderile interioare ale construcției vor fi din zidărie b.c.a. și elemente din ghips carton la parter și la etaj. Acoperirea va fi tip șarpantă.

Scara de acces de la parter la etaje va fi din beton armat cu trepte placate cu gresie antiderapantă.

Construcția se prevede a se executa cu trotuare de protecție din beton.

Stationarea autovehiculelor se realizează în afara domeniului public

Investitia : CONSTRUIRE LOCUINTE COLECTIVE D+P+4E+5E RETRAS)

Adresa : Mun. Galati, str. Maramures, nr. 24

Beneficiar : GRICRIST DRL S.R.L.

.....

In incinta se asigura 17 locuri de parcare la sol si 18 locuri de parcare amenajate in demisol (total 35 locuri de parcare)

Spatii libere si spatii plantate

- plantatii de incinta: 163,50mp (12,62% din suprafata parcelei)

Imprejmuiri

- est : gard transparent sau semi-transparent cu inaltime de maxim 2,00m si soclu de 0,60 m
- est, nord, sud: gard cu inaltimea maxima de 2,00m ce poate fi opac

Iluminatul interior se va realiza at t artificial c t  i natural prin ferestre.

Iluminatul artificial se va face cu l mpii incandescente  i cu neon. Instala ia electric  va avea circuite de 220V. Consumul va fi contorizat cu un BMP-electronic.

Ventila ia se va face  n mod natural.

Finisaje exterioare:

- finisaje exterioare pentru fatade : tencuiala decorativa
- tamplaria exterioara : aluminiu/PVC
- fatade : alb, bej, gri
- tamplarie : gri antracit
- invelitoare : gri antracit

- Profilul  i capacit ile de produc ie;

Tema program propus  de beneficiar este realizarea investitiei : **CONSTRUIRE LOCUINTE COLECTIVE D+P+4E+5E RETRAS)**

Funciunea constructiilor :

Constructia propusa va avea functiunea de locuire si se va compune din D+P+4E+5E RETRAS, cuprinzand 30 de apartamente si 17 locuri de parcare la demisol

- Fluxuri tehnologice existente pe amplasament (dup  caz);

In cadrul imobilului nu se vor desfasura activitati care sa necesite existenta unor fluxuri tehnologice.

- Descrierea proceselor de produc ie ale proiectului propus,  n func ie de specificul investi iei, produse  i subproduse ob inute, m rimea, capacitatea;

Nu este cazul

In cadrul imobilului nu se vor desfasura activitati care sa necesite procese de productie

Investitia : CONSTRUIRE LOCUINTE COLECTIVE D+P+4E+5E RETRAS)

Adresa : Mun. Galati, str. Maramures, nr. 24

Beneficiar : GRICRIST DRL S.R.L.

- materiile prime, energia și combustibilii utilizați, cu modul de asigurare a acestora;

Materiile prime necesare realizării lucrărilor din cadrul prezentei documentații sunt: balast, nisip, beton, oțel, cabluri electrice, pavimente sintetice, etc.

Pentru manipularea pământului (escavare și transport) se va folosi un escavator și o autobasculantă.

Pentru transport materiale se va folosi un autocamion care vor utiliza ca și combustibil motorina.

Materiile prime și materialele vor fi procurate de la firme specializate și vor fi aduse pe amplasament cu autovehicule corespunzătoare. Alimentarea cu energie electrică se va face prin bransament la rețeaua localității, iar pentru autovehiculele și utilajele specializate necesare desfășurării lucrărilor de construcție, alimentarea cu carburanți se va face de la o stație de distribuție autorizată, din afara amplasamentului.

În cadrul imobilului nu se vor desfășura procese de producție.

Funcționarea imobilului va fi asigurată prin bransamente la rețelele locale de utilități.

- racordarea la rețelele utilitare existente în zonă; lungimea racordurilor



Terenul studiat nu prezintă bransament la rețeaua de alimentare cu apă potabilă
Se propune realizarea unui bransament la rețeaua de **apă potabilă** existentă în zonă (str. Maramures). **Lungimea racordului : L=20,00m**

Investitia : CONSTRUIRE LOCUINTE COLECTIVE D+P+4E+5E RETRAS)

Adresa : Mun. Galati, str. Maramures, nr. 24

Beneficiar : GRICRIST DRL S.R.L.

.....

Terenul studiat nu prezinta record la retea de canalizare

Se propune realizarea unui record la conducta de **canalizare** existenta in zona (str. Maramures).

Lungimea racordului : L=17,00m

Se va asigura un sistem de colectare apelor meteorice, prin realizarea unor pante de teren cu inclinatie de pana la 2%, care sa duca la un separator de hidrocarburi, apoi spre conducta de canalizare existenta in zona (str. Maramures). Acest sistem de colectare a apelor meteorice va fi separat de cel al apelor uzate menajere.

Terenul studiat nu prezinta record la retea de energie electrica

Se propune realizarea unui bransament subteran la retea de **energie electrica** pentru consumatori casnici existenta in zona (str. Maramures).

Lungimea racordului : L=10,00m

Terenul studiat nu prezinta record la retea de gaze naturale

Se propune realizarea unui bransament la retea de **gaze naturale** existenta in zona (Maramures).

Lungimea racordului : L=12,00m

Incalzirea va fi asigurata de centrale termice pe gaze

- descrierea lucrărilor de refacere a amplasamentului în zona afectată de execuția investiției;

După finalizarea investiției, in incinta amplasamentului studiat se vor amenaja

Ac totala propusa = 603,50 mp (46,57% din suprafata terenului)

Spatii parcare = 204,00mp (15,74% din suprafata terenului)

Spatii verzi = 163.50mp (12,62% din suprafata terenului)

Circulatie interioara (trotuare, alei, suprafata betonata) =325,00mp (25,07% din suprafata terenului)

- căi noi de acces sau schimbări ale celor existente;

Accesuri :

Accesul pietonal, accesul carosabil si accesul utilaje pentru stingerea incendiilor se va realiza prin latura de est a lotului, direct din Str. Maramures

Pentru asigurarea condițiilor de acces, intervenție și salvare în caz de incendiu la construcții se prevăd căi de circulație in incinta amplasamentului, necesare funcțional sau fâșii libere de teren, corespunzător amenajate pentru intervenția pompierilor.

Investitia : CONSTRUIRE LOCUINTE COLECTIVE D+P+4E+5E RETRAS)

Adresa : Mun. Galati, str. Maramures, nr. 24

Beneficiar : GRICRIST DRL S.R.L.

.....

Traseele căilor de evacuare trebuie să fie distincte și independente, astfel stabilite încât să asigure distribuția lor judicioasă, posibilitatea ca persoanele să recunoască cu ușurință traseul spre exterior, precum și circulația lesnicioasă.

Caile de evacuare, nu trebuie să conducă spre exterior prin locuri în care circulația poate fi blocată în caz de incendiu datorită flăcărilor, fumului, radiației termice etc

- resursele naturale folosite în construcție și funcționare;

In perioada de constructii:

Materiile prime, energia si combustibilii utilizati, modul de asigurare al acestora:

Drept materie primă pentru fabricarea materialelor de construcție servesc materialele de proveniență minerală (calcar, pietriș, nisip, gips, granit, marmură ș.a.), de proveniență vegetală (lemn, etc.)

Materialele de zidărie pot fi obținute din roci dure sau semidure, poroase sau compacte (piatră brută, blocuri de piatră și calcar, granit, gresie ș.a.)

Din granit, diorit, sienit, labradorit, gabro, bazalt, diabaz, andezit, cuarțit ș.a. se fabrică plăci pentru placarea pereților. Drept materiale de construcție se folosesc pe larg elementele prefabricate din beton armat.

Din lianți fac parte varul, cimentul, ipsosul, sticla lichidă, argila, bitumurile, gudroanele, rășinile etc.

Varul de construcție se folosește ca liant de bază pentru mortare de tencuială sau ca adaos plastifiant la mortarele de ciment. Ipsosul de construcție este unul dintre cei mai răspândiți lianți aerieni.

Cimentul se folosește în cele mai diverse domenii ale construcțiilor.

Materialele de construcție se produc în întreprinderile industriei materialelor de construcție. Materia lor primă se extrage din zăcăminte nemetalifere carbonatice, argiloase, nisipoase, de gresie, de roci eruptive și metamorfice.

La realizarea lucrarilor, se vor utiliza materii prime si material conform cu reglementarile nationale in vigoare, precum si legislatiei si standardelor nationale armonizate cu legislatia U.E., aprovizionate de la bazele autorizate de materiale.

Combustibili auto necesar functionarii utilajelor vor fi aprovizionati din statii de distributie.

Aceste materiale vor fi in concordanta cu prevederile Legii 10/1995 privind obligativitatea utilizarii de materiale agrementate, la executia lucrarii.

Aprovizionarea cu materiale se face de la furnizori autorizati specializati si va fi executata de firma angajata pentru executarea lucrarilor specifice, conform contractului de prestari de servicii

Investitia : CONSTRUIRE LOCUINTE COLECTIVE D+P+4E+5E RETRAS)

Adresa : Mun. Galati, str. Maramures, nr. 24

Beneficiar : GRICRIST DRL S.R.L.

.....

In faza de funcționare, ulterior obtinerii recepției și pe baza unui proiect de racordare se vor realiza bransamentele definitive la urmatoarele utilitati: apa, canalizare, energie electrica, gaze.

- metode folosite în construcție;

Metodele folosite pentru realizarea constructiilor nu implica poluarea mediului. Constructiile se vor realiza respectand legislatia in vigoare la momentul executiei. Deșeurile rezultate vor fi preluate de către o firmă autorizată în acest sens.

Fundațiile construcției C1 vor fi din beton armat, de tip continue.

In executie se vor respecta si masurile prevazute in studiul geotehnic, care face parte integrata din proiect.

Structura de rezistență va fi alcătuită din cadre beton armat, cu inchideri din zidarie de bca, si tamplarie din PVC cu geam termopan.

Accesul pe verticală se va realiza pe o scară din beton armat.

Planșeeule peste parter se executa din beton armat monolit în grosimi de 15cm.

Acoperișul va fi terasa cu termoizolatie inclusa si membrane hidroizolanta.

Colectarea apelor se va face cu ajutorul pantelor realizate pe suprafata terasei, iar evacuarea apelor se va face cu burlane din tabla.

Construcțiile va fi protejata cu trotuare din beton de 1.00 m lățime, pe tot conturul, cu panta de scurgere de minim 1% spre exterior.

- Imprejmuirea terenului :

- est : gard transparent sau semi-transparent cu inaltime de maxim 2,00m si soclu de 0,60 m
- est, nord, sud: gard cu inaltimea maxima de 2,00m ce poate fi opac

Accesul in incinta se face direct din str. Maramures, din trotuarul actual fara a se interveni asupra domeniului public.

Se vor lua urmatoarele masuri pentru securitatea constructiilor :

Măsuri de minimizare a consumului de energie în ansamblu care privesc: orientarea corespunzătoare a spațiilor, procentul de vitrare diferențiat nord/sud, utilizarea spațiilor tampon, folosirea termosistemului la exteriorul construcției.

Măsuri de asigurare a confortului în condiții de vară presupun: asigurarea inerției termice, controlul însoririi prin sisteme de protecție solară.

Măsuri de evitare a apariției condensului se va avea în vedere protejarea la fața a pereților exteriori, protejarea la interiorul pereților exteriori, și în spatele unor eventuale finisaje exterioare etanșe.

Investitia : CONSTRUIRE LOCUINTE COLECTIVE D+P+4E+5E RETRAS)

Adresa : Mun. Galati, str. Maramures, nr. 24

Beneficiar : GRICRIST DRL S.R.L.

.....

Măsuri de evitare a infiltrațiilor de apă prin învelitoare fac referire la tipul de învelitoare și sunt îndeplinite prin panta învelitorii și sistemul de jgheaburi și burlane adecvat pentru scurgerea apelor meteorice.

Măsuri de evitare a infiltrațiilor de apă din sol privesc nivelul de apă subterană și soluțiile de izolarea fundații. Apele potențial contaminate, rezultate din apele pluviale de pe suprafața parcarilor și a suprafețelor betonate destinate traficului auto, vor fi dirijate prin pante de teren spre un separator de hidrocarburi și de aici, spre conducta de canalizare existentă în zona (str. Garii 8).

- planul de execuție, cuprinzând faza de construcție, punerea în funcțiune, exploatare, refacere și folosire ulterioară;

Graficul de execuție prevede începerea lucrărilor în anul 2022 iar etapizarea implementării proiectului va fi următoarea:

1. Imprejmuirea terenului și organizarea de șantier;
2. Trasarea fundațiilor
3. Executarea fundațiilor
4. Executarea structurii de rezistență a imobilelor (stalpi, grinzi) și a închiderilor exterioare
5. Realizarea compartimentărilor exterioare și interioare;
6. Realizarea finisajelor și a instalațiilor electrice, sanitare, de ventilație și incendiu;
7. Dotarea imobilelor cu echipamentele necesare funcționării;
8. Realizarea instalațiilor exterioare și racordarea imobilului la rețelele edilitare de utilități;
9. Amenajarea incintei;

Sursele tehnologice cu impact potențial asupra mediului, se referă la utilajele folosite în perioada de construire excavator, încărcător frontal, autobasculante, macara, etc.

În vederea prevenirii/reducerii emisiilor poluante, a zgomotului și a disconfortului generat în timpul lucrărilor de execuție a construcției proiectate, datorate inclusiv intensificării traficului rutier: se vor verifica periodic utilajele și mijloacele de transport în vederea ducerii nivelului de emisii de gaze de esapament, acestea urmând a fi puse în funcțiune numai după remedierea eventualelor defecțiuni.

Pentru a preîntâmpina antrenarea pământului de vânt și împrăștierea pe drumurile publice, se va pulveriza apă pe pământul din basculante sau acestea se vor acoperi cu prelate.

Pentru diminuarea pulberilor se va impune organizarea de șantier.

Investitia : CONSTRUIRE LOCUINTE COLECTIVE D+P+4E+5E RETRAS)

Adresa : Mun. Galati, str. Maramures, nr. 24

Beneficiar : GRICRIST DRL S.R.L.

.....

Se recomanda efectuarea cu strictete a reviziilor tehnice la mijloacele auto.

Se interzice pe amplasament efectuarea schimburilor de ulei si reparatii la utilajele folosie.

Masurile practice care vor fi luate in caz de poluare accidentala pe amplasament:

- obligarea antreprenorului sa detina pe amplasament mijloace de interventie pentru stoparea raspandirii poluarii;

- oprirea scurgerilor si localizarea poluantului scurs;

- interventie cu material absorbant pentru retinerea produsului petrolier;

- interventia/colectarea manuala a produsului petrolier

Pe perioada de execuție și funcționare a obiectivului propus se vor lua toate măsurile necesare pentru evitarea producerii de factori poluanți pentru mediul înconjurător conform normelor în vigoare.

- relația cu alte proiecte existente sau planificate;

Zona are caracter mixt cu locuinte individuale, locuinte colective, alimentatie publica, comert, servicii, institutii publice si transport feroviar.

Imobilul se invecineaza

la nord domeniu privat :

imobil nr. cad. 120492 - propr. AL ZAHHOURI DANA-ANAMARIA (Mun. Galati, Str. Maramures Nr. 12)

la nord, vest si sud: domeniul privat :

imobil nr. cad. 102126 - propr. MUN. GALATI (mun. Galati, Str. Domneasca Nr. 54)

la est : domeniu public - Str. Maramures

Pentru proiectarea cladirii , s-a tinut cont de arhitectura imobilelor aflate in imediata vecinatate, mergand pe aceeasi identitate urbanistica.

In imediata vecinatate a terenului studiat, nu se mai afla in desfasurare niciun proiect de investitii. Imobilele existente pe terenurile invecinate isi desfasoara activitatea in spatii inchise, respectand distantele fata de limitele de proprietate, fara a afecta implementarea proiectului propus pe amplasamentul studiat.

- detalii privind alternativele care au fost luate în considerare;

Nu a mai fost luata in considerare alta varianta alternativa de proiectare a constructiilor.

Varianta propusa este solutia prezentata prin proiect, solutie ce imbrina armonios cele trei elemente ale dezvoltari durabile si anume: mediul inconjurator, economia si elementul social. Criteriile care au stat la baza alegerii amplasamentului au fost:

Investitia : CONSTRUIRE LOCUINTE COLECTIVE D+P+4E+5E RETRAS)

Adresa : Mun. Galati, str. Maramures, nr. 24

Beneficiar : GRICRIST DRL S.R.L.

.....

alternativele posibile pentru mediu incepand de la amplasament, proiectare, constructie/executie, resurse si acces pe amplasament.

Alternativa de proiectare :

Solutiile constructive propuse, materialele utilizate pentru realizarea constructiilor, regimul volumelor, regimul desfasurarii pe orizontala si pe verticala a obiectivelor componente, finisajele sunt menite sa asigure functionalitate, durabilitate constructiilor, incadrare placuta din punct de vedere estetic al obiectivului in ansamblul arhitectonic si peisagistic existent.

Alternativa de constructie/executie :

Avand in vedere faptul ca sunt necesare excavatii, in proiect au fost descrise: alegerea tehnologiilor de excavare, utilajele folosite, evacuarea si depozitarea pamantului in exces.

Este necesar ca antreprenorul sa detalieze toate aspectele si sa obtina, inainte de demararea lucrarilor aprobarile necesare privind traseele acceptate la transportul deseurilor inerte, locatia de depozitare.

- alte activități care pot apărea ca urmare a proiectului (de exemplu, extragerea de agregate, asigurarea unor noi surse de apă, surse sau linii de transport al energiei, creșterea numărului de locuințe, eliminarea apelor uzate și a deșeurilor);

Pe amplasamentul studiat se propune realizarea urmatoarei investitii : **CONSTRUIRE LOCUINTE COLECTIVE D+P+4E+5E RETRAS)**

Pe amplasamentul studiat, se va amenaja o platforma betonata, ingradita si acoperita, dotata cu pubele pentru colectarea selectiva a deseurilor.

Valorificarea/eliminarea deseurilor de pe amplasament, intra in grija beneficiarului, prin semnarea de contracte de servicii cu firme de salubritate.

Se propune racordarea constructiei la retelele edilitare , existente pe latura de Est a terenului.

Se va asigura un sistem de colectare apelor meteorice, prin realizarea unor pante de teren cu inclinatie de pana la 2%, care sa duca la un separator de hidrocarburi, apoi spre conducta de canalizare existenta in zona (str. Maramures). Acest sistem de colectae a apelor meteorice va fi separat de cel al apelor uzate menajere.

Asigurarea confortului higrotermic a constructiilor la interior iarna, se va realiza prin încălzire cu centrale termice proprii pe gaze.

Investitia : CONSTRUIRE LOCUINTE COLECTIVE D+P+4E+5E RETRAS)

Adresa : Mun. Galati, str. Maramures, nr. 24

Beneficiar : GRICRIST DRL S.R.L.

.....

- alte autorizații cerute pentru proiect.

Conform Certificat de Urbanism nr. 1295/13.10.2021

IV. Descrierea lucrărilor de demolare necesare:

- planul de execuție a lucrărilor de demolare, de refacere și folosire ulterioară a terenului;

Nu este cazul. terenul este liber de constructii

- descrierea lucrărilor de refacere a amplasamentului;

Lucrarile de baza odata finalizate, vor fi urmate de lucrari specifice de redare a amplasamentului la starea initiala.

In ordinea desfasurarii operatiunilor de refacere a amplasamentului, acestea sunt:

- transportul deseurilor;
- transportul materialelor ramase pe amplasament dupa finalizarea investitiei (dale beton, nisip, balast, piatra sparta) in baza de productie a constructorului
- impingerea pamantului din depozitul de pamant pe toata suprafata.

Dupa finalizarea investitiei, in incinta amplasamentului studiat se vor amenaja

Ac totala propusa = 603,50 mp (46,57% din suprafata terenului)

Spatii parcare = 204,00mp (15,74% din suprafata terenului)

Spatii verzi = 163.50mp (12,62% din suprafata terenului)

Circulatie interioara (trotoare, alei, suprafata betonata) =325,00mp (25,07% din suprafata terenului)

- căi noi de acces sau schimbări ale celor existente după caz;

Accesuri :

Accesul in incinta se face direct din str. Maramures, din trotuarul actual fara a se interveni asupra domeniului public.

- metode folosite în demolare;

Nu este cazul. Terenul este liber de constructii

- detalii privind alternativele care au fost luate în considerare;

Nu a fost luata in considerare o alta varianta de proiectare a ansamblului de locuinte

- alte activități care pot apărea ca urmare a demolării (de exemplu, eliminarea deșeurilor).

Nu este cazul. Terenul este liber de constructii

Investitia : CONSTRUIRE LOCUINTE COLECTIVE D+P+4E+5E RETRAS)

Adresa : Mun. Galati, str. Maramures, nr. 24

Beneficiar : GRICRIST DRL S.R.L.

V. Descrierea amplasării proiectului:

- distanțafată de granițe pentru proiectele care cad sub incidența Convenției privind evaluarea impactului asupra mediului în context transfrontalier, adoptată la Espoo la 25 februarie 1991, ratificată prin Legea nr. 22/2001;

Distanța rutiera de la imobilul propus pana la graniță cu Republica Moldova este de 10,50 km.

- localizarea amplasamentului in raport cu patrimoniul cultural potrivit Listei Monumentelor Istorice actualizata periodic si publicata in Monitorul Oficial al Romaniei si a Repertoriului Arheologic National instituit prin OG nr.43/2000 privind protecția patrimoniului arheologic și declararea unor situri arheologice ca zone de interes național, republicată, cu modificările și completările ulterioare;

Cele mai apropiate Monumente istorice, aflate pe Lista Monumentelor Istorice actualizata periodic si publicata in Monitorul Oficial al Romaniei si a Repertoriului Arheologic National instituit prin OG nr.43/2000 privind protecția patrimoniului arheologic și declararea unor situri arheologice ca zone de interes național, republicată, cu modificările și completările ulterioare :

Cod LMI	Denumire	Localitate	Adresă	Datare	Distanța
GL-II-m-B-03048	Casă	municipiul GALAȚI	Str. Gării 26	1900	500 m
GL-II-m-B-03049	Casa Corpului Didactic	municipiul GALAȚI	Str. Gării 35	1939	700 m
GL-II-m-B-03050	Casă	municipiul GALAȚI	Str. Gării 53	1900	1000 m
GL-II-m-B-03051	Casă	municipiul GALAȚI	Str. Gării 62	1922	1200 m
GL-II-m-B-03057	Palatul Comisiei Europene a Dunării, azi Biblioteca "V.A.Urechia"	municipiul GALAȚI	Str. Mihai Bravu 16	1896	800 m
GL-II-m-A-03058	Casa Robescu, azi Palatul Copiilor	municipiul GALAȚI	Str. Mihai Bravu 28	1896 - 1897	1100 m
GL-II-m-B-03059	Casa Zafiratos, azi Hidrotehnica S.A.	municipiul GALAȚI	Str. Mihai Bravu 30A	înc. sec. XX	1300 m

Cele mai apropiate arii protejate :

ROSCI 0105 Lunca Joasa a Prutului – 5,15 Km

ROSPA 0121 Lacul Brates – 2,35 k

Investitia : **CONSTRUIRE LOCUINTE COLECTIVE D+P+4E+5E RETRAS)**

Adresa : **Mun. Galati, str. Maramures, nr. 24**

Beneficiar : **GRICRIST DRL S.R.L.**

.....

- *hărți, fotografii ale amplasamentului care pot oferi informații privind caracteristicile fizice ale mediului, atât naturale, cât și artificiale și alte informații privind:*

- *folosițele actuale și planificate ale terenului atât pe amplasament, cât și pe zone adiacente acestuia;*

Investitia proiectata în prezenta documentație va fi amplasata in **Mun. Galati, Str. Maramures, Nr. 24.**

Identificat cu :

Nr. Cadastral : 21999;

Numar Carte Funciara : 109151



Investitia : CONSTRUIRE LOCUINTE COLECTIVE D+P+4E+5E RETRAS)

Adresa : Mun. Galati, str. Maramures, nr. 24

Beneficiar : GRICRIST DRL S.R.L.



- detalii privind orice variantă de amplasament care a fost luată în considerare.

Beneficiarul proiectului nu a luat în considerare o alta varianta de amplasare obiectivului

VI. Surse de poluanți și instalații pentru reținerea, evacuarea și dispersia poluanților în mediu

1. Protecția calității apelor:

- sursele de poluanți pentru ape, locul de evacuare sau emisarul;

În cadrul activității desfășurate în incintă nu se produc emisii poluante care să afecteze apele de suprafață și apele subterane.

Principalele surse de ape uzate generate în perioada de construire sunt :

- scurgeri accidentale de produse petroliere de la vehiculele care transporta materiale;

- depozități necontrolate ale materialelor de construcție - inerte;

- deșeuri menajere și ape uzate provenite de la personal;

- apele meteorice căzute pe platformele de lucru ale organizării de șantier;

In perioada de functionare :

Nu vor exista surse de poluanți pentru ape.

Conductele ce transporta apele uzate de la grupurile sanitare vor fi din materiale conforme cu STAS-urile în vigoare, pozate în canivouri .

Investitia : CONSTRUIRE LOCUINTE COLECTIVE D+P+4E+5E RETRAS)

Adresa : Mun. Galati, str. Maramures, nr. 24

Beneficiar : GRICRIST DRL S.R.L.

În ceea ce privește spațiul betonat aferent parcarilor și al aleilor și trotuarelor executate în incinta singurele surse posibile de poluare sunt apele pluviale, care pot fi contaminate.

Apele meteorice colectate prin pante de teren, vor fi dirijate către un separator de hidrocarburi și de aici spre rețeaua de canalizare strădală

- stațiile și instalațiile de epurare sau de pre-epurare a apelor uzate prevăzute.

În perioada de execuție se vor lua măsuri de prevenire a scurgerilor accidentale de produse petroliere de la vehiculele care transportă materiale. Se va acționa imediat, pentru a se înlătura zona afectată, pentru a nu permite infiltrarea produselor petroliere în sol, ca mai apoi în apa freatică de adâncime.

În perioada de exploatare a investiției Parametrii fizico-chimici și gradul de încărcare cu impurificatori al apelor uzate evacuate în rețeaua de canalizare existentă în zona, vor respecta prevederile NTPA 002/2002:

- Temperatura		max. 16°C
- pH		6,6 - 7,5
- CBO5	(mg/dmc)	15 - 25
- Materii în suspensii	(mg/dmc)	25 - 45
- Sulfuri	(mg/dmc)	0 - 0,1
- H ₂ S	(mg/dmc)	0 - 0,08
- Subst. extractibile	(mg/dmc)	5 - 12
- Detergenți	(mg/dmc)	0 - 5
- Clor rezidual	(mg/dmc)	0 - 0,04

Apele pluviale de pe platforma betonată aferentă parcarilor, aleilor și trotuarelor din incinta, potențial contaminate vor fi preluate de pante de teren cu înclinare de până la 2% și transportate către separatorul de hidrocarburi ce se va executa în incinta.

Caracteristici separator de hidrocarburi cu decantor de namol :

- Debit : 8 litri/sec
- Debit maxim cu by-pass – 40 litri/sec.

Decantor :

- Volum decantor namol : 841 litri
- Volum rețele hidrocarburi : 80 litri
- By-pass : X5
- Filtru

Caracteristici funcționale :

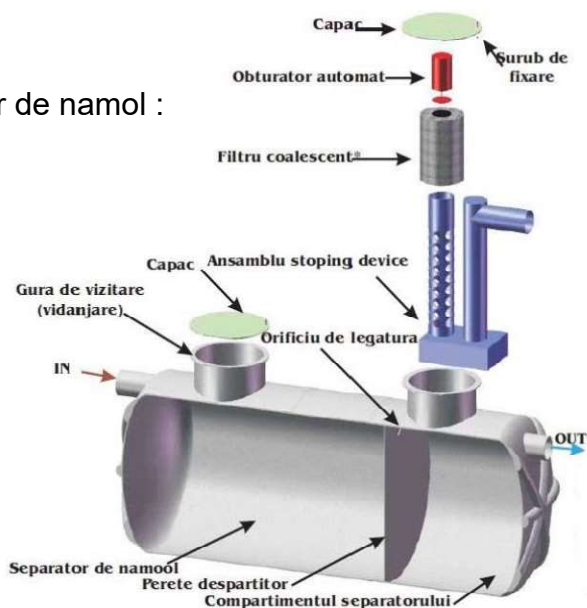

Investitia : CONSTRUIRE LOCUINTE COLECTIVE D+P+4E+5E RETRAS)

Adresa : Mun. Galati, str. Maramures, nr. 24

Beneficiar : GRICRIST DRL S.R.L.

- Lungime : 2 220 mm
- Latime : 940 mm
- Inaltime : 1780 mm
- Dimensiune racord : 315 mm
- Cota intrare : 1 010 mm
- Cota iesire : 910 mm

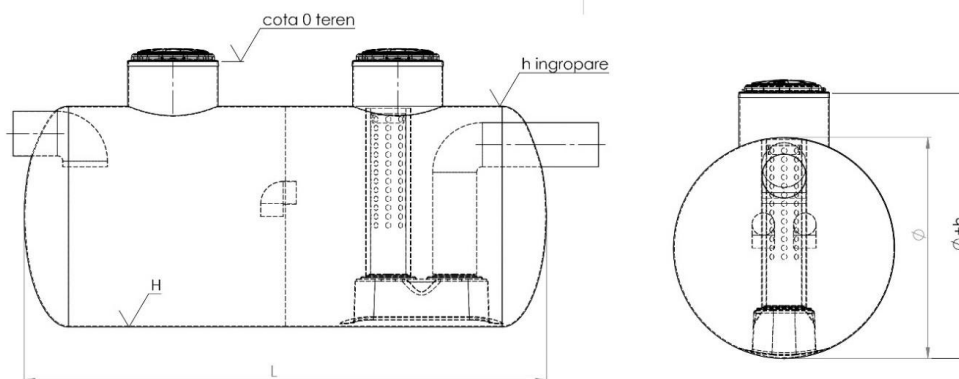

Dispozitivul de epurare va fi montat subteran .

Groapa in care se instaleaza Separatorul de hidrocarburi trebuie sa fie cucirca 30 - 40 cm mai mare decat dimensiunile gabaritice ale recipientului.

Baza gropii trebuie sa fie plana si destul de rezistenta pentru a suporta sarcina recipientului plin.

Materialul de umplutura va fi pamant fara pietre, moloz, sau alte particule ce pot fi concentratori de tensiune pentru peretii recipientului.

Astfel apa preepurata va putea fi deversata in retea de canalizare existenta in zona.

Inainte de instalare este necesara luarea tuturor masurilor necesare pentru a proteja lucratorii din incinta locului de montaj. Aceste masuri trebuie sa includa:

- amenajarea terenului pentru accesul utilajelor;
- mijloace de securizare a peretilor excavatiei;
- echipamente de protectie a muncii pentru lucratori;
- imprejmuirea zonei cu bariere sau banda de semnalizare santier pentru a evita accesul persoanelor neautorizate;
- asigurati-va ca toate echipamentele folosite pentru a ridica separatorul de hidrocarburi sunt conforme din punct de vedere tehnic;
- suprafata pe care va fi asezat separatorul de hidrocarburi trebuie sa fie dreapta, fara concentratori de tensiune (pietre, moloz).

Investitia : CONSTRUIRE LOCUINTE COLECTIVE D+P+4E+5E RETRAS)

Adresa : Mun. Galati, str. Maramures, nr. 24

Beneficiar : GRICRIST DRL S.R.L.

.....

In cazul instalarii in zone cu trafic auto, deasupra separatorului de hidrocarburi se va aseza o placa de beton armat, capabila sa sustina greutatea autovehiculului care tranziteaza zona.

Capacul gurii de vizitare va fi inlocuit cu unul carosabil conform clasei de incarcare pentru care este calculata placa de beton.

In scopul alimentarii, separatorul de hidrocarburi este prevazut cu flanse de conectare la conductele externe.

Se recomanda introducerea unei garnituri sau a unui inel metalic intre flansa separatorului de hidrocarburi si flansa de la conductele externe pentru distribuirea corecta a presiunii la strangere.

Separatorul trebuie vidanajat cu regularitate, iar intervalul dintre goliri depinde de cantitatea apei tratate. Vidanajarea se va face periodic la circa 6 luni de functionare la capacitate maxima.

In momentul in care se curata Separatorul, este indicat ca filtrul coalescent si plutitorul sa fie si ele spalate in prealabil cu un detergent care poate sa dizolve hidrocarburile. Se va controla etanseitatea sistemului de obturare iar in caz de defectiune se va inlocui sau repara.

Separatorul de hidrocarburi cu decantor pentru namoluri este necesar deoarece:

- calitatea apelor trebuie protejata
- separatorul de hidrocarburi este un sistem conceput special pentru a separa lichidele usoare din apele reziduale
- un separator de hidrocarburi corect, reduce costurile de operare ale beneficiarului
- permite functionarea in conformitate cu nirmele de mediu si Normele Europene
- se bazeaza pe principiul diferentei de densitate a apei si a uleiurilor minerale (principiul condscendentei) si separarea gravitacionala a materialelor grele (noroi/nisip), care se depun in decantorul de aluviuni (trapa de namol) din interiorul separatorului de hidrocarburi.
- nu necesita sursa externa de energie sau substante chimice

Sistemul este dotat cu filtru condscendent in conformitate cu SR-EN 858-1-2

Obturatorul automat flotant este calibrat pentru fluide cu densitati intre 0.85-0.95 g/cmc In partea superioara este dotat cu doua guri de vizitare utilizate pentru prelevarea de probe si pentru evacuarea namolurilor si a hidrocarburilor

- b. Protecția aerului:

- sursele de poluanți pentru aer, poluanți;

Investitia : CONSTRUIRE LOCUINTE COLECTIVE D+P+4E+5E RETRAS)

Adresa : Mun. Galati, str. Maramures, nr. 24

Beneficiar : GRICRIST DRL S.R.L.

.....

În perioada de construcție sursele de emisie a poluanților atmosferici specific proiectului studiat sunt surse la sol, deschise (cele care implică manevrarea materialelor de construcții și prelucrarea solului) și mobile (trafic utilaje și autocamioane – emisii de poluanți și zgomot). Toate aceste categorii de surse sunt nedirijate, fiind considerate surse de suprafață.

O proporție însemnată a acestor lucrări include operații care se constituie în surse de emisie a prafului. Este vorba despre operațiile aferente manevrării pământului, materialelor balastoase, a cimentului și a celorlalte materiale.

Acestea sunt:

- Săpături, incluzând:
- Excavarea și strângerea nisipului și balastului în grămezi;
- Încărcarea pământului în basculante;
- Umpluturi, care includ procese ca:
- descărcarea materialului (nisip, balast) din basculante;
- împrăștierea materialului;
- compactarea materialului;
- infrastructura - lucrări suplimentare;

Degajările de praf în atmosferă variază adesea substanțial de la o zi la alta, depinzând de nivelul activității, de specificul operațiilor și de condițiile meteorologice.

O sursă de praf suplimentară este reprezentată de eroziunea vântului, fenomen care însoțește lucrările de construcție.

Fenomenul apare datorită existenței, pentru un anumit interval de timp, a suprafețelor de teren neacoperite expuse acțiunii vântului.

Alături de aceste surse de impurificare a atmosferei, în aria de desfășurare a lucrărilor există a două categorii de surse, și anume utilajele cu ajutorul cărora se efectuează lucrările: buldozere, sisteme de transport.

Particulele rezultate din gazele de eșapament de la utilaje se încadrează, în marea lor majoritate, în categoria particulelor respirabile.

Modul de lucru se va stabili pe baza posibilităților de manipulare și transport, așa încât impactul asupra amplasamentului să fie minim. Se recomandă ca transportul materialelor de la depozite sau obiective prestabilite să se facă în mod uniform pe toată durata procesului pentru evitarea aglomerării și a ocupării nejustificate a spațiilor.

Se estimează ca impactul va fi strict local și de nivel redus.

Pe perioada de exploatare a imobilului, prin funcțiunile propuse în cadrul acestuia, nu se va produce un impact asupra factorului de mediu aer.

Investitia : CONSTRUIRE LOCUINTE COLECTIVE D+P+4E+5E RETRAS)

Adresa : Mun. Galati, str. Maramures, nr. 24

Beneficiar : GRICRIST DRL S.R.L.

.....

- instalațiile pentru reținerea și dispersia poluanților în atmosferă.

Se vor lua o serie de măsuri pentru prevenirea poluării aerului:

- folosirea de utilaje de construcție moderne, dotate cu motoare ale căror emisii să respecte legislația în vigoare;
- reducerea vitezei de circulație pe drumurile publice a vehiculelor grele pentru transportul materialelor;
- diminuarea la minimum a înălțimii de descărcare a materialelor care pot genera emisii de particule;
- utilizarea de betoane preparate în stații specializate, evitându-se utilizarea de materiale de construcție pulverulente în amplasament;
- oprirea motoarelor utilajelor în perioadele în care nu sunt implicate în activitate;
- oprirea motoarelor vehiculelor în intervalele de timp în care se realizează descărcarea materialelor;
- interzicerea accesului utilajelor mobile sau a vehiculelor aferente șantierului în zonele din vecinătate;
- interzicerea efectuării reparațiilor utilajelor și schimbarea uleiurilor în amplasament;

Având în vedere măsurile prezentate anterior, nu se estimează a fi necesare instalații pentru controlul emisiilor în cadrul organizării de șantier.

Pe *perioada de exploatare* a construcțiilor, principala sursă de emisii în aer va fi traficul auto generat de motoarele autovehiculelor care vor tranzita spațiul studiat

c. Protecția împotriva zgomotului și vibrațiilor:

- sursele de zgomot și de vibrații;

Pe amplasamentul studiat sursele principale de zgomot sunt asociate activităților desfășurate pe amplasament și transportului rutier de incintă.

În timpul construcției, sursele de zgomot sunt reprezentate de activitățile specifice realizării proiectului.

Utilajele de șantier produc zgomot. Nivelul de zgomot este variabil, în jurul valorii de până la 90 dB (A), valorile mai mari fiind la excavatoare, buldozere, finisoare, vole și autogredere.

Pentru utilajele folosite în construcții puterile acustice asociate sunt:

- buldozer – cca. 80- 115dB (A);
- încărcătoare Wolla – cca. 80-112dB (A);
- excavatoare – cca. 80-117dB (A);
- compactoare – cca.105dB (A);
- basculante – cca. 80- 107dB (A).

Investitia : CONSTRUIRE LOCUINTE COLECTIVE D+P+4E+5E RETRAS)

Adresa : Mun. Galati, str. Maramures, nr. 24

Beneficiar : GRICRIST DRL S.R.L.

.....

Nivelul echivalent de zgomot la transport este determinat de volumul traficului pe șantier, structura fluxului de vehicule, condițiile meteorologice, etc.

Autobasculantele care deservesc șantierul pot genera niveluri echivalente de zgomot pentru perioada de referință de 24 ore, de cca. 50 dB (A).

Se va respecta STAS-ul nr. 10009- 2017 (Acustica urbană) care admite un nivel de zgomot între 60 db (A) - pt. străzi de categoria IV- și de 75- 85 db (A) – pentru străzi de categoria I.

În timpul funcționării nivelul de zgomot este variabil și variază în funcție de numărul de mașini care vor folosi parcarea amenajata in incinta

Toate echipamentele folosite vor respecta legislatia in vigoare privind poluarea fonica.

- amenajările și dotările pentru protecția împotriva zgomotului și vibrațiilor.

Pe perioada de funcționare a organizării de șantier, constructorul va elabora un program de monitorizare a calității factorilor de mediu, cu accent pe calitatea apelor evacuate, a emisiilor în atmosferă și a zgomotului. Aceste determinări vor fi realizate de laboratoare acreditate. Determinările se vor efectua trimestrial.

Toate echipamentele utilizate în perioada de construire vor respecta nivelul de puterea acustică impus de HG 1756/2006 privind limitarea nivelului emisiilor de zgomot în mediu produs de echipamente destinate utilizării în exteriorul clădirii.

Conform prevederilor HG nr. 493/2006 privind cerințele minime de securitate și sănătate referitoare la expunerea lucrătorilor la riscurile generate de zgomot, valoarea limită de expunere la zgomot este de 87dB. Pentru a nu fi depășite valorile limită la expunere a angajaților la zgomot se recomandă:

- alegerea unor echipamente de muncă adecvate, care să emită, ținând seama de natură activității desfășurate, cel mai mic nivel de zgomot posibil, inclusive posibilitatea de a pune la dispoziția lucrătorilor echipamente care respectă cerințele legale al căror obiectiv sau efect este de a limita expunerea la zgomot;

- informarea și formarea adecvată a lucrătorilor privind utilizarea corectă a echipamentelor de muncă, în scopul reducerii la minimum a expunerii acestora la zgomot; programe adecvate de întreținere a echipamentelor de muncă, a locului de muncă și a sistemelor de la locul de muncă;

- organizarea muncii astfel încât să se reducă zgomotul prin limitarea duratei și intensității expunerii și stabilirea unor pauze suficiente de odihnă în timpul programului de lucru.

Traficul camioanelor pe drumurile publice din cadrul Municipiului Galati trebuie să respecte valorile impuse prin STAS 10144/1-80 și anume mai puțin de 65dB.

Investitia : CONSTRUIRE LOCUINTE COLECTIVE D+P+4E+5E RETRAS)

Adresa : Mun. Galati, str. Maramures, nr. 24

Beneficiar : GRICRIST DRL S.R.L.

.....

d. Protecția împotriva radiațiilor:

- sursele de radiații;

Nu există surse de radiații.

- amenajările și dotările pentru protecția împotriva radiațiilor.

Pe amplasamentul studiat, atât în perioada de construire a obiectivului, cât și în perioada de exploatare, nu vor exista surse de radiații

e. Protecția solului și a subsolului:

- sursele de poluanți pentru sol, subsol și ape freatiche;

Potențialele surse de poluare a solului, subsolului și a apelor freactice sunt reprezentate de:

- Sursele de suprafață – reprezentate de utilajele folosite la execuția lucrărilor, existând riscul pierderilor accidentale de ulei sau combustibili, ca urmare a unor defecțiuni tehnice;

- Surse punctiforme – reprezentate de organizarea de șantier (manipularea unor materiale potențial poluatoare pentru sol, deșeuri, ape uzate etc.)

În tehnologia de realizarea obiectivului se prevăd o serie de lucrări și măsuri cu rol tehnologic și de protecție a mediului cum sunt:

- Ocuparea terenului se face numai după decopertarea solului fertil. Acesta se depozitează și apoi, la terminarea lucrărilor, este folosit la refacerea amplasamentului;

- Amenajarea spațiilor speciale pentru colectarea și stocarea temporară a altor categorii de deșeurilor generate: deșeri de ambalaje, deșeri menajere și asimilate;

- Eliminarea controlată a deșeurilor generate.

După terminarea lucrărilor, suprafața de teren liberă de construcții, se va aduce la forma inițială.

Calitatea solului la terminarea lucrărilor este analizată și comparată cu datele inițiale care trebuie să ateste calitatea lucrărilor de redare astfel încât să se mențină cel puțin clasa de calitate avută inițial.

În perioada de exploatare nu se estimează un impact asupra factorului de mediu sol/subsol, având în vedere respectarea funcțiilor permise prin Certificatul de Urbanism, precum și soluțiile tehnice adoptate pentru evacuarea apelor menajere, și a eliminării deșeurilor de pe amplasament, prin intermediul firmelor de specialitate, colectoare de deșeri, în vederea valorificării/eliminării acestora.

Pe rețeaua de canalizare aflată în incinta amplasamentului studiat se vor monta un separator hidrocarburi cu decantor de namol.

Dispozitivul de epurare va fi montat subteran.

Investitia : CONSTRUIRE LOCUINTE COLECTIVE D+P+4E+5E RETRAS)

Adresa : Mun. Galati, str. Maramures, nr. 24

Beneficiar : GRICRIST DRL S.R.L.

.....

• **Prognoza impactului**

Impactul asupra solului în timpul realizării lucrărilor de investiții:

- impactul nu va afecta alți receptori, caracteristici valoroase sau rare ale mediului sau arii ori zone protejate;

- impactul se prevede a fi pe termen scurt și temporar, pe perioada de realizare a lucrărilor;

- impactul va fi reversibil și remediabil, urmând ca suprafața neocupată să fie înerbata;

Nu va exista un impact negativ întrucât toate activitățile ce se vor dezvolta se vor desfășura pe suprafețe betonate.

În perioada de realizare a lucrărilor de investiție și după punerea în funcțiune a acestuia, nu vor exista surse continue de poluare a solului.

Sistematizarea amplasamentului va cuprinde alei de acces pietonal și auto.

În concluzie, se poate afirma că prin soluțiile constructive adoptate la realizarea investiției, posibilitatea poluării solului, subsolului, apelor de adâncime poate fi numai accidentală, lucrările și dotările pentru protecția solului și a subsolului.

În perioada de execuție, se vor lua următoarele măsuri:

- depozitarea temporară a pământului excavat este recomandat a se face pe suprafețe cât mai reduse;

- gospodărirea carburanților, se va face în stații specializate, conform normativelor în vigoare; Nu se vor face alimentări cu combustibil la utilaje, pe amplasamentul studiat

- întreruperea lucrului în perioade cu vânt puternic și folosirea sistemelor de protecție cu .

- prevederea de spații special amenajate, dotate cu pubele pentru colectarea deșeurilor menajere rezultate de la personalul de execuție și eliminarea periodică a acestor deșeuri printr-un operator autorizat;

- prevederea de toalete ecologice pentru personalul de execuție;

- interzicerea eliminării necontrolate a deșeurilor în zonele din vecinătate;

- interzicerea accesului utilajelor mobile sau a vehiculelor aferente șantierului în zonele din vecinătate;

- interzicerea efectuării reparațiilor utilajelor și schimbarea uleiurilor în amplasament;

- delimitarea spațiilor în care se vor executa lucrările de construcție pentru a se evita afectarea unor perimetre suplimentare celor destinate construcției;

Investitia : CONSTRUIRE LOCUINTE COLECTIVE D+P+4E+5E RETRAS)

Adresa : Mun. Galati, str. Maramures, nr. 24

Beneficiar : GRICRIST DRL S.R.L.

.....

- remedierea imediată a perimetrelor cu sol contaminat ca urmare a eventualelor pierderi de produse petroliere și eliminarea solului contaminat prin operatori autorizați;

În cazul respectării tehnologiilor de execuție a lucrărilor factorul „sol” și „subsol” nu va fi afectat de poluare. Ca urmare a soluțiilor tehnice prevăzute, privind evacuarea apelor menajere și pluviale, se apreciază că nu vor fi poluări ale factorilor de mediu care să afecteze solul și subsolul zonei, astfel nu se estimează un impact asupra solului și subsolului cauzat de lucrările propuse.

Prin profilul și caracterul activităților din perioada de exploatare a proiectului, eventualele interacțiuni asupra solului ar fi datorate unor situații anormale cu consecințe în poluarea solului, însă această variantă este puțin probabilă din următoarele considerente:

- Proiectul prevede protejarea solului în incinta amplasamentului studiat, prin realizarea de circulații auto, pietonale și parcuri auto, bine delimitate, din beton, pentru a nu permite infiltrarea în sol a eventualelor scurgeri de carburanți de la vehiculele care vor tranzita spațiul.

Pe perioada de operare, gestionarea deșeurilor asimilabile celor municipale se va realiza conform reglementărilor în vigoare, prin implementarea unor proceduri riguroase de management al deșeurilor. De acest lucru se va îngriji beneficiarul, în baza contractelor cu firme de salubritate, pentru valorificarea/eliminarea deșeurilor generate pe amplasament.

Pe amplasamentul studiat, va exista o platformă betonată, îngrădită și acoperită, pe care deșeurile se vor colecta selectiv, care vor fi apoi eliminate de pe amplasament prin intermediul firmelor de specialitate, colectoare de deșuri, în vederea valorificării/eliminării acestora.

Toate conductele purtătoare de apă, de pe amplasamentul studiat, vor fi amplasate în canivouri din beton, prevăzute cu guri de vizitare.

Nu există surse continue de poluare a subsolului și apelor de adâncime. Prin betonarea suprafețelor proiectate pentru realizarea circulației în incintă se apreciază că subsolul și apa freatică vor fi protejate de eventualele scurgeri accidentale.

Măsurile constructive care vor asigura protecția solului, vor asigura inclusiv și protecția subsolului. În ceea ce privește subsolul și apa freatică nu se prevede existența unui impact negativ.

Sursele de poluare accidentală:

- gestionarea neadecvată a apelor uzate (menajere și pluviale);
- scurgeri accidentale de carburanți, lubrifianți;
- gestionarea neconformă a deșeurilor.

Investitia : CONSTRUIRE LOCUINTE COLECTIVE D+P+4E+5E RETRAS)

Adresa : Mun. Galati, str. Maramures, nr. 24

Beneficiar : GRICRIST DRL S.R.L.

.....

Măsurile de prevenire și remediere a impactului asupra solului, subsolului și apelor de adâncime în perioada de operare a obiectivului

- Activitatea se va desfășura pe suprafețe betonate.
- Apele uzate sunt canalizate în structuri etanșe ce nu permit infiltrarea acestora în sol

- depozitarea deșeurilor municipale se va face în puștele tipizate, amplasate în locuri accesibile, de unde vor fi preluate periodic de către serviciile de salubritate din zonă;

- utilizarea de către mijloacele auto numai a traseelor asfaltate/betonate alizate în acest scop;

- mașinile și utilajele folosite să respecte cerințele RAR

- pe amplasament nu se vor stoca carburanți și uleiuri de motor

- gospodărirea carburanților, se va face conform normativelor în vigoare;

- interzicerea efectuării lucrărilor de reparații ale utilajelor în perimetrul șantierului

- întreținerea utilajelor se va realiza de către societăți specializate, în afara amplasamentului proiectului.

- întreruperea lucrului în perioade cu vânt puternic și folosirea sistemelor de stropire cu apă

F. Protecția ecosistemelor terestre și acvatice:

- identificarea arealelor sensibile ce pot fi afectate de proiect;

Conform prevederilor OM nr. 19/2010 pentru aprobarea Ghidului metodologic privind evaluarea adecvată a efectelor potențiale ale planurilor sau proiectelor asupra ariilor protejate de interes comunitar, în ceea ce privește conținutul memoriului de prezentare, se precizează că proiectul este situat în mun. Galati și în vecinătate nu se găsesc monumente ale naturii, arii naturale protejate, specii sau habitate de interes comunitar.

În zona amplasamentului nu s-au identificat areale sensibile ce pot fi afectate de implementarea proiectului și exploatarea investiției. În zona de implementare a proiectului și în vecinătate a acestuia nu sunt prezente zonele protejate și nu au fost identificate tipuri de habitate naturale, specii de floră și faună sălbatică și alte bunuri ale patrimoniului natural ce se supun regimului special de ocrotire, conservare favorabilă.

Realizarea investiției nu influențează negativ factorul de mediu biodiversitate.

Proiectul nu se află în relație directă sau în vecinătatea unei arii protejate de interes comunitar sau național.

Investitia : CONSTRUIRE LOCUINTE COLECTIVE D+P+4E+5E RETRAS)

Adresa : Mun. Galati, str. Maramures, nr. 24

Beneficiar : GRICRIST DRL S.R.L.

.....

Se apreciază că nu este necesară să se prevadă lucrări pentru protecția florei și faunei, zona analizată nu se încadrează în interiorul sau în vecinătatea ariilor naturale protejate.

- lucrările, dotările și măsurile pentru protecția biodiversității, monumentelor naturii și ariilor protejate.

În perioada de execuție, cât și în faza de funcționare se apreciază că nu este necesar să se prevadă lucrări pentru protecția biodiversității, monumentelor naturii și ariilor protejate, impactul asupra lor fiind nesemnificativ.

g. Protecția așezărilor umane și a altor obiective de interes public:

- identificarea obiectivelor de interes public, distanța față de așezările umane, respectiv față de monumente istorice și de arhitectură, alte zone asupra cărora există instituit un regim de restricție, zone de interes tradițional etc.

Având în vedere localizarea proiectului, în condițiile de realizării proiectului în parametrii proiectați, se poate estima că investiția nu va avea un impact asupra localităților și respectiv asupra patrimoniului istoric și cultural din zonă.

Terenurile învecinate sunt proprietate a domeniului public, fata de care au fost respectate distanțele minime de protecție impuse de normativele tehnice de construcție și execuție.

Peisajul zonei nu va fi afectat negativ de implementarea proiectului.

Referitor la localizarea proiectului în raport cu patrimoniul cultural potrivit Listei Monumentelor istorice actualizată periodic și publicată în MO al României și a Repertoriului Arheologic National instituit prin OG nr. 43/2000 privind protecția patrimoniului arheologic și declararea unor situri arheologice ca zone de interes național, republicată, în imediata vecinătate a amplasamentului nu se află monumente istorice, situri arheologice sau zone de interes național.

Cele mai apropiate Monumente istorice, aflate pe Lista Monumentelor Istorice actualizată periodic și publicată în Monitorul Oficial al României și a Repertoriului Arheologic National instituit prin OG nr.43/2000 privind protecția patrimoniului arheologic și declararea unor situri arheologice ca zone de interes național, republicată, cu modificările și completările ulterioare,

Investitia : CONSTRUIRE LOCUINTE COLECTIVE D+P+4E+5E RETRAS)

Adresa : Mun. Galati, str. Maramures, nr. 24

Beneficiar : GRICRIST DRL S.R.L.



Cod LMI	Denumire	Localitate	Adresă	Datare	Distanța
GL-II-m-B-03048	Casă	municipiul GALAȚI	Str. Gării 26	1900	500 m
GL-II-m-B-03049	Casa Corpului Didactic	municipiul GALAȚI	Str. Gării 35	1939	700 m
GL-II-m-B-03050	Casă	municipiul GALAȚI	Str. Gării 53	1900	1000 m
GL-II-m-B-03051	Casă	municipiul GALAȚI	Str. Gării 62	1922	1200 m
GL-II-m-B-03057	Palatul Comisiei Europene a Dunării, azi Biblioteca "V.A.Urechia"	municipiul GALAȚI	Str. Mihai Bravu 16	1896	800 m
GL-II-m-A-03058	Casa Robescu, azi Palatul Copiilor	municipiul GALAȚI	Str. Mihai Bravu 28	1896 - 1897	1100 m
GL-II-m-B-03059	Casa Zafiratos, azi Hidrotehnica S.A.	municipiul GALAȚI	Str. Mihai Bravu 30A	înc. sec. XX	1300 m

Cele mai apropiate arii protejate :

Cele mai apropiate arii protejate :

ROSCI 0105 Lunca Joasa a Prutului – 5,15 Km

ROSPA 0121 Lacul Brates – 2,35 km

Cele mai apropiate constructii (locuinte)

pe latura de Nord – 50,00m (locuinte colective ANL)

pe latura de Vest – 100,00m (locuinte)

- lucrările, dotările și măsurile pentru protecția așezărilor umane și a obiectivelor protejate și/sau de interes public.

Măsuri de reducere / ameliorare a impactul asupra populației, sănătății umane pe perioada derularii proiectului :

Pentru limitarea preventiva a zgomotului, vibrațiilor și a emisiilor poluante din gaze de esapament produse de autovehicole grele, sunt luate următoarele măsuri:

- reducerea vitezei de deplasare și menținerea stării tehnice corespunzătoare a mijloacelor de transport;

- limitarea emisiilor din gazele de esapament prin verificări tehnice periodice ale autovehicolelor;

- amenajarea drumurilor de acces cu platforme de circulație dimensionate corespunzător gabaritelor mijloacelor de transport și întreținerea permanentă într-o stare bună a acestora;

Investitia : CONSTRUIRE LOCUINTE COLECTIVE D+P+4E+5E RETRAS)

Adresa : Mun. Galati, str. Maramures, nr. 24

Beneficiar : GRICRIST DRL S.R.L.

.....

- in scopul reducerii nivelului de zgomot la limita incintei obiectivului, manipularea materialelor se va face cu atentie pentru evitarea lovirii acestora;
In zona in care se va implementa proiectul prezentat, nu sunt obiective protejete si/sau de interes public.

h. prevenirea și gestionarea deșeurilor generate pe amplasament în timpul realizării proiectului/în timpul exploatării, inclusiv eliminarea acestora.

- lista deseurilor;

În conformitate cu HG 856/2002 privind evidența gestiunii deșeurilor și pentru aprobarea listei cuprinzând deșeurile, inclusiv deșeurile periculoase, Anexa 2, în perioada de execuție vor rezulta în mod uzual următoarele tipuri de deșeuri:

In perioada de construire :

- beton (cod 17 01 01);
- lemn (cod 17 02 01);
- sticla (cod 17 02 02);
- material plastice (cod 17 02 03);
- pamant si pietre (cod 17 05 04);
- materiale izolante (cod 17 06 04);
- amestecuri de deseuri de la constructii (17 09 04)
- deseuri din ambalaje de hartie si carton (cod 15 01 01)
- deseuri din ambalaje din plastic cod (15 01 02)
- deseuri menajere cod (20 03 01)
- fier si otel cod (17 04 05)
- amestecuri metalice cod (17 04 07)

Gestionarea deseurilor, va intra in grija constructorului, acesta avand grija ca desurile sa fie colectate separat pe fiecare tip de deseu, in zona special amenajata si eliminate de pe amplasament de firme de colectare deseuri, in vederea valorificarii/eliminarii acestora.

Astfel :lemnul, sticla, materialele plastice, hartia/cartonul si metalul , vor fi colectate de firme de specialitate de profil, in vederea valorificarii acestora, restul deseurilor, fiind colectate in vederea eliminarii acestora.

În etapa de operare si exploatare a investitiei vor rezulta următoarele tipuri de deșeuri,.

- deșeuri municipale amestecate (cod 20 03 01);
- ambalaje de hârtie și carton (cod 15 0 01);

Investitia : CONSTRUIRE LOCUINTE COLECTIVE D+P+4E+5E RETRAS)

Adresa : Mun. Galati, str. Maramures, nr. 24

Beneficiar : GRICRIST DRL S.R.L.

- ambalaje de materiale plastice (cod 15 01 02);
- ambalaje amestecate (cod 15 01 06);
- namoluri de la epurarea apelor uzate orasenesti (19 08 05)

În acest stadiu nu se pot inventaria exact aceste cantități de deșeuri rezultate în faza de funcționare a clădirii, acestea putând varia, în funcție de numărul de persoane care vor tranzita zilnic zona studiata.

Deșeurile rezulate vor fi separate pe categorii, pe o platform betonata, ingradita si acoperita, amenajata in incinta, iar pe baza unui contract cu o firmă de salubritate acestea vor fi predate în vederea valorificarii/eliminarii.

- Planul de gestionare al deseurilor.

Gestionarea deșeurilor va urmări reducerea continuă a acestora, colectarea corespunzătoare, valorificarea și preluarea acestora de către operatori de salubritate autorizați în vederea valorificării și/sau eliminării acestora.

În faza de execuție se vor lua următoarele măsuri pentru gestionarea deșeurilor:

- Deșeurile menajere rezultate în amplasament de la personalul de execuție (hârtie, pungă, folii de plastic, resturi alimentare) vor fi depozitate în saci impermeabili, în containere la locurile de muncă (circa 0,3 kg/om/zi).

Aceste deșeuri se vor elimina periodic prin grija executanților, la firme specializate pentru revalorificarea după caz a acestora sau la un depozit ecologic de deșeuri situat în zonele fronturilor de lucru.

Deșeurile reciclabile și cele de ambalaje vor fi colectate selectiv și valorificate conform legislației în vigoare. Antreprenorul general al lucrărilor va trebui să încheie contracte cu operatorii de salubritate locali în vederea depozitării lor.

- Colectarea și depozitarea separată a deșeurilor generate în vederea valorificării, astfel resturile de lemn, plastic, resturile metalice etc se vor putea valorifica de către societățile autorizate în acest sens;

- Verificarea periodică a etanșeității containerelor pentru colectarea deșeurilor generate;

- Interzicerea incinerării locale a oricăror tipuri de deșeuri generate;

In perioada de exploatare a investitiei, pe amplasamentul studiat, se prevede amenajarea unei platforme betonate, ingradita si acoperita, dotata cu pubele pentru colectarea selectiva a următoarele tipuri de deșeuri:

- deșeuri municipale amestecate (cod 20 03 01);
- ambalaje de hârtie și carton (cod 15 0 01);
- ambalaje de materiale plastice (cod 15 01 02);
- ambalaje amestecate (cod 15 01 06);

Investitia : CONSTRUIRE LOCUINTE COLECTIVE D+P+4E+5E RETRAS)

Adresa : Mun. Galati, str. Maramures, nr. 24

Beneficiar : GRICRIST DRL S.R.L.

.....

- namoluri de la epurarea apelor uzate orasenesti (19 08 05)

Acestea vor fi valorificate / eliminate, ritmic de firme specializate, prin grija beneficiarului conform contracte de prestari servicii,

Transportul deșeurilor rezultate din activitatea societatii se va face cu respectarea prevederilor HG nr. 1061/2008 privind transportul deșeurilor periculoase si nepericuloase pe teritoriul Romaniei

Măsurile de reducere / ameliorare a impactului asupra mediului:

- Deșeurile se vor recicla/ reutiliza deșeurile prin integrarea lor, în conformitate cu încercările de laborator;

- Depozitarea deșeurilor se va face doar în locuri special amenajate, pentru a evita contaminarea mediului.

Deșeurile de tip municipal- vor fi depozitate în pubele amplasate în locuri accesibile, de unde vor fi ridicate periodic de societatea de salubritate (pe bază de contract).

Eliminarea deșeurilor menajere se face prin depozitare finala la depozitul ecologic de deseuri municipale

Se va asigura colectarea selectiva a deșeurilor pe amplasament. Se vor lua masuri de predare a deșeurilor colectate astfel incat sa se asigure o capacitate de stocare conforma a deșeurilor generate.

Deșeurile reciclate vor fi predate la societati specializate autorizate pentru valorificarea finala fara a se interveni asupra lor (pretratate, tratate, etc.).

i. Gospodărirea substanțelor și preparatelor chimice periculoase:

- substanțele și preparatele chimice periculoase utilizate și/sau produse;

- Atat in perioada de construire cat si in perioada de functionare, *nu se vor manevra sau depozita* substante chimice incadrate in Ordonanta de Urgenta a Guvernului nr. 200 / 2000 privind clasificarea, etichetarea si ambalarea substantelor si preparatelor chimice periculoase, aprobata prin Legea nr.451c/ 2001 si HG nr.490/02002, modificata si completata de legea 324 / 2005

- modul de gospodărire a substanțelor și preparatelor chimice periculoase și asigurarea condițiilor de protecție a factorilor de mediu și a sănătății populației.

Nu este cazul. In urma desfasurarii activitatilor din cadrul investitiei (de locuire) nu rezulta substante si preparate chimice periculoase.

Investitia : CONSTRUIRE LOCUINTE COLECTIVE D+P+4E+5E RETRAS)

Adresa : Mun. Galati, str. Maramures, nr. 24

Beneficiar : GRICRIST DRL S.R.L.

.....

- B. Utilizarea resurselor naturale, în special a solului, a terenurilor, a apei și a biodiversității.

Pământul rezultat din excavatii se va depozita în apropierea punctului de lucru , (în depozite intermediare) cu acordul beneficiarului, iar dacă va fi cazul se va separa solul fertil, pentru a fi reutilizat. La depozitare se va avea grijă ca acesta să nu poată fi antrenat de ape pluviale. Pământul decapat și orice alte pământuri care sunt improprie pentru umpluturi vor fi transportate și depuse în depozite definitive

Drept materie primă pentru fabricarea materialelor de construcție servesc materialele de proveniență minerală (calcar, pietriș, nisip, gips, granit, marmură ș.a.), de proveniență vegetală (lemn, etc.)

Materialele de zidărie pot fi obținute din roci dure sau semidure, poroase sau compacte (piatră brută, blocuri de piatră și calcar, granit, gresie ș.a.)

Din granit, diorit, sienit, labradorit, gabro, bazalt, diabaz, andezit, cuarțit ș.a. se fabrică plăci pentru placarea pereților. Drept materiale de construcție se folosesc pe larg elementele prefabricate din beton armat.

Din lianți fac parte varul, cimentul, ipsosul, sticla lichidă, argila, biturile, gudroanele, rășinile etc. Varul de construcție se folosește ca liant de bază pentru mortare de tencuială sau ca adaos plastifiant la mortarele de ciment. Ipsosul de construcție este unul dintre cei mai răspândiți lianți aerieni. Cimentul se folosește în cele mai diverse domenii ale construcțiilor.

Materialele de construcție se produc în întreprinderile industriei materialelor de construcție. Materia lor primă se extrage din zăcămintele nemetalifere carbonatice, argiloase, nisipoase, de gresie, de roci eruptive și metamorfice.

La realizarea lucrărilor, se vor utiliza materii prime și material conform cu reglementările naționale în vigoare, precum și legislației și standardelor naționale armonizate cu legislația U.E., aprovizionate de la bazele autorizate de materiale.

Combustibili auto necesari funcționării utilajelor vor fi aprovizionați din stații de distribuție.

Aceste materiale vor fi în concordanță cu prevederile Legii 10/1995 privind obligativitatea utilizării de materiale agrementate, la executia lucrării.

Aprovizionarea cu materiale se face de la furnizori autorizați specializați și va fi executată de firma angajată pentru executarea lucrărilor specifice, conform contractului de prestări de servicii

În faza de funcționare, ulterior obținerii recepției și pe baza unui proiect de racordare se vor realiza branșamentele definitive la următoarele utilități: apă, canalizare, energie electrică, gaze.

Investitia : CONSTRUIRE LOCUINTE COLECTIVE D+P+4E+5E RETRAS)

Adresa : Mun. Galati, str. Maramures, nr. 24

Beneficiar : GRICRIST DRL S.R.L.

.....

Deoarece amplasamentul pe care se realizeaza investitia se afla intr-un mediu urban fara specii protejate sau valoroase, la realizarea investitiei propuse nu prognoizam un impact negativ asupra ecosistemelor terestre sau acvatice din zona.

Asadar proiectul nu intra sub incidenta art.28 din OUG nr.57 / 2007 privind regimul ariilor naturale protejate, conservarea habitatelor naturale, a florei si faunei salbatice, cu modificarile si completarile ulterioare.

- VII. Descrierea aspectelor de mediu susceptibile a fi afectate în mod semnificativ de proiect:

- impactul asupra populației, sănătății umane, faunei și florei, solului, folosințelor bunurilor materiale, calității și regimului cantitativ al apei, calității aerului, climei, zgomotelor și vibrațiilor, peisajului și mediului vizual, patrimoniului istoric și cultural și asupra interacțiunilor dintre aceste elemente. Natura impactului (adică impactul direct, indirect, secundar, cumulativ, pe termen scurt, mediu și lung, permanent și temporar, pozitiv și negativ);

În timpul lucrărilor efectuate pentru realizarea proiectului vor fi avute în vedere toate măsurile necesare pentru a înlătura orice eventual impact asupra populației, sănătății umane, faunei și florei, solului, folosințelor, bunurilor materiale, calității și regimului cantitativ al apei, calității aerului, climei, zgomotelor și vibrațiilor, peisajului și mediului vizual, patrimoniului istoric și cultural și asupra interacțiunilor dintre aceste elemente. În acest sens se vor avea în vedere următoarele:

-mijloacele de transport și utilajele folosite vor fi in stare foarte buna de funcționare;

-verificarea zilnică a stării tehnice a utilajelor si echipamentelor;

-asigurarea igienizării autovehiculelor și a utilajelor la ieșirea din șantier pe drumurile publice;

-eventualele scurgeri accidentale de produs petrolier de la utilajele de construcții, vor fi îndepărtate cu material absorbant din dotare;

-depozitarea temporară a deșeurilor de construcție pe platforme protejate, special amenajate;

-depozitarea deșeurilor de tip menajer în zonele special destinate, în europubele;

-în timpul lucrărilor de construcții se vor realiza stropiri periodice cu apa pentru a împiedica ridicarea prafului în atmosfera și depunerea acestuia pe drumuri și în zonele limitrofe;

Investitia : CONSTRUIRE LOCUINTE COLECTIVE D+P+4E+5E RETRAS)

Adresa : Mun. Galati, str. Maramures, nr. 24

Beneficiar : GRICRIST DRL S.R.L.

.....

- Calitatea si regimului cantitativ al apei

Alimentare apă canal:

- Se propune bransarea constructiei proiectate la rețelelor edilitare de apă și canalizare aflate pe latura de Est a amplasamentului studiat.

In incinta se va amplasa un separator de hidrocarburi care va prelua apele pluvialede pe parcarile si suprefetele betonate destinate circulatiei interioare.

Toate conductele purtatoare de ape, de pe amplasamentul studiat, vor fi amplasate in canivouri din beton, prevazute cu guri de vizitare.

A. Impactul asupra populației, sănătății umane.

Din punct de vedere socio-economic realizarea proiectului are un impact pozitiv asupra dezvoltării zonei.

Beneficiile economice evidente sunt:

- realizarea investiției din fonduri proprii;
- pentru perioada de proiectare sunt solicitate companii de specialitate cu expertiza în domeniu;
- pe perioada de construcție a proiectului, se vor antrena în realizarea lucrărilor un numar aproximativ de 10 de angajați de la nivelul firmelor de construcții montaj;
- creșterea numarului de constructii de locuinte în zonă se va resimți în sectorul de construcții, la nivel local, atât la nivelul constructorilor cât și al fabricanților de materiale de construcții;

B. Fauna si flora

Pentru a proteja fauna și flora se vor prevedea măsuri de protecție pentru protejarea împotriva poluării din factori externi:

-Programe de funcționare, respectiv regulamente de ordine interioară care să limiteze emisiile de noxe de la mașinile care staționează;

Fauna și flora nu vor fi influențate de activitatea desfasurata in cadrul imobilului intrucat functiunile propuse nu duc la emiterea de noxe sau radiații.

Zona in care se afla amplasamentul studiat, este o zona saraca in vegetatie, destinata construirii investitiri propuse.

C. Solul, folosințe și bunuri materiale

Prin profilul și caracterul activităților din perioada de exploatare a proiectului, eventualele interacțiuni asupra solului ar fi datorate unor situații anormale cu consecințe în poluarea locală a solului.

Aceasta variantă este puțin probabilă din următoarele considerente:

Investitia : CONSTRUIRE LOCUINTE COLECTIVE D+P+4E+5E RETRAS)

Adresa : Mun. Galati, str. Maramures, nr. 24

Beneficiar : GRICRIST DRL S.R.L.

.....

- proiectul prevede protejarea solului și a subsolului în zona parcarii și a drumurilor de circulație interioară, prin platforme betonate;

- pe perioada de operare, gestionarea deșeurilor menajere și tehnologice se va realiza conform reglementărilor în vigoare, beneficiarul trebuind să implementeze proceduri riguroase de manipulare, tratare, containerizare și stocare a deșeurilor;

- Toate conductele purtătoare de ape, de pe amplasamentul studiat, vor fi amplasate în canivouri din beton, prevăzute cu guri de vizitare.

D. Calitatea aerului și a climei

Pentru etapa de construcție, factorii de mediu pot fi influențați de utilizarea echipamentelor și a utilajelor consumatoare de carburanți (motorină, benzină), de praful aferent lucrărilor prestate, etc.

Se vor lua măsuri ca toate vehiculele și utilajele antrenate în realizarea obiectivului să funcționeze la parametrii optimi și să aibă revizia tehnică la zi

Se va întrerupe lucrul în perioade cu vânt puternic și se va folosi sistemul de stropire cu apă.

Se va reduce viteza de circulație pe drumurile publice a vehiculelor grele pentru transportul materialelor;

Se va diminua la minimum înălțimea de descărcare a materialelor care pot genera emisii de particule;

Se vor utiliza betoane preparate în stații specializate, evitându-se utilizarea de materiale de construcție pulverulente în amplasament;

Se vor opri motoarele utilajelor în perioadele în care nu sunt implicate în activitate, în intervalele de timp în care se realizează descărcarea materialelor;

E. Peisajul și mediul vizual

Imobilul ce face obiectul PUD se află în Galati, în zona estică a orașului, pe Str. Maramures în imediata apropiere a Gării Calatori CFR Galati. Conform RLU aferent PUG Municipiul Galati, terenul este inclus în **UTR 15-Zona Centrala Istorica**. Zona are caracter mixt cu locuințe individuale, locuințe colective, alimentație publică, comerț, servicii, instituții publice și transport feroviar.

Sir. Maramures dublează circulația de pe Str. Mihai Bravu pe direcția N-S și asigură conexiunea între arterele Str. Alexandru Davila la nord și Sir. Gării la sud- artere de circulație de importanță locală la nivelul Mun. Galati.

În prezent accesul carosabil și pietonal în sit se face prin limita de est a lotului, direct din Str. Maramures.

La est de Sir. Maramures se găsește un scuar cu vegetație de talie mică și talie înaltă, ce separă Str. Maramures de spațiile de parcare aferente Gării Calatori CFR Galati și unde este expusă o locomotivă cu aburi.

Investitia : CONSTRUIRE LOCUINTE COLECTIVE D+P+4E+5E RETRAS)

Adresa : Mun. Galati, str. Maramures, nr. 24

Beneficiar : GRICRIST DRL S.R.L.

.....

Vecinătățile directe ale terenului studiat

Imobilul se invecineaza

- la nord domeniu privat :
- imobil nr. cad. 120492 - propr. AL ZAHHOURI DANA-ANAMARIA (Mun. Galati, Str. Maramures Nr. 12)
- la nord, vest si sud: domeniul privat :
- imobil nr. cad. 102126 - propr. MUN. GALATI (mun. galati, Sir. Domneasca Nr. 54)
- la est : domeniu public - Str. Maramures

F. Patrimoniul istoric si cultural

Având în vedere localizarea proiectului putem spune că acesta nu va avea un impact asupra patrimoniului istoric și cultural din zonă.

- extinderea impactului (zona geografică, numărul populației/ habitatelor/ speciilor afectate);

Având în vedere cele menționate mai sus putem afirma ca investiția propusă va avea un impact negativ pentru mediu

Investitia va fi realizata in partea de Est a municipiului Galati, intr-o zona destinata activitatilor admise Conform U.T.R 15.

Cele mai apropiate arii protejate :

Cele mai apropiate arii protejate :

ROSCI 0105 Lunca Joasa a Prutului – 5,15 Km

ROSPA 0121 Lacul Brates – 2,35 km

- magnitudinea și complexitatea impactului;

Magnitudinea si complexitatea impactului produs asupra factorilor de mediu sunt reduse, manifestandu-se in perioada de executie a lucrarilor, in zonele de amplasare a proiectului.

Masurile propuse in proiect, vor reduce la minim poluarea solului, a apei si a aerului

- probabilitatea impactului;

In perioada lucrarilor de construire, impactul generat asupra regimului calitativ si cantitativ al factorilor de mediu este limitat la zonele unde se realizeaza lucrari.

In perioada de operare, prin masurile constructive adoptate, prin tehnologia de executie si regulamentele de exploatare, care se vor aplica in conformitate cu legislatia in vigoare, se reduce la minim probabilitatea de aparitie a unui impact negativ asupra factorilor de mediu, apa, sol, aer.

Investitia : CONSTRUIRE LOCUINTE COLECTIVE D+P+4E+5E RETRAS)

Adresa : Mun. Galati, str. Maramures, nr. 24

Beneficiar : GRICRIST DRL S.R.L.

.....

- durata, frecvența și reversibilitatea impactului;

In perioada lucrarilor de construire, in cazul aparitiei unor poluari accidentale, impactul negativ se va manifesta pe o perioada scurta de timp, Antreprenorul/Constructorul avand obligatia de a interveni imediat pentru a stopa sursa de poluare si extinderea acesteia in afara zonei de executie a lucrarilor si de a anunta autoritatile cu responsabilitati in domeniu.

In perioada de operare, impactul generat de lucrarile propuse asupra regimului calitativ si cantitativ al factorilor de mediu, va fi net pozitiv, pe termen lung, limitat de durata de viata proiectata a obiectivelor.

Beneficiarul va elabora si implementa Planul de prevenire si combatere a poluarilor accidentale, care va cuprinde responsabilitatile si masurile de interventie in caz de aparitie a poluarilor accidentale.

- măsurile de evitare, reducere sau ameliorare a impactului semnificativ asupra mediului;

In perioada lucrarilor de construire pentru diminuarea si eliminarea impactului asupra calitatii factorilor de mediu, Antreprenorul General/Constructorul va lua urmatoarele masuri:

- excavarea terenului nu se va realiza in conditii meteorologice extreme, de ploaie sau vant puternic;

- dupa caz, zonele de lucru vor fi stropite cu apa pentru impiedicarea emisiilor de particule de praf in atmosfera;

- deseurile generate vor fi gestionate corespunzator, in recipienti si spatii special destinate, pana la valorificarea/eliminarea finala prin firme autorizate;

- alimentarea cu combustibil a masinilor care tranziteaza spatiul, se vor face in spatii special destinate, impermeabilizate, astfel incat sa se evite deversarea substantelor direct pe sol, de unde pot migra in corpurile de apa de suprafata sau subterana;

- zona santierului va fi dotata cu materiale/substante absorbante pentru interventie rapida in cazul producerii unor scurgeri accidentale cu produse petroliere sau lubrifianti;

- vor fi aplicate masuri de prevenire, combatere si interventie in cazul producerii unor poluari accidentale.

In perioada de operare, Beneficiarul va lua cel putin urmatoarele masuri:

- exploatarea intregului ansamblu de locuinte in conformitate cu regulamentul de exploatare;

- monitorizarea permanenta a calitatii factorilor de mediu;

Investitia : CONSTRUIRE LOCUINTE COLECTIVE D+P+4E+5E RETRAS)

Adresa : Mun. Galati, str. Maramures, nr. 24

Beneficiar : GRICRIST DRL S.R.L.

.....

- intocmirea si implementarea planului de prevenire si combatere a poluarilor accidentale;

- respectarea programelor de mentenanta a sistemelor de alimentare cu apa si a sistemelor de canalizare.

- natura transfrontalieră a impactului.

Investitia este fără impact transfrontalier.

Proiectul ce urmeaza se realize, se afla in jud. Galati, pe teritoriul Romaniei, si nu are un efect semnificativ asupra mediului unui stat tert, distanta fata de frontiera cu Republica Moldova este de 10,50 km.

- Măsurile de evitare, reducere sau ameliorare a impactului semnificativ asupra mediului

Implementarea proiectului va produce un impact negativ nesemnificativ asupra mediului.

Proiectul prevede dotări și amenajări pentru controlul și reducerea emisiilor, zgomot și vibrații, protecția solului și subsolului, managementul deșeurilor, protecția și prevenirea incendiilor

VIII. Prevederi pentru monitorizarea mediului:

- dotări și măsuri prevăzute pentru controlul emisiilor de poluanți în mediu.

Monitorizarea constituie mecanismul care permite verificarea eficienței măsurilor adoptate pentru reducerea impactului obiectivului asupra mediului.

Un plan de gestionare a mediului si un program de monitorizare pentru perioada de construire si perioada de exploatare, corect, vă servi următoarelor scopuri:

- detectarea erorilor în construirea, funcționarea sau întreținerea lucrărilor;

- evaluarea modului în care măsurile adoptate au ca efect reducerea sau eliminarea impactului negativ pe termen lung.

Pe perioada executiei lucrarilor de construire este necesar a se desfășura o activitate de monitorizare a factorilor de mediu în scopul urmăririi eficienței măsurilor aplicate, cât și pentru a stabili măsuri corective în cazul neîncadrării în normele specifice.

În acest sens se propun următoarele măsuri:

- identificarea și monitorizarea surselor de poluare;

- stabilirea unui program de măsuri pentru determinarea nivelului de zgomot pe durata lucrărilor;

- gestionarea controlată a deșeurilor rezultate;

Investitia : CONSTRUIRE LOCUINTE COLECTIVE D+P+4E+5E RETRAS)

Adresa : Mun. Galati, str. Maramures, nr. 24

Beneficiar : GRICRIST DRL S.R.L.

-
- stabilirea unui program de intervenție în cazul în care indicatorii de calitate specifici factorilor de mediu, nu se încadrează în limitele impuse de legislația în vigoare;
 - stabilirea unui program de prevenire și combatere a poluării accidentale: măsuri necesare a fi luate, echipe de intervenție, dotări și echipamente pentru
 - curățarea roților mijloacelor de transport la ieșirea din organizarea de șantier pentru a nu produce disconfort pe drumurile publice;
 - în cazul depozitării temporare de materiale pulverulente, se va urmări ca acestea să fie acoperite pentru a nu fi împrăștiate prin acțiunea vântului;

Toate operațiile de construire a obiectivului de investiții se vor executa cu respectarea prevederilor din Proiectul Tehnic și respectarea Normelor specifice de securitate a muncii, a Normelor de prevenire și stingere a incendiilor.

Personalul deservent va fi instruit periodic asupra supravegherii modului de funcționare a activității, în vederea eliminării posibilelor incidente, cu urmări nedorite asupra mediului

Realizarea proiectului va fi supravegheată de beneficiar, pentru a verifica modul de respectare a parametrilor constructivi și funcționali și a reglementărilor privind protecția Mediului.

Se va face o monitorizare permanentă asupra gestionării tuturor materialelor folosite pentru diminuarea factorilor de poluare a mediului.

Monitorizarea factorilor de mediu este interdependentă de monitorizarea tehnologică și se va organiza ca o activitate de sine statatoare care va urmări:

- valorile indicatorilor de calitate a apelor uzate;
- nivelul de zgomot la limita amplasamentului
- procedura de gestiune a deșeurilor și reducerea cantităților de deșuri eliminate, creșterea gradului de reutilizare/reciclare.

Monitorizarea factorilor de mediu este o activitate care da posibilitatea creării unei baze de date ce poate fi utilizată în luarea unor decizii în vederea reducerii impactului asupra factorilor de mediu.

Beneficiarul va elabora și implementa Planul de prevenire și combatere a poluarilor accidentale, care va cuprinde responsabilitățile și măsurile de intervenție în caz de apariție a poluarilor accidentale..

Activitatea de monitoring va fi realizată prin analize fizico-chimice cu aparatura de specialitate necesară analizei factorilor de mediu agresați:

- nivelul emisiilor de zgomot
- gestionarea controlată a deșeurilor rezultate, în zona frontului de lucru;

Investitia : CONSTRUIRE LOCUINTE COLECTIVE D+P+4E+5E RETRAS)

Adresa : Mun. Galati, str. Maramures, nr. 24

Beneficiar : GRICRIST DRL S.R.L.

.....

- stabilirea unui program de intervenție în cazul în care indicatorii de calitate specifici factorilor de mediu, aer, apă, sol nu se încadrează în limitele impuse de legislația în vigoare;

- stabilirea unui program de prevenire și combatere a poluării accidentale: măsuri necesare a fi luate,

- întocmirea unei echipe de intervenție,

- dotări și echipamente pentru intervenție încaz de accident;

- organizarea unui sistem prin care populația să poată informa constructorul asupra nemulțumirilor pe care le are, legate de poluarea din această perioadă, siguranța traficului etc.

Un program de monitorizare corectă va servi următoarelor scopuri:

- detectarea erorilor în construirea, funcționarea sau întreținerea lucrărilor;

- evaluarea modului în care măsurile adoptate au ca efect reducerea sau eliminarea impactului negativ pe termen lung.

Realizarea proiectului va fi supravegheată de beneficiar, pentru a verifica modul de respectare a parametrilor constructivi și funcționali și a reglementărilor privind protecția mediului.

Personalul deservent va fi instruit periodic asupra supravegherii modului de funcționare a activității, în vederea eliminării posibilelor incidente, cu urmări nedorite asupra mediului.

Pentru respectarea prevederilor legale în domeniul protecției mediului răspunde constructorul lucrării și beneficiarul acestora.

După finalizarea lucrărilor, în perioada de operare se recomandă să se aplice un program de monitorizare pentru factorul de mediu apă și emisiile de zgomot, acolo unde este cazul.

Nu sunt necesare dotări speciale de monitorizare a factorilor de mediu.

Calitatea solului la terminarea lucrărilor este analizată și comparată cu datele inițiale care trebuie să ateste calitatea lucrărilor de redare astfel încât să se mențină cel puțin clasa de calitate avută inițial.

În perioada de exploatare nu se estimează un impact asupra factorului de mediu sol/subsol, având în vedere funcțiunile propuse precum și soluțiile tehnice adoptate pentru evacuarea apelor menajere, și a eliminării deșeurilor de pe amplasament, prin intermediul firmelor de specialitate, colectoare de deseuri, în vederea valorificării/eliminării acestora.

Pe perioada de implementare a proiectului:

Investitia : CONSTRUIRE LOCUINTE COLECTIVE D+P+4E+5E RETRAS)

Adresa : Mun. Galati, str. Maramures, nr. 24

Beneficiar : GRICRIST DRL S.R.L.

.....

- gestionarea deșeurilor asimilabile celor municipale se va realiza conform reglementărilor în vigoare, prin implementarea unor proceduri riguroase de management al deșeurilor.

- întreruperea lucrului în perioade cu vânt puternic și folosirea sistemelor de stropire cu apă.

- utilizarea de către mijloacele auto numai a traseelor asfaltate/betonate realizate în acest scop;

Toate operațiile de construire a obiectivului de investiții se vor executa cu respectarea prevederilor din Proiectul Tehnic și respectarea Normelor specifice de securitate a muncii, a Normelor de prevenire și stingere a incendiilor.

IX. Legătura cu alte acte normative și/sau planuri / programe / strategii / documente de planificare

Pe toată durata execuției lucrărilor se vor respecta prevederile următoarelor acte normative:

- OUG 195/2005 privind protecția mediului, aprobată cu modificări și completări prin Legea nr. 265/2006, cu modificările și completările ulterioare;
- Legea 104/2011 privind calitatea aerului înconjurător;
- STAS nr. 10009/1988 – Acustică în construcții. Acustică urbană la limitele admisibile ale nivelului de zgomot;
- Legea apelor nr. 107/1996 cu modificările și completările ulterioare;
- Legea 211/2011 privind regimul deșeurilor, cu modificările și completările ulterioare;
- Legea 249/2015 privind modalitatea de gestionare a ambalajelor și a deșeurilor de ambalaje, cu modificările și completările ulterioare;
- HG nr. 235/2007 privind gestionarea uleiurilor uzate;
- HG nr. 856/2002 privind evidența gestiunii deșeurilor și pentru aprobarea listei cuprinzând deșeurile, inclusiv deșeurile periculoase, cu modificările ulterioare;
- HG nr. 1061/2008 privind transportul deșeurilor periculoase și nepericuloase pe teritoriul României;
- OUG nr. 68/2007 privind răspunderea de mediu, aprobată prin Legea 19/2008 cu modificările și completările ulterioare;

X. Lucrări necesare organizării de șantier:

- descrierea lucrărilor necesare organizării de șantier;

Investitia : **CONSTRUIRE LOCUINTE COLECTIVE D+P+4E+5E RETRAS)**

Adresa : **Mun. Galati, str. Maramures, nr. 24**

Beneficiar : **GRICRIST DRL S.R.L.**

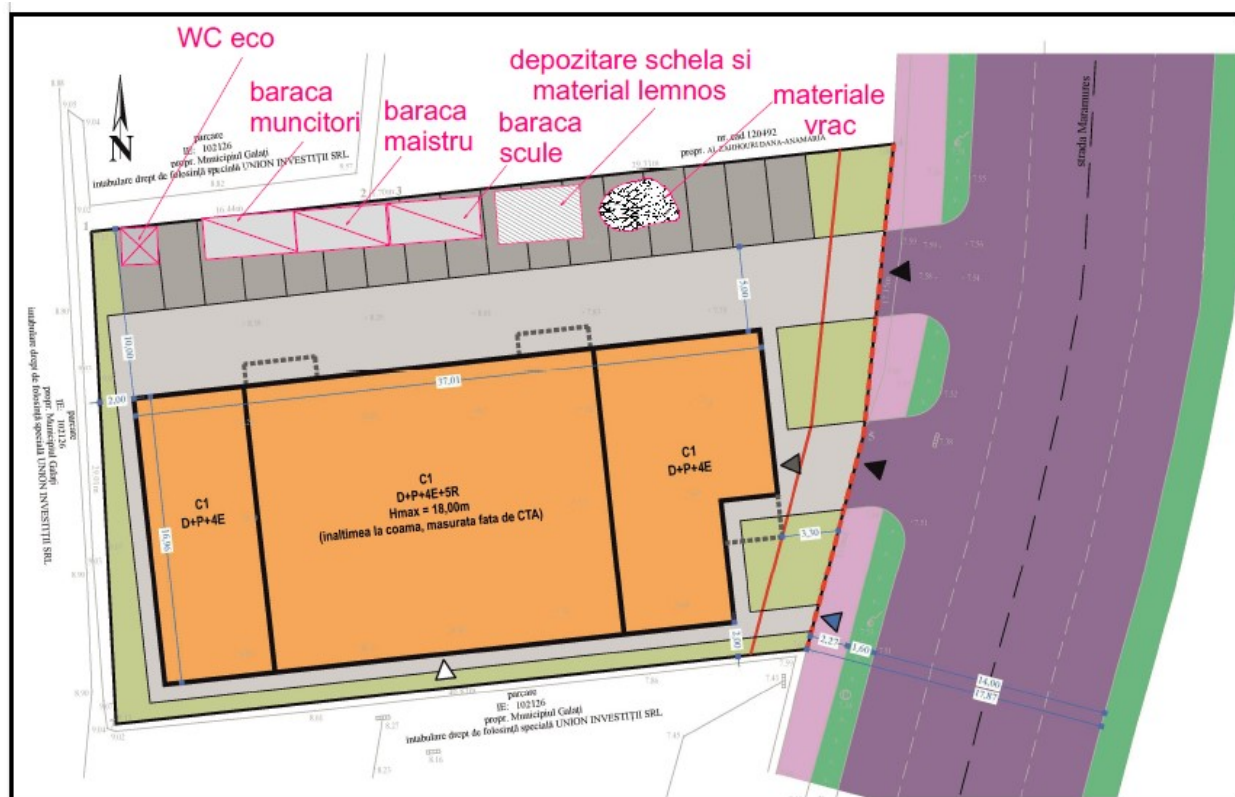

Pe perioada de implementare a proiectului :

Prin proiectul de organizare de șantier se va asigura depozitarea materialelor, utilajelor și a echipamentelor în condițiile impuse de furnizori, luându-se măsuri de pază și protecție a acestora.

Se va realiza un proiect de execuție al lucrărilor și se vor lua toate măsurile pentru diminuarea factorilor de poluare a mediului.

Majoritatea activităților de prelucrare și asamblare se vor realiza în incinta imobilului studiat prin proiectul de organizare de șantier.

Se vor monta panouri de avertizare pe drumurile de acces. Suprafata pe care se va desfasura organizarea de santier va avea 100,00mp si va fi amplasata in incinta amplasamentului.

Dupa obtinerea autorizatiei de construire, pentru retelele de utilitati si cea de organizare de santier, antreprenorul va trece la deschiderea si amenajarea santierului.

Concret, se vor lua masuri care sa permita inceperea lucrarilor pregatitoare de organizare, cunoscute sub denumire de masuri de amenajare a santierului.

Investitia : CONSTRUIRE LOCUINTE COLECTIVE D+P+4E+5E RETRAS)

Adresa : Mun. Galati, str. Maramures, nr. 24

Beneficiar : GRICRIST DRL S.R.L.

.....

Acestea vor fi :

Organizarea de șantier trebuie amplasata în apropierea frontului de lucru pentru a se putea ajunge ușor la locul de asamblare și reduce pe cât posibil neplăcerile provocate de circulația mijloacelor de transport;

Spațiul pentru organizarea de șantier trebuie să dispună de o suprafață suficient de largă pentru a permite realizarea activităților planificate, dar în același timp aceste suprafețe trebuie fie cât mai limitate posibil pentru a reduce ocuparea (temporară) a terenului;

Obiectivul nu va fi alimentat cu apa potabila pana la finalizarea investitie:

Personalul va fi aprovizionat cu apa potabila imbuteliata pe durata executarii lucrarilor de construire.

- va fi necesar să se verifice aprovizionarea cu materiale și gestionarea deșeurilor, respectiv condițiile necesare pentru sistemul de drumuri (distanțe scurte de transport pentru aprovizionarea cu materiale);

- organizările de șantier trebuie realizate astfel încât să se reducă la un termen cât mai scurt inserția interferențelor potențiale cu mediul și vecinătățile (viața populației locale și activitatea limitrofa).

Aprovizionarea cu materiale se va realiza potrivit necesităților proiectului și va fi organizată pe baza unui program specific timp/calitate. Programul trebuie să preîntâmpine supraîncărcarea șantierului cu materiale, precum și depozitarea prea îndelungată a stocurilor de materiale pe șantier.

Construirea de cladiri provizorii pentru birouri, magazia de santier, depozitul de materiale, grupul sanitar, pichet incendiu.

Se va face aprovizionarea cu scule, unelte, mijloace de transport si materiale necesare lucrarilor pregatitoare;

Amenajarea primelor cai de acces la constructiile provizorii, in vederea usurarii circulatiei si asigurarii continuitatii transporturilor.

Toate aceste masuri vor crea conditiile functionarii santierului in prima etapa a existentei sale.

Lucrarile de investitii se vor realiza prin antrepriza, de catre societati comerciale specializate in constructii-montaj sau in regie proprie in ambele cazuri fiind necesara prezenta unui diriginte de santier.

Lucrarile de organizare de santier sunt provizorii, obiectivele trebuind sa existe doar pe durata functionarii santierului.

La desfiintarea organizarii de santier, terenul va fi adus la aceeasi functiune pe care a avut-o, antreprenorul urmind a efectua toate lucrarile necesare pentru readucerea acestuia la situatia initiala.

Investitia : CONSTRUIRE LOCUINTE COLECTIVE D+P+4E+5E RETRAS)

Adresa : Mun. Galati, str. Maramures, nr. 24

Beneficiar : GRICRIST DRL S.R.L.

.....

Organizarea lucrarilor de executie

Tinand cont de antemasuratorile lucrarilor de constructii-montaj, s-a determinat volumul fortei de munca, cantitatea de materiale puse in opera si necesarul de utilaje.

Executia lucrarilor de constructii montaj, prin organizarea acestora, urmareste :

- scurtarea duratei de executie ;
- reducerea costului constructiei ;
- ridicarea productivitatii ;
- asigurarea calitatii lucrarilor ;
- folosirea la capacitate optima a utilajelor si mijloacelor de transport.

Terenul pe care va fi amplasat obiectivul are stabilitatea generală și locală asigurată în condițiile respectării recomandărilor din studiul geotehnic și de stabilitate.

Pentru a se interzice accesul persoanelor neautorizate pe santier se va realiza o imprejmuire a proprietatii, dupa proiectul prezentat in dosarul de autorizare.

In cazul aparitiei intemperiiilor in timpul executiei, se vor lua masurile urmatoare :

- apele meteorice se vor dirija astfel incat sa nu se acumuleze in gropile fundatiilor ;
 - apa meteorica patrunda in gropile de fundatii va fi evacuata cat mai repede, astfel incat sa nu afecteze terenul bazal ;
 - betoanele proaspat turnate vor fi protejate impotriva spalarii ;
 - materialul lemnos va fi protejat pentru evitarea umezirii.
- Nu sunt necesare masuri de protejare a vecinatatii viitoarei constructii.

Lucrari pregatitoare si de organizare:

Defrisarea terenului de vegetatie crescuta spontan din perimetrul constructiei si nivelarea acestuia;

Executarea drumurilor provizorii de santier pe traseul celor definitive, astfel ca ulterior sa serveasca ca fundatie pentru acestea;

Executarea retelelor de energie electrica necesare santierului;

Amenajarea platformei santierului la cota din proiect, in vederea executarii cu usurinta a operatiunilor de trasare a lucrarilor de baza.

Descrierea lucrarilor provizorii

Organizarea incintei:

In incinta proprietatii se va organiza un punct de lucru care va fi dotat cu urmatoarele obiective :

- platforma de depozitare a materialelor
- platforma de depozitare a pamintului vegetal

Investitia : CONSTRUIRE LOCUINTE COLECTIVE D+P+4E+5E RETRAS)

Adresa : Mun. Galati, str. Maramures, nr. 24

Beneficiar : GRICRIST DRL S.R.L.

.....

- platforma pentru instalarea unei betoniere tip U-100M, cu capacitatea tobei de 100 litri

Pamantul in exces rezultat din sapaturi si din curatarea terenului, va fi evacuat cu mijloace auto chiar din momentul efectuarii operatiunilor de executie a sapaturilor. Pamintul vegetal va fi depozitat in incinta, urmind a se imprastia in interiorul proprietatii, dupa terminarea lucrarilor de constructie.

Caile de acces se vor mentine curate si nu vor fi blocate cu utilaje sau mijloace de transport.

Deoarece lucrarile se vor desfasura intr-o zona preponderent rezidentiala, iar executia genereaza zgomote, se vor efectua numai in timpul zilei.

Amplasarea constructiilor provizorii:

Sunt prevazute a se realiza urmatoarele constructii provizorii: depozit de materiale, platforme pentru betoniera si prepararea mortarelor.

Amenajarea depozitului de materiale

Se va amplasa un container metalic ce se va folosi atat ca spatiu de depozitare cat si ca magazie de materiale.

Se va amenaja o platforma in aer liber pentru lucru (fierari-betonisti, dulgheri, etc.). In incinta organizarii de santier se va monta un wc ecologic

Asigurarea si procurarea de materiale si echipamente

Furnizorii de utilaje si scule vor fi locali. De asemenea, se va urmari aprovizionarea cu materiale de constructie, pe cat posibil, tot de pe piata locala.

Nu vor exista echipamente sau materiale necesare constructiei care sa fie agabaritice si a caror transportare sa influenteze traficul din zona.

Utilajele si mijloacele de transport necesare executiei vor fi inchiriate de la societati specializate, parcare lor pe santier nefiind necesara.

Asigurarea racordarii provizorii la retelele de utilitati din zona amplasamentului (put forat, bazin betonat vidanjabil, energie electrica)

Se vor prevedea urmatoarele:

Necesarul de energie electrica pe intreaga perioada de lucru a santierului se va asigura din retelele existente prin racorduri provizorii, consultandu-se pentru aceasta planul de retele din zona, precum si avizatorul de specialitate.

In incinta organizarii de santier se va monta un wc ecologic

Investitia : CONSTRUIRE LOCUINTE COLECTIVE D+P+4E+5E RETRAS)

Adresa : Mun. Galati, str. Maramures, nr. 24

Beneficiar : GRICRIST DRL S.R.L.

.....

Accese si imprejmuiri

In cadrul organizarii de santier se vor prevedea spatii ingradite pentru depozitare materiale. Accesul pe santier se va face din str. Maramures, pe latura de Est a amplasamentului studiat

Se vor semnala corespunzator lucrarile de sapatura.

La intrarea pe proprietate, in loc vizibil, se va amplasa panoul de identificare a lucrarii, care va cuprinde: descrierea obiectivului, numarul si data eliberarii autorizatiei de construire, numele proiectantului, executantului, si al beneficiarului.

Protectia muncii

La baza organizarii securitatii si protectiei muncii pe santier, stau urmatoarele reguli:

- Verificarea starii de functionare a utilajelor, masinilor, mecanismelor, sculelor si dispozitivelor de lucru, inainte de a fi folosite in procesul de productie;
- Asigurarea posturilor de lucru periculoase cu balustrade 90cm si dotarea muncitorilor care lucreaza la inaltime de peste 1.50m cu centuri de siguranta;
- Crearea conditiilor optime de circulatie pe caile de acces si inzestrarea lor cu dispozitive de prevenire a accidentelor;
- Executarea fiecarui proces de lucru cu respectarea riguroasa a N.T.S.M. aferente acestuia;
- Amenajarea instalatiilor sanitare necesare acordarii primului ajutor pe santier si pentru crearea conditiilor de igiena a muncii;
- Asigurarea masurilor de tehnica a securitatii si protectiei muncii pentru lucrarile executate sub circulatie, in spatii sub exploatare, la inaltime;
- Asigurarea cu apa potabila.

Pe toata durata executiei se vor respecta N.T.S.M. cuprinse in:

- Decretul Consiliului de Stat nr. 290/1977
- P118/99
- Regulament privind protectia si igiena muncii in constructii
- C300/94 – Masuri de prevenire si stingere a incendiilor

La deschiderea santierului se va numi un responsabil cu tehnica securitatii muncii si P.S.I., urmind a se face instructaje speciale privind NTSM cu tot personalul.

Masuri de protectie a muncii

1. La executarea lucrarilor se vor respecta toate masurile de protectie a muncii prevazute in legislatia in vigoare in special din Regulamentul privind protectia si

Investitia : CONSTRUIRE LOCUINTE COLECTIVE D+P+4E+5E RETRAS)

Adresa : Mun. Galati, str. Maramures, nr. 24

Beneficiar : GRICRIST DRL S.R.L.

.....

igiena muncii in constructii, editia 1993; Legea Protectiei Muncii, nr. 90/96; Norme generale de protectie a muncii - editia 1996, precum si Norme specifice de protectie a muncii pentru diferite categorii de lucrari.

2. Lucrarile se vor executa pe baza proiectului de organizare si a fiselor tehnice elaborate de tehnologul executant, in care se vor detalia masurile de protectie a muncii. Se va verifica insusirea fiselor tehnologice de catre intreg personalul din executie.

3. Dintre masurile specifice care trebuiesc avute in vedere se mentioneaza:

- zonele periculoase vor fi marcate cu placaje si inscriptii;
- se vor face amenajari speciale (podine de lucru, parapete, dispozitive, etc.);
- toate dispozitivele, mecanismele si utilajele vor fi verificate in conformitate cu normele in vigoare;
- asigurarea cu forta de munca calificata si care sa cunoasca masurile de protectie a muncii in vigoare din Regulamentul privind protectia si igiena muncii in constructii editia 1993, cap. 1 = 41.

4. Se atrage atentia asupra faptului ca masurile de protectie a muncii prevazute nu au un caracter limitativ, constructorul avand obligatia de a lua toate masurile necesare pentru prevenirea eventualelor accidente de munca (masuri prevazute si in normele specifice de securitate a muncii pentru diferite categorii de lucrari).

Masuri si reguli de protectie la actiunea focului

Normele de protectie contra incendiilor se vor stabili functie de categoria de pericol de incendiu a proceselor tehnologice, de gradul de rezistenta la foc a elementelor de constructie, precum si de sarcina termica a materialelor si substantelor combustibile utilizate, prelucrate, manipulate sau depozitate, definite conform Normativului C300-94.

Organizarea activitatii de prevenire si stingere a incendiilor precum si a evacuarii persoanelor si bunurilor in caz de incendiu vizeaza in principal:

- a. stabilirea in instructiunile de lucru, a modului de operare precum si a regulilor, masurilor de prevenire si stingere a incendiilor ce trebuiesc respectate in timpul executarii lucrarilor;
- b. stabilirea modului si a planului de depozitare a materialelor si a bunurilor cu pericol de incendiu sau explozie;
- c. dotarea locului de munca cu mijloace de prevedere si stingere a incendiilor, necesare conform normelor, amplasarea corespunzatoare a acestora si intretinerea lor in perfecta stare de functionare;

Investitia : CONSTRUIRE LOCUINTE COLECTIVE D+P+4E+5E RETRAS)

Adresa : Mun. Galati, str. Maramures, nr. 24

Beneficiar : GRICRIST DRL S.R.L.

.....

d. organizarea alarmarii, alertarii si a interventiei pentru stingerea incendiilor la locul de munca, precum si constituirea echipelor de interventie si stabilirea atributiilor concrete;

e. organizarea evacuarii persoanelor si bunurilor in caz de incendiu precum si intocmirea planului de evacuare;

f. intocmirea ipotezelor si a schemelor de interventie pentru stingerea incendiilor la instalatiile cu pericol deosebit;

g. marcarea cu inscriptii si indicatoare de securitate si expunerea materialelor de propaganda impotriva incendiilor.

Inaintea inceperii procesului tehnologic, muncitorii trebuie sa fie instruiti sa respecte regulile de paza impotriva incendiilor.

Pe timpul lucrului se vor respecta intocmai instructiunile tehnice privind tehnologiile de lucru, precum si normele de prevenire a incendiilor.

La terminarea lucrului se vor asigura:

a. intreruperea iluminatului electric, cu exceptia celui de siguranta;

b. evacuarea din incinta a deseurilor, reziduurilor si a altor materiale combustibile;

c. indepartarea tuturor surselor de foc deschise;

d. evacuarea materialelor din spatiile de siguranta dintre constructii si instalatii.

Este obligatorie marcarea cu indicatoare de securitate executate si montate conform standardelor STAS 297/1- 88 si STAS 297/2 - 92;

Depozitarea subansamblelor si a materialelor se va face in raport cu comportarea la foc a acestora si cu conditia de a nu bloca caile de acces la apa si la mijloacele de stingere si spatiile de siguranta.

Se interzice lucrul cu foc deschis la o distanta mai mica de 3,00 m, fata de elementele sau materialele combustibile, fara luarea masurilor de protectie specific (izolare, umectare, ecranare, etc.).

Zilnic, dupa terminarea programului de lucru, zone se curata de resturi si deseurile rezultate.

Materialele si substantele combustibile se depoziteaza in locuri special amenajate, fara pericol de producere a incendiilor.

Pe timpul executarii lucrarilor la acoperis si invelitori combustibile, este interzis focul deschis sau fumatul.

Sunt exceptate dispozitivele tehnologice prevazute si asigurate cu protectiile necesare.

Pentru a preveni declansarea unor incendii, se va evita lucrul cu si in preajma surselor de foc. Daca se folosesc utilaje cu actionare electrica, se va avea in vedere

Investitia : CONSTRUIRE LOCUINTE COLECTIVE D+P+4E+5E RETRAS)

Adresa : Mun. Galati, str. Maramures, nr. 24

Beneficiar : GRICRIST DRL S.R.L.

.....

respectarea masurilor de protectie, in acest sens, evitand utilizarea unor conductor cu izolatie necorespunzatoare sau a unor impamantari provizorii.

Santierul trebuie sa fie echipat cu un pichet de incendiu, care va cuprinde:

- galeti din tabla, culoarea rosie, cu inscriptia „ galeata de incendiu”(2 buc);
- lopeti cu coada 2 buc;
- topoare, tarnacop cu coada 2 buc;
- carlige cu coada 2 buc;
- rangi de fier 2 buc;
- scara imperechere din trei segmente 1 buc;
- lada cu nisip de 0,5 mc 1 buc;
- stingatoare portabile 2 buc

- localizarea organizării de șantier;

Organizarea de șantier se va asigura in incinta, fără a afecta proprietățile vecine.

Suprafata pe care se va desfasura organizarea de santier va avea 100,00mp

Terenul are suprafata de 1296,00 mp. Procentul de Ocupare al Terenului, prin executarea constructiilor ,este de **12,96%**

Acest lucru permite organizarea de santier sa se desfasoare in incinta amplasamentului studiat, nefiind necesara inchirierea de spatiu de la Primarie pentru organizarea de santier

Proiectul pentru organizarea de șantier se va elabora de către executantul lucrării cu concursul beneficiarului.

- descrierea impactului asupra mediului a lucrărilor organizării de șantier;

Impactul asupra mediului în ceea ce privește lucrările de organizare de șantier este nesemnificativ, deoarece organizarea se va desfășura pe perioada premergătoare executării noilor construcții și implică împrejmuirea terenului pentru a evita răspândirea materialelor de construcții pe terenurile vecine, poziționarea unui grup sanitar ecologic, cât și amplasarea unor pubele pentru depozitarea deșeurilor rezultate din procesul constructiv

Se vor evita deversările accidentale de ulei sau produse petroliere.

Schimbările de ulei și alimentarea cu combustibil se va face doar la unitățile specializate;

Se vor lua măsuri pentru evitarea pierderilor de pământ și materiale de construcție pe carosabilul drumurilor de acces.

Se interzice depozitarea de pământ excavat sau materiale de construcție în afara amplasamentului obiectivului.

Investitia : CONSTRUIRE LOCUINTE COLECTIVE D+P+4E+5E RETRAS)

Adresa : Mun. Galati, str. Maramures, nr. 24

Beneficiar : GRICRIST DRL S.R.L.

.....

- surse de poluanți și instalații pentru reținerea, evacuarea și dispersia poluanților în mediu în timpul organizării de șantier;

Poluarea din faza de execuție a lucrărilor are cel mai important efect asupra solului.

Impactul lucrărilor din perioada de construcție este determinat de volumul de lucrări și de organizarea acestora.

Această poluare este temporară, depinde de durata lucrărilor de construcție și poate fi redusă prin măsuri adecvate adoptate de Antreprenori.

Respectarea prevederilor proiectului și monitorizarea din punct de vedere al protecției mediului reprezintă obligații ale factorilor implicați în limitarea efectelor adverse asupra solului și subsolului în faza de construcție a obiectivului.

- dotări și măsuri prevăzute pentru controlul emisiilor de poluanți în mediu

Materialele se vor depozita funcție de volum, valoare, caracteristici fizicochimice în spații închise sau în curtea obiectivului. Este interzisă depozitarea oricăror materiale pe domeniul public.

Depozitarea materialelor se va face ordonat, pe sortimente tip și dimensiuni, astfel încât să se excludă pericolul de răsturnare, rostogolire, incendiu, explozii, etc., dimensiunile și greutatea stivelor vor asigura stabilitatea acestora.

Se vor lua toate măsurile necesare pentru colectarea și depozitarea în condiții corespunzătoare a deșeurilor generate în perioada de realizare a proiectului și de a se asigura că operațiunile de colectare, transport, eliminare sau valorificare să fie realizate prin firme specializate și autorizate.

Coductele purtatoare de apă vor fi asezate în canivouri de beton prevăzute cu camine de vizitare.

Apele meteorice de pe suprafața parcarilor și a drumurilor betonate din incintă, vor fi colectate prin pante de teren și dirijate către un separator de hidrocarburi și de aici în rețeaua de canalizare stradală.

Parametrii fizico-chimici și gradul de încărcare cu impurificatori al apelor uzate evacuate în rețeaua de canalizare existentă pe latura de Est a amplasamentului studiat, vor respecta prevederile NTPA 002/2002:

- | | | |
|------------------------|----------|-----------|
| - Temperatura | | max. 16°C |
| - pH | | 6,6 - 7,5 |
| - CBO5 | (mg/dmc) | 15 - 25 |
| - Materii în suspensii | (mg/dmc) | 25 - 45 |
| - Sulfuri | (mg/dmc) | 0 - 0,1 |
| - H ₂ S | (mg/dmc) | 0 - 0,08 |

Investitia : CONSTRUIRE LOCUINTE COLECTIVE D+P+4E+5E RETRAS)

Adresa : Mun. Galati, str. Maramures, nr. 24

Beneficiar : GRICRIST DRL S.R.L.

-
- Subst. extractibile (mg/dmc) 5 - 12
 - Detergenti (mg/dmc) 0 - 5
 - Clor rezidual (mg/dmc) 0 - 0,04

XI. Lucrări de refacere a amplasamentului la finalizarea investiției, în caz de accidente și/sau la încetarea activității, în măsura în care aceste informații sunt disponibile:

Terenul care nu este acoperit cu construcții și circulații interioare va fi acoperit cu gazon. După finalizarea investiției, în incinta amplasamentului studiat se vor amenaja :

Ac totala propusa = 603,50 mp (46,57% din suprafata terenului)

Spatii parcare = 204,00mp (15,74% din suprafata terenului)

Spatii verzi = 163.50mp (12,62% din suprafata terenului)

Circulatie interioara (trotuare, alei, suprafata betonata) =325,00mp (25,07% din suprafata terenului)

XII. Anexe - piese desenate:

1. *planul de încadrare în zonă a obiectivului și planul de situație, cu modul de planificare a utilizării suprafețelor; formele fizice ale proiectului (planuri, clădiri, alte structuri, materiale de construcție și altele); planșe reprezentând limitele amplasamentului proiectului, inclusiv orice suprafață de teren solicitată pentru a fi folosită temporar (planuri de situație și amplasamente);*

Planse anexa :

- Plan incadrare in zona
- Plan de situatie
- Plan retele exterioare
- Plan organizare de santier
- Plan parter

XIII. Pentru proiectele care intră sub incidența prevederilor art. 28 din Ordonanța de urgență a Guvernului nr. 57/2007 privind regimul ariilor naturale protejate, conservarea habitatelor naturale, a florei și faunei sălbatice, aprobată cu modificări și completări prin Legea nr. 49/2011, cu modificările și completările ulterioare

Proiectul nu este localizat într-o arie naturală protejată.

Intocmit,