



**Formular de Solicitare
a Autorizației Integrate de Mediu**

**S.C. JIFA S.R.L.
Punct de lucru Sibiu
Str. Drumul Ocnei, nr. 4
Municipiul Sibiu
Jud. Sibiu, România**

Iulie 2016

CUPRINS**Formular de Solicitare****Lista de Verificare a Componentei Documentației de Solicitare**

1. REZUMAT FĂRĂ CARACTER TEHNIC	12
1.1 Descriere	12
1.2 Tehnici de management	14
1.3 Materii prime și materiale	14
1.4 Principalele activități	16
1.5 Reducerea emisiilor și a poluării	17
1.6 Minimizarea și recuperarea deșeurilor	17
1.7 Energie și utilități	18
1.8 Accidente și consecințele lor	18
1.9 Zgomotul și vibrațiile	18
1.10 Monitorizare	19
1.11 Dezafectare	19
1.12 Aspecte legate de starea amplasamentului și instalației	19
1.13 Impact	19
1.14 Compararea cu cele mai bune tehnici disponibile	19
2. TEHNICI DE MANAGEMENT	21
2.1 Sistemul de management	21
3. MATERII PRIME SI MATERIALE	29
3.1 Alegerea materiilor prime	29
3.2 Stocarea materiilor prime	31
3.4 Cerințe BAT referitoare la materii prime	32
3.5 Audit de minimizare a deșeurilor (prin minimizarea consumului de materii prime)	33
3.6 Utilizarea apei	33
4. PRINCIPALELE ACTIVITĂȚI	38
4.1 Inventarul proceselor	38
4.2 Alte detalii despre procese	51
4.3 Utilități	52
4.4 Sistemul de operare/ exploatare	55
4.5 Studii pe termen lung considerate necesare	56
4.6 Cerințe specifice BAT	56
5. EMISII ȘI REDUCEREA POLUĂRII	58
5.1 Emisii atmosferice	58
5.2 Minimizarea emisiilor atmosferice fugitive	62
5.3 Reducerea emisiilor din surse punctiforme în apa de suprafață și canalizare	63

5.4	Pierderi și scurgeri în apa de suprafață, canalizare și apa subterană	65
5.5	Emisii în apa subterană	67
5.6	Miros	68
5.7	Tehnologii alternative de reducere a poluării studiate în cursul evaluării BAT	68
6.	MINIMIZAREA ȘI RECUPERAREA DEȘEURILOR	69
6.1	Sursele de deșeuri	69
6.2	Evidența deșeurilor	71
6.3	Zone de depozitare	72
6.4	Cerințe speciale de depozitare	72
6.5	Recipienti de stocare (acolo unde sunt folosiți)	74
6.6	Valorificarea sau eliminarea deșeurilor	74
7.	ENERGIE	78
7.1	Cerințe de bază privind energia	78
7.2	Măsuri tehnice	80
7.3	Eficiența energetică	81
8.	ACCIDENTE ȘI CONSECINȚELE LOR	82
8.1	Risc de accident major care implică substanțe periculoase - SEVESO	82
8.2	Plan de management al accidentelor	82
8.3	Tehnici	83
9.	ZGOMOT ȘI VIBRAȚII	84
9.1	Receptori	84
9.2	Surse de zgomot	84
9.3	Studii de măsurare a zgomotului în mediu	84
9.4	Întreținere	84
9.5	Limite	85
9.6	Informații suplimentare cerute pentru instalațiile complexe și/sau cu risc ridicat	85
10.	MONITORIZARE	86
10.1	Monitorizarea emisiilor atmosferice	86
10.2	Monitorizarea emisiilor în apă	87
10.3	Monitorizarea și raportarea emisiilor în rețeaua de canalizare	87
10.4	Monitorizarea și raportarea deșeurilor	87
10.5	Monitorizarea mediului	89
10.6	Monitorizarea variabilelor procesului	91
10.7	Monitorizare în condiții anormale	92
11.	DEZAFECTARE	93
11.1	Măsuri de precauție adoptate în faza de proiectare	93
11.2	Planul de închidere a amplasamentului	93

12. ASPECTE LEGATE DE AMPLASAMENTUL INSTALAȚIEI	94
13. IMPACT	95
13.1 Poziția receptorilor	95
13.2 Identificarea efectelor asupra mediului	101
13.3 Managementul deșeurilor	102
14. COMPARARE CU CERINȚELE BAT	103

LISTA TABELE

Tabel 1: Elemente generale privind sistemul de management de mediu al Companiei	21
Tabel 2: Descrierea sistemului de management de mediu al societatii	21
Tabel 3: Managementul documentației și registrelor	27
Tabel 4: Principalele materii prime (cantitati anuale estimate)	29
Tabel 5: Respectarea cerințelor BAT referitoare la materii prime și materiale (cu excepția deșeurilor*)	32
Tabel 6: Respectarea cerințelor BAT referitoare la minimizarea deșeurilor	33
Tabel 7: Volume și debite de apă potabila autorizate (pentru consum menajer)	34
Tabel 8: Volume și debite de apă autorizate pentru consum tehnologic	34
Tabel 9: Respectarea cerințelor BAT referitoare la consumul de apă	34
Tabel 10: Diagrame circuite apa	35
Tabel 11: Volume/debite de ape evacuate de pe amplasament (cf. AGA nr. 58/ 13.06.2016)	36
Tabel 12: Exemple de componente si operatii ale unui sistem integrat de management al deșeurilor	48
Tabel 13: Inventarul iesirilor (produse)	51
Tabel 14: Inventarul iesirilor (deșeurilor rezultate din activitatea proprie)	51
Tabel 15: Consum lunar si anual de utilitati	53
Tabel 16: Studii necesare	56
Tabel 17: Tipurile de poluanți și factorii de emisie indicate de metodologia CORINAIR 2009 pentru surse mobile	59
Tabel 18: Studii privind emisiile de COV	61
Tabel 19: Emisii fugitive	62
Tabel 20: Studii de reducere a emisiilor fugitive	62
Tabel 22: Studii pentru stabilirea metodei adecvate	64
Tabel 23: Conformare cu BAT pentru structuri subterane	65
Tabel 24: Conformare cu cerințele BAT privind materialele de acoperire	66
Tabel 25: Conformare cu cerințele BAT privind zonele potențiale de poluare	66
Tabel 26: Conformare cu BAT pentru sifoane de pardoseală/ rigole/ bazine de retenție	67
Tabel 27: Tehnici de prevenire a poluării solului	67
Tabel 28: Monitorizarea apelor subterane	68
Tabel 29: Surse de deseuri	69
Tabel 30: Conformare cu cerințele BAT privind documentarea deșeurilor	71
Tabel 31: Zone de depozitare	72

Tabel 32: Recipienti de stocare	74
Tabel 33: Valorificarea sau eliminarea deșeurilor	74
Tabel 34: Consumul de energie (realizat în anul 2014)	78
Tabel 35: Conformarea procedurii	80
Tabel 36: Conformarea cu măsurile tehnice	80
Tabel 37: Conformarea serviciilor în clădiri	81
Tabel 38: Categoriile de risc	82
Tabel 39: Capacitatea de intervenție în situații de urgență	82
Tabel 40: Tehnici de prevenire	83
Tabel 41: Receptori de zgomot	84
Tabel 42: Surse de zgomot	84
Tabel 43: Conformare proceduri	85
Tabel 44: Limite zgomot	85
Tabel 45: Monitorizare emisii atmosferice	86
Tabel 46: Monitorizarea emisiilor în apă	87
Tabel 47: Monitorizare deșeuri	88
Tabel 48: Informații suplimentare	89
Tabel 49: Studii de monitorizare a mediului	89
Tabel 50: Identificare locații probe sol	90
Tabel 51: Identificare foraje de monitorizare	90
Tabel 52: Valori de prag stabilite prin Ordinul nr. 621/2014	91
Tabel 53: Monitorizarea variabilelor procesului	91
Tabel 54: Detinatori de autorizații integrate pe amplasament	94
Tabel 55: Direcțiile predominante ale vântului și vitezele aferente	98
Tabel 56: Evaluarea impactului	101
Tabel 57: Managementul deșeurilor – măsuri adiționale	102
Tabel 58: Comparare cu cerințele privind cele mai bune tehnici disponibile din BREF-WT	104

LISTA FIGURI

Figura 1: Concasor/ Tocator Doppstadt AK 430 Profi	46
Figura 2: Exemplu de flux incluzând recepția/ acceptarea recipientilor și a deșeurilor lichide vrac (cf. BREF-WT)	50
Figura 3: Schema flux tehnologic JIFA SRL	54
Figura 4: Organigrama	55
Figura 5: Plan de încadrare în zonă	95
Figura 6: Distanțe față de locuințe	96
Figura 7: Delimitarea corpurilor de apă subterană administrate de ABA Olt	99

ANEXE

ANEXA 1. ORGANIGRAMA

ANEXA 2. HĂRȚI ȘI PLANURI

- *PLANUL DE ÎNCADRARE ÎN ZONĂ*

- *PLANUL DE SITUAȚIE*

- *PLANUL SISTEMULUI DE CANALIZARE*

ANEXA 3. STATUT LEGAL

- *CERTIFICAT DE INREGISTRARE LA REGISTRUL COMERTULUI*

- *CERTIFICAT CONSTATATOR*

- *DOVADA PROPRIETATII ASUPRA TERENULUI*

ANEXA 4. DIAGrame DE FLUX

ANEXA 5. TIPURI SI CANTITATI DE DESEURI COLECTATE ANUAL

ANEXA 6. FIȘE CU DATE DE SECURITATE ALE PRINCIPALELOR SUBSTANTE SI AMESTECURI CHIMICE UTILIZATE

ANEXA 7. PLAN GENERAL DE ÎNCHIDERE A AMPLASAMENTULUI

ANEXA 8. AUTORIZATII

- *AUTORIZATIE DE MEDIU*

- *AUTORIZATIE DE GOSPODARIRE A APELOR*

ANEXA 9. CONTRACTE DE UTILITĂȚI ȘI FURNIZORI

- *CONTRACT FURNIZARE ENERGIE ELECTRICA*

- *CONTRACT FURNIZARE GAZE NATURALE*

- *CONTRACT FURNIZARE APA POTABILA*

ANEXA 10. CONTRACTE SERVICII MANAGEMENT DESEURI

ABREVIERI

AIM	Autorizație integrată de mediu
Alin.	Alineat
APM	Agentia pentru Protectia Mediului
Art.	Articol
BAT	Cele mai bune tehnici disponibile (Best available techniques)
BREF	Document de Referință BAT
COV	Compus organic volatil
EWL	Lista Europeana al Deșeurilor (European Waste List)
H.G.	Hotarare a Guvernului
IED	Directiva privind emisiile industriale
O.U.G.	Ordonanță de Urgență a Guvernului
Sect.	Sectiune
UE	Uniunea Europeană

FORMULAR DE SOLICITARE

Datele de identificare a proprietarului activității/ operatorului instalației care solicită autorizația integrată

Denumirea instalației:

Instalație pentru depozitarea temporară a deșeurilor periculoase și nepericuloase

Denumirea solicitantului, adresa și numărul de înregistrare la Registrul Comerțului

S.C. JIFA S.R.L

Sediul social: Avrig, str. Eroilor nr. 39, județul Sibiu

Punct de lucru: municipiul Sibiu, str. Drumul Ocnei nr. 4, județul Sibiu

Telefon, FAX, E-mail: telefon fix - 0269/234484; mobil - 0745313137; FAX - 0372 872992; e-mail - office@jifa.ro

Numar Inregistrare la Registrul Comerțului: J32/1502/2005, Certificat înregistrare seria B nr. 1242997

CUI: RO 18048621

Activitatea conform Anexei 1 a Legii nr. 278/2013 privind emisiile industriale:

“5.5. – „Depozitarea temporară a deșeurilor periculoase care nu intră sub incidența pct. 5.4 înaintea oricăreia dintre activitățile prevăzute la pct. 5.1, 5.2, 5.4 și 5.6, cu o capacitate totală de peste 50 de tone, cu excepția depozitării temporare, pe amplasamentul unde sunt generate, înaintea colectării”.

Alte activități cu impact semnificativ de pe amplasament:

Depozitare materii prime si materiale, asigurare utilitati, colectare ape uzate, activitati comerciale, etc.

Coduri CAEN:

- Colectarea deșeurilor nepericuloase – cod CAEN 3811
- Colectarea deșeurilor periculoase – cod CAEN 3812;
- Tratarea și eliminarea deșeurilor nepericuloase – cod CAEN 3821;
- Tratarea și eliminarea deșeurilor periculoase – cod CAEN 3822;
- Demontarea (deasambarea) mașinilor și echipamentelor scoase din uz pentru recuperarea materialelor (cu excepția VSU) – cod CAEN 3831;
- Recuperarea materialelor reciclabile sortate – cod CAEN 3832;
- Activități și servicii de decontaminare – cod CAEN 3900
- Comerț cu ridicata a deșeurilor și resturilor – cod CAEN 4677;
- Depozitari – cod CAEN 5210;

Operatorul mai desfășoară și alte tipuri de activități, conform următoarelor coduri CAEN:

- Lucrări de demolare a construcțiilor (efectuate la beneficiar) – cod CAEN 4311;
- Lucrări de foraj și sondaj pentru construcții (efectuate la beneficiar) – cod CAEN 4313;
- Activități de servicii anexe pentru transporturi terestre – cod CAEN 5221;
- Manipulări – cod CAEN 5224;
- Alte activități anexe transporturilor – cod CAEN 5229;
- Activități combinate de secretariat – cod CAEN 8211.

Denumirea completă a proprietarului: S.C. JIFA S.R.L.

Numele complet și funcția persoanei care reprezintă activitatea/ operatorul în procesul de autorizare:

Dl. Jugarean Vasile, Administrator

Numele complet al persoanei responsabile cu aspectele de mediu ale companiei:

Dl. Jugarean Vasile, Administrator

telefon: 0269 234484; 0745 31 31 37; Fax: 0372 872992; e-mail: office@jifa.ro

În numele companiei mai sus menționate, solicităm prin prezenta emiterea Autorizației Integrate de Mediu.

Titularul/ operatorul instalației își asumă pe deplin răspunderea privind acuratețea și completitudinea datelor și informațiilor prezentate autorității competente pentru protecția mediului spre analiză și inițierea procedurii de emitere a autorizației.

Numele: Dl. Jugarean Vasile

Funcția: Administrator

Semnătura și ștampila

Data:

Iulie 2016

INFORMAȚII SOLICITATE CONFORM LEGII. NR. 278/2013 PRIVIND EMISIILE INDUSTRIALE

Descrierea:	Locului în dosarul de solicitare	Verif.
- instalației și activităților sale	Formular de solicitare, Secț. 4	
- materiilor prime și auxiliare, a altor substanțe și a energiei utilizate în cadrul instalației sau generate de aceasta	Formular de solicitare, Secț. 3	
- surselor de emisii din instalație	Formular de solicitare, Secț. 5	
- stării amplasamentului și instalației	Raport de amplasament și Formular de solicitare, Secțiunea 11	
- naturii și cantităților de emisii previzibile provenite din instalație în fiecare componentă a mediului și identificării efectelor semnificative ale emisiilor asupra mediului	Formular de solicitare, Secțiunile 10, 13 și 14	
- tehnologiei propuse și a altor tehnici de prevenire sau, dacă nu este posibil, de reducere a emisiilor provenite din instalație	Formular de solicitare, Secțiunile 1, 3.4 și 13	
- dacă este cazul, măsurilor de prevenire și recuperare a deșeurilor generate de instalație	Formular de solicitare, Secțiunea 6	
- altor măsuri planificate pentru conformarea cu principiile generale ale obligațiilor elementare ale operatorului/ titularului prevăzute în Art. 3 al Directivei 96/61/CE privind prevenirea și controlul integrat al poluării:	Formular de solicitare	
(a) adoptarea tuturor măsurilor corespunzătoare de prevenire a poluării, în particular aplicarea celor mai bune tehnici disponibile;	Formular de solicitare, Secțiunile 1, 5 și 13	
(b) necauzarea unei poluări semnificative;	Formular de solicitare, Secțiunea 14	
(c) evitarea producerii de deșeuri conform Directivei Consiliului 75/442/CEE din 15 iulie 1975 privind deșeurile (11); acolo unde se produc deșeuri, ele sunt recuperate sau, dacă acest lucru nu este posibil din punct de vedere tehnic și economic, sunt eliminate cu evitarea sau reducerea oricărui impact asupra mediului;	Formular de solicitare, Secțiunea 6	
(d) utilizarea eficientă a energiei;	Formular de solicitare, Secț. 7	
(e) adoptarea măsurilor necesare pentru prevenirea accidentelor și limitarea consecințelor acestora;	Formular de solicitare, Secțiunea 8	
(f) adoptarea măsurilor necesare la încetarea definitivă a activităților pentru a se evita orice risc de poluare și a readuce amplasamentul la o stare operațională satisfăcătoare;	Formular de solicitare, Secțiunea 11	
- măsurilor planificate pentru monitorizarea emisiilor în mediu;	Formular de solicitare, Secț.10	
- principalelor alternative studiate de solicitant.	Formular de solicitare, Secț. 5.7	
Solicitarea de autorizare trebuie să conțină și un rezumat cu caracter netehnic al detaliilor la care fac referire paragrafele de mai sus.	Formular de solicitare, Secț. 1	

LISTA DE VERIFICARE A COMPONENTEI DOCUMENTAȚIEI DE SOLICITARE

În afara prezentului document, verificați dacă ați atașat documentele din tabelul de mai jos:

	Articol	Secțiunea relevantă	Verificat de solicitant	Verificat de A PM
1	Activitatea este inclusă în sectoarele supuse autorizării IPPC			
2	Dovada efectuării plății taxei pentru faza de evaluare a cererii de autorizare			
3	Formularul de solicitare		√	
4	Rezumatul cu caracter netehnic	Secțiunea 1	√	
5	Diagramele (schemele) de proces, dacă nu sunt incluse în prezentul document, inclusiv punctele de emisie pentru toate componentele mediului	Secțiunea 4.4 și Anexa 4	√	
6	Raportul de amplasament		√	
7	Evaluări cost-beneficiu necesare pentru evaluarea BAT		-	
8	Evaluarea BAT efectuată pentru întreaga instalație	Secțiunile 4, 5.7	√	
9	Organigrama pentru instalația în cauză	Secțiunea 2.1	√	
10	Plan de situație Limitele amplasamentului	Anexa 2, Raport de Amplasament cap. 2.3 și 2.4	√	
11	Suprafețe construite/ betonate și spații libere/ verzi, permeabile și impermeabile	Anexa 2, Raport de amplasament cap. 2.3	√	
12	Poziția în plan a instalației	Anexa 2	√	
13	Locurile (părți ale instalației) cu emisii olfactive	Secțiunea 5.6	√	
14	Receptori sensibili, apa subterană, geologie, dacă substanțele periculoase sunt emise direct sau indirect în apa subterană, conform Anexelor 5 și 6 ale Legii 310/2004 privind modificarea și completarea Legii apelor, 107/1996	Raport de amplasament cap. 2.4, 2.7 și 2.8	√	
15	Receptori sensibili pentru zgomot	Secțiunea 9.1	√	
16	Puncte de emisii continue și fugitive	Secțiunea 5	√	
17	Puncte de monitorizare/ automonitorizare propuse	Secțiunea 10	√	

Lista de verificare a documentației

	Articol	Secțiunea relevantă	Verificat de solicitant	Verificat de A PM
18	Alți receptori sensibili din mediu, inclusiv habitate și zone de interes științific	Anexa II.4, Raport de amplasament cap. 2.12 și 5.4,	√	
19	Planuri de situație (de combinat și indexat după caz) care să indice poziția instalațiilor subterane de stocare, transport, traversare sau altor structuri	Raport de amplasament cap. 4.7	√	
20	Copii după rezultatele modelării matematice, dacă este cazul	-	-	
21	Hartă cu zonele Natura 2000 sau altor arii sau obiecte speciale protejate	Anexa II.4	-	
22	Exemplar cu informații anterioare privind habitatele identificate în baza Acordului de mediu sau cu altă ocazie	-	-	
23	Studii ale amplasamentului și/sau instalației sau legate de acestea	Disponibile la cerere	√	
24	Acte de reglementare obținute de la alte autorități publice eliberate până la data depunerii solicitării și informații privind alte acte de reglementare deja solicitate	Raport de amplasament setiunea 2.10	√	
25	Orice alte documente după care atașați copii ale propriilor informații		√	
26	Copie după Anunțul public		√	

1. REZUMAT FĂRĂ CARACTER TEHNIC

Prezentul document este o solicitare pentru emiterea inițială a Autorizației integrate de mediu pentru S.C. JIFA S.R.L., punct de lucru Sibiu. **Societatea este autorizată din punctul de vedere al protecției mediului pentru activitățile de pe amplasamentul punctului de lucru, prin autorizația de mediu nr. SB 153/11.06.2013.**

Titularul activității este **S.C. JIFA S.R.L.**, înregistrată la Registrul Comerțului cu nr. J32/1502/2005, CUI: RO18048621, Certificat de înregistrare seria B nr. 1242997.

Adresa, telefon, fax, adresa e-mail:

Sediul social: Avrig, str. Eroilor nr. 39, județul Sibiu

Punct de lucru pentru care se solicita autorizarea: municipiul Sibiu, str. Drumul Ocnei nr. 4, județul Sibiu, telefon: 0269/234484; mobil: 0745313137; e-mail: office@jifa.ro.

Activitățile desfășurate pe amplasament includ instalații/ capacități sub incidența Legii nr. 278/2013 privind emisiile industriale, listate în Anexa 1, la poziția 5.5 :

- „*Depozitarea temporară a deșeurilor periculoase care nu intră sub incidența pct. 5.4 înaintea oricăreia dintre activitățile prevăzute la pct. 5.1, 5.2, 5.4 și 5.6, cu o capacitate totală de peste 50 de tone, cu excepția depozitării temporare, pe amplasamentul unde sunt generate, înaintea colectării*”.

1.1 Descriere

SC “JIFA” SRL are dreptul de folosință asupra halei în baza contractului de comodat nr. 2581/11.12.2012 încheiat între JUGAREAN. I. Vasile și SC JIFA SRL. Obiectul contractului constă în cedarea folosinței imobilului hală de producție autorizată de 584 mp, situată în Sibiu, str. Drumul Ocnei, nr. 4. Totodată prin contractul de comodat se cedează și dreptul de suprafață al halei asupra terenului în suprafața de 2623 mp.

Suprafața obiectivului:

- Platformă exterioară de stocare cu suprafața de 2.623 mp + cale de acces:
 - ✓ spațiu stocare temporară deșeurilor reciclabile cu suprafața de 120 mp;
 - ✓ spațiu stocare temporară deșeurilor periculoase solide cu suprafața de 180 mp;
 - ✓ spațiu stocare temporară deșeurilor periculoase păstoase cu suprafața de 146 mp;
 - ✓ spațiu stocare temporară deșeurilor periculoase lichide cu suprafața de 76 mp;
 - ✓ spațiu stocare temporară deșeurilor nepericuloase solide cu suprafața de 150 mp;
 - ✓ spațiu stocare temporară deșeurilor periculoase păstoase cu suprafața de 146 mp;
 - ✓ spațiu ocupat de instalația de producție combustibil alternativ cu suprafața de 60 mp. (H12, pe planul de situație anexat).
 - ✓ spațiu ocupat de instalația pentru producerea combustibililor alternativi pastosi, cu suprafața de 105 mp (H12, pe planul de situație anexat).
 - ✓ Spațiu de carantină/ recepție, cu suprafața de 80 mp ;
 - ✓ Zona de încărcare/descărcare, cu suprafața de 100 mp ;
 - ✓ Platforma betonată cu suprafața de 1460 mp, pentru stocare deșeurilor nepericuloase și containere de tip Abroll.

- Hală betonată cu suprafața utilă de 584 mp, compartimentată astfel:
 - ✓ spațiu stocare temporară deșeuri periculoase lichide cu suprafața de 252 mp;
 - ✓ spațiu stocare temporară, dezmembrare și tocare deșeuri nepericuloase solide cu suprafața de 132 mp;
 - ✓ spațiu stocare temporară deșeuri periculoase păstoase cu suprafața de 116 mp;
 - ✓ spațiu dezmembrare filtre cu parte metalică cu suprafața de 8 mp;
 - ✓ spațiu stocare temporară deșeuri de baterii și acumulatori cu suprafața de 8 mp;
 - ✓ spațiu stocare temporară DEEE-uri cu suprafața de 48 mp;
 - ✓ spațiu stocare temporară deșeuri periculoase (substanțe de laborator, condensatori, PCB, pesticide) cu suprafața de 8 mp.
- Atelierul de decontaminare/ spalare a deșeurilor de ambalaje contaminate (plastic, metal, sticla), diverse piese și materiale contaminate, cu o suprafața totală de 12 m².

Vecinătățile amplasamentului:

- la nord – proprietate privată SC JIFA IMOBILIARE SRL;
- la vest – strada Drumul Ocnei;
- la sud – proprietate privată SC AGROINDUSTRIALA SA SIBIU;
- la est – SC ELECTRO-CON IMPEX SRL.

În cadrul obiectivului se desfășoară următoarele activități:

- Colectarea deșeurilor nepericuloase – cod CAEN 3811
- Colectarea deșeurilor periculoase – cod CAEN 3812;
- Tratarea și eliminarea deșeurilor nepericuloase – cod CAEN 3821;
- Tratarea și eliminarea deșeurilor periculoase – cod CAEN 3822;
- Demontarea (deasamblarea) mașinilor și echipamentelor scoase din uz pentru recuperarea materialelor (cu excepția VSU) – cod CAEN 3831;
- Recuperarea materialelor reciclabile sortate – cod CAEN 3832;
- Activități și servicii de decontaminare – cod CAEN 3900
- Comerț cu ridicata a deșeurilor și resturilor – cod CAEN 4677;
- Depozități – cod CAEN 5210;

Operatorul mai desfășoară și alte tipuri de activități, conform următoarelor coduri CAEN:

- Lucrări de demolare a construcțiilor (efectuate la beneficiar) – cod CAEN 4311;
- Lucrări de foraj și sondaj pentru construcții (efectuate la beneficiar) – cod CAEN 4313;
- Activități de servicii anexe pentru transporturi terestre – cod CAEN 5221;
- Manipulări – cod CAEN 5224;
- Alte activități anexe transporturilor – cod CAEN 5229;
- Activități combinate de secretariat – cod CAEN 8211.

1.2 Tehnici de management

Unitatea este acreditată ISO 9001 Sistem de management al calității (certificat nr. 9324C din 19.06.2015, valabil până la 18.06.2018) și ISO 14001 Sistem de management de mediu (certificat nr. 4482M/19.06.2015, valabil până la 18.06.2018).

Alte două sisteme de management implementate sunt: SR OHSAS 18001:2008 Sistem de management al sănătății și securității ocupaționale (certificat nr. 3282SS din 19.06.2016, valabil până la 18.06.2018) și SR ISO/IEC 27001:2006 Sistem de management al securității informației.

Periodic vor fi identificate, analizate și puse în aplicare cerințele legale în domeniul protecției mediului și alte cerințe aplicabile aspectelor semnificative de mediu ale activităților, produselor și serviciilor societății. Acestea vor fi luate în considerare la stabilirea obiectivelor, țintelor și programelor de management de mediu și la definirea politicii de mediu.

Pentru ca rezolvarea aspectelor de mediu să fie condusă corespunzător, societatea a definit responsabilitățile și atribuțiile angajaților săi, a stabilit programe de instruire, conștientizare și competență, a stabilit regulile pentru comunicarea internă și externă, a realizat proceduri pentru operare și a luat măsuri pentru prevenirea poluării și răspuns la situații de urgență. Periodic sunt raportate situațiile legate de performanța de mediu a organizației și aspectele de mediu semnificative.

Managementul la cel mai înalt nivel asigură resursele financiare, de personal și tehnologice necesare rezolvării problemelor de mediu. Organigrama unității este prezentată în Anexa 1.

1.3 Materii prime și materiale

Categoriile de deșuri și cantități estimate a fi **colectate lunar** – deșuri periculoase și nepericuloase colectate și transportate direct (fara stocare/ tratare pe amplasament) către instalații autorizate pentru valorificare sau eliminare finală:

- *deșuri păstoase periculoase (vopsele, șlamuri, nămoluri)* – aproximativ 500 tone;
- *deșuri păstoase nepericuloase (vopsele, nămoluri)* – aproximativ 300 tone;
- *deșuri lichide periculoase (emulsii, lichide apoase, uleiuri)* – aproximativ 1000 tone;
- *deșuri lichide nepericuloase (suspensii apoase)* – aproximativ 300 tone;
- *deșuri solide periculoase* – aproximativ 500 tone;
- *deșuri solide nepericuloase* – aproximativ 500 tone;
- *deșuri de substanțe de laborator, condensatori cu conținut de PCB, pesticide și insecticide* – cca. 10 tone;
- *deșuri valorificabile de hârtie/carton* – aproximativ 100 tone;
- *deșuri valorificabile de materiale plastice* – aproximativ 100 de tone;
- *deșuri valorificabile de sticlă* – aproximativ 50 tone;
- *deșuri de baterii și acumulatori uzați* – aproximativ 20 tone;
- *deșuri metalice și nemetalice* – aproximativ 200 tone.
- *deșuri de echipamente electrice și electronice, colectate în containere metalice, circa 20 tone, din categoriile prevăzute în O.U.G. nr. 5/2015*

Capacități de stocare temporară:

Deșeurile sunt preluate și stocate temporar pe zone diferite în interiorul halei, în containere special amenajate și pe platforma betonată, în funcție de caracteristicile fizico-chimice, astfel:

- ✓ deșeuri solide – containere cu capacități cuprinse între 0,75 și 1 metru cub, pubele, butoaie metalice sau alte butoaie, cutii, saci din hârtie sau material plastic, în baloți, pe paleți, containere de tip Abroll și pe platforma betonată;
- ✓ deșeuri păstoase – recipiente din material plastic, butoaie, canistre – închise, saci din material plastic, containere de tip Abroll închise etans, pe platforma betonată;
- ✓ deșeuri lichide – recipiente din metal sau material plastic, butoaie, canistre, flacoane, sticle închise etanș pentru a se evita contaminarea mediului, pe platforma betonată.
 - Odată ajunse la punctul de recepție, deșeurile vor fi supuse unui procedeu de verificare a provenienței și compoziției. Deșeurile vor fi sortate și pregătite (ambalate, etichetate corespunzător) după care vor fi depozitate temporar în zonele corespunzătoare situate în interiorul halei și pe platforma betonată. Depozitarea deșeurilor sosite la punctul de lucru, se face ținând cont de separarea acestora, stocarea lor în cadrul spațiului, în funcție de posibilitățile și cerințele de depozitare în momentul respectiv, compatibilitățile lor fizico - chimice.
 - În scopul reducerii volumului deșeurilor, o parte dintre acestea vor fi balotate.
 - Se vor lua toate măsurile astfel încât să fie respectate condițiile privind protecția mediului, igiena muncii, paza contra incendiilor și condițiile tehnologice.
 - Pe ambalajele din fiecare grupă de depozitare se inscripționează denumirea deșeurilor și codul conform HG 856/2002 de identificare al deșeurilor industrial.
 - Pentru depozitarea temporară a deșeurilor, pe categorii, se vor marca zone distincte, evitându-se astfel amestecarea accidentală a deșeurilor.

Deșeuri periculoase și nepericuloase colectate și stocate temporar, în vederea sortării, reambalării, tratării, presării (după caz) și ulterior a transportului către instalațiile autorizate pentru eliminarea sau valorificarea/ reciclarea acestora:

- *deșeuri păstoase periculoase (vopsele, șlamuri, nămoluri)* – aproximativ 300 tone;
- *deșeuri păstoase nepericuloase (vopsele, nămoluri)* – aproximativ 200 tone;
- *deșeuri lichide periculoase (emulsii, lichide apoase, uleiuri)* – aproximativ 600 tone;
- *deșeuri lichide nepericuloase (suspensii apoase)* – aproximativ 300 tone;
- *deșeuri solide periculoase* – aproximativ 400 tone;
- *deșeuri solide nepericuloase* – aproximativ 300 tone;
- *deșeuri de substanțe de laborator, condensatori cu conținut de PCB, pesticide și insecticide* – cca. 10 tone;
- *deșeuri valorificabile de hârtie/carton* – aproximativ 50 tone;
- *deșeuri valorificabile de materiale plastice* – aproximativ 100 de tone;
- *deșeuri valorificabile de sticlă* – aproximativ 50 tone;
- *deșeuri metalice și nemetalice* – aproximativ 150 tone.
- *deșeuri de baterii și acumulatori uzați*, colectate în containere metalice, aproximativ 20 tone, tipuri conform prevederilor Ordinului nr. 699/1304/2009.
- *deșeuri de echipamente electrice și electronice*, colectate în containere metalice, circa 20 tone, categorii conform prevederilor O.U.G. nr. 5/2015.

Tehnicile aplicate deșeurilor periculoase corespund prevederilor legale și ale “Documentului de referință privind cele mai bune tehnici disponibile în Industriile de tratare a deșeurilor”.

Consumul de apă

Alimentarea cu apa se realizeaza din rețeaua de alimentare cu apă potabilă a municipiului Sibiu administrată de S.C. Apă – Canal S.A., în baza Contractului de furnizare/ prestare a serviciului de alimentare cu apa si de canalizare nr. 3462/26.07.2016.

S.C. JIFA S.R.L. deține Autorizația de gospodărire a apelor nr. SB 58 din 13.06.2016, emisă de Administrația Bazinală de Apă Olt, Sistemul de Gospodărire a Apelor Sibiu.

Apa prelevată este utilizată în următoarele scopuri:

- igienico-sanitar pentru personalul angajat;
- tehnologic, pentru igienizare halei de depozitare;
- apa pentru stingerea incendiilor.

Consumurile specifice pentru diferitele activități sunt conforme cerințelor celor mai bune practici din domeniu.

1.4 Principalele activități

În cadrul activităților de tratare deseuri sunt prevăzute următoarele faze:

- colectarea deșeurilor periculoase și nepericuloase de la generator, pe bază de contract, transportul prin mijloace auto autorizate și direcționarea deșeurilor colectate fie spre unități autorizate pentru valorificare/eliminare finală, fie spre stocare temporară în vederea sortării, reambalării, balotării sau tratării (după caz) și expedierea ulterioară spre valorificare/eliminare;
- colectarea deșeurilor periculoase și nepericuloase de la unitățile generatoare, recepția deșeurilor – verificare a provenienței și a compoziției, cântărirea deșeurilor, presare-balotare pentru deșeuri periculoase (ambalaje contaminate, textile impregnate, filtre cabină de vopsit, etc.) și nepericuloase (hârtie, carton, textile, piele prelucrată, ambalaje din plastic), reambalare/repaletare și înfoliere a paleților pentru eficientizarea spațiului ocupat în hală, în containere și pe platforma betonată etichetarea deșeurilor și dirijarea lor către spațiul de stocare temporară separat, pe categorii;
- dezmembrarea filtrelor de ulei/cabină de vopsit cu părți metalice;
- ecologizarea ariilor contaminate;
- stocarea deșeurilor;
- decontaminarea/ spalarea deșeurilor de ambalaje contaminate (plastic, metal, sticla), diverse piese și materiale contaminate;
- dezasamblarea deșeurilor electrice, electronice și electrocasnice casate (DEEE);
- prepararea combustibilului alternativ solid, nepericulos – cod 19 12 12;
- prepararea combustibilului alternativ solid, periculos – cod 19 12 11*;
- prepararea combustibilului alternativ pastos (tip slam) – cod 19 02 04*/19 02 08*;
- recuperarea materialelor reciclabile sortate;
- dezmembrarea recipientilor (recipienti de vopsea, alti aerosoli, produse cosmetice);
- alte activitati (asociate):
 - ✓ administrative;
 - ✓ managementul apei uzate;
 - ✓ managementul deșeurilor proprii (generate pe amplasament);
 - ✓ întreținere și reparații;
 - ✓ activități legate de aprovizionare, transport, etc.;

- ✓ controlul deșeurilor recepționate și/sau livrate, efectuarea de analize pentru fluxurile de tratare, pentru centrala termică, pentru gospodărirea apelor;
- ✓ producerea energiei termice în centrala termică;
- ✓ activități executate cu terți: reparații și servicii pentru alimentare cu apă, instalații utilizare gaz natural ș.a.

1.5 Reducerea emisiilor și a poluării

Activitățile desfășurate pe amplasament vor genera emisii atmosferice de particule în suspensie, precum și NO_x, CO și CO₂ – provenite de la arderea combustibilului în mijloacele de transport și a gazului natural în centrala termică.

Apele uzate menajere sunt colectate și evacuate în rețeaua de canalizare orășenească, la parametri corespunzători NTPA 002/2005.

Apele uzate tehnologice sunt predate pentru tratare, pe baza de contract, la SC GENTOIL SRL.

Apele pluviale convențional curate colectate de pe amplasament sunt dirijate prin pante și rigole colectoare spre rigola pluvială din exteriorul incintei.

Apele pluviale posibil impurificate cu hidrocarburi de pe amplasament sunt dirijate prin sistemul de rigole colectoare prin cele 5 cămine pluviale tip Geiger către un separator de hidrocarburi OTTO GRAF, tip HERCULES, Q=3 l/s, amplasat la limita proprietății, unde sunt preepurate și evacuate în rețeaua hidrografică zonala.

1.6 Minimizarea și recuperarea deșeurilor

Societatea operează un sistem de management al deșeurilor conform cerințelor legale aplicabile privind protecția mediului. Deșeurile periculoase și nepericuloase sunt colectate separat în zone special amenajate de unde sunt preluate și expediate către societăți autorizate în vederea reciclării sau eliminării pe diferite tipuri de deșuri: uleiuri uzate, hârtie, deșuri metalice feroase și neferoase etc.

Tipuri de deșuri rezultate din activitatea proprie:

- cod 20 03 01 - deșuri municipale amestecate cantitate 6 mc/an, sunt colectate în europubele de 120 litri și eliminate prin agentul autorizat SC SCHUSTER & CO ECOLOGIC SRL, conform contractului încheiat cu 6005/4 din 13.02.2013;
- cod 13 05 02* și 13 05 07* - deșuri de ape uzate (rezultate din igienizări ale halelor de stocare temporară a deșeurilor periculoase și decontaminarea/ spalarea deșeurilor de ambalaje contaminate (plastic, metal, sticlă), diverse piese și materiale contaminate) depozitate în cele 2 bazine vidanjabile etanș, situate în spatele halei, cu o capacitate totală de 100 mc, vor fi transportate către agenții economici autorizați, în vederea eliminării.
- cod 15 02 02* și 15 01 10* - absorbanți și materiale filtrante (inclusiv filtre de ulei fără altă specificație), materiale de lustruire, îmbrăcăminte de protecție contaminată cu substanțe periculoase și deșeurile de ambalaje contaminate, ambalate în saci de plastic de mare densitate/vrac (în cazul recipientilor metalici de 200 litri, recipienti de tip IBC de 1000 litri, depozitate temporar în depozitul JIFA SRL și transportate către agenți economici autorizați în vederea eliminării/valorificării.

- cod 16 01 17 – deșeuri de materiale feroase (rezultate din dezmembrarea filtrelor de ulei/aer);
- cod 15 02 03 - deseu absorbanti si materiale filtrante;
- cod 16 01 19 - deseu material plastic;
- cod deseu 15 01 02 - ambalaje de plastic se transporta catre societati autorizate in vederea valorificarii prin reciclare, pe baza de contract;
- cod 15 01 03 - ambalaje de lemn (paleti de la recipienti de tip IBC), se transporta catre societati autorizate in vederea valorificarii prin reciclare, pe baza de contract;
- cod 15 01 04 - ambalaje de metal, se transporta catre societati autorizate in vederea valorificarii prin reciclare, pe baza de contract;
- cod 15 01 07 - ambalaje de sticla, se transporta catre societati autorizate in vederea valorificarii prin reciclare, pe baza de contract.
- cod 13 05 07* - Ape uleioase de la separatoarele ulei/apa, se transporta catre societati autorizate in vederea valorificarii/eliminarii, pe baza de contract;
- cod 13 05 02* - Namol de la separatoarele ulei/apa, se transporta catre societati autorizate in vederea valorificarii/eliminarii, pe baza de contract;
- cod 19 12 12 - alte deșeuri (inclusiv amestecuri de materiale) de la tratarea mecanică a deșeurilor, altele decât cele specificate la 19 12 11*, se transporta catre valorificatorii/eliminatorii autorizati;
- cod 19 12 11* - alte deșeuri (inclusiv amestecuri de materiale) de la tratarea mecanică a deșeurilor cu conținut de substanțe periculoase, se transporta catre valorificatorii/eliminatorii autorizati;
- cod 19 02 04*/19 02 08* - deseuri preamestecate continand cel puțin un deseu periculos/deseuri lichide combustibile cu continut de substante periculoase, se transporta catre valorificatorii/ eliminatorii autorizati.

1.7 Energie si utilități

Principalele utilitati furnizate pe amplasament sunt:

- Apa potabila furnizata de la rețeaua municipală;
- Energia electrica si
- Gazul metan.

Copii ale contractelor de utilități pentru amplasamentul SC JIFA SRL sunt prezentate anexat formularului de solicitare (anexa 9).

1.8 Accidente și consecințele lor

Planurile de prevenire și intervenție în caz de accidente au fost întocmite în conformitate cu cerințele legale aplicabile (respectiv poluare accidentală a apei, prevenire incendiu etc.).

Societatea nu intră sub incidența prevederilor Directivei Seveso III, respectiv ale Legii nr. 59/2016. Nu au fost înregistrate poluări accidentale.

1.9 Zgomotul și vibrațiile

Contribuția activităților din cadrul unitatii la poluarea fonică în zonele cu receptori sensibili (populația din vecinătatea amplasamentului) este redusă. Echipamentele și utilajele de producție sunt montate astfel încât nivelul de vibrații să fie minim, conform cerințelor cărților tehnice ale acestora.

1.10 Monitorizare

În prezent se monitorizează emisiile de pe platformă conform autorizației de mediu nr. SB 153 din 11.06.2013, emisă de Agenția pentru Protecția Mediului Sibiu.

Suplimentar, pentru emisiile în apă sunt respectate cerințele de monitorizare prevăzute în autorizația de gospodărire a apelor nr. SB 58 din 13.06.2016, emisă de Administrația Bazinală de Apă Olt, Sistemul de Gospodărire a Apelor Sibiu.

Se va realiza monitorizarea periodică a calitatii solului și a apelor subterane.

Prelevările și analizele necesare pentru activitățile de monitorizare vor fi efectuate de către laboratoare acreditate, în baza contractelor de servicii. Buletinele de analiză sunt procesate și analizate intern. Rezultatele analizelor creează baza de documentare a acțiunilor necesare de control a poluării și îmbunătățirea performanțelor de mediu la nivel de societate.

Monitorizarea variabilelor de proces se referă la receptia deșeurilor, produselor intermediare și finite și la consumul specific și total de energie.

1.11 Dezafectare

Planul de închidere a amplasamentului este anexat la formularul de solicitare pentru autorizare integrată (Anexa 7) și va fi actualizat periodic, funcție de modificările și evoluția amplasamentului.

1.12 Aspecte legate de starea amplasamentului și instalației

Se apreciază că activitățile învecinate se află la o distanță suficient de mare față de amplasamentul deținut de SC JIFA SRL și nu se pot produce efecte sinergice.

Evacuările de ape uzate menajere în rețeaua orășenească de canalizare respectă valorile limită corespunzătoare NTPA 002/2005, conform prevederilor pentru deversarea apelor. Apele uzate tehnologice sunt preluate pentru tratare conform contractului cu SC GENTOIL SRL.

Evacuările de ape uzate meteorice în rețeaua pluvială orășenească respectă valorile limită stabilite prin autorizația de gospodărire a apelor corespunzătoare NTPA 001/2005.

Emisiile de poluanți atmosferici de pe amplasament se încadrează în valorile limită de emisie specificate în BREF-WT.

1.13 Impact

Tipurile de impact asupra mediului generate de activitățile cuprinse în prezenta solicitare pentru obținerea AIM nu sunt semnificative în condițiile exploatării corespunzătoare a instalațiilor.

1.14 Compararea cu cele mai bune tehnici disponibile

Procesele de referință aplicabile extracției uleiului din materii prime vegetale se regăsesc în **Documentul de referință privind cele mai bune tehnici disponibile în industriile de tratare a deșeurilor, aprobat în august 2006 (BREF - WT)**. La acest document de referință (BREF) se adaugă așa numitele documente de referință orizontale privind:

- Emisii de la stocare;
- Eficiența energetică;

- Principiile generale ale monitorizării.

Compararea cu cerințele BAT-WT pentru activități (aplicabile) de tratare a deșeurilor este prezentată în tabelul din secțiunea 14.

2. TEHNICI DE MANAGEMENT

2.1 Sistemul de management

Tabel 1: Elemente generale privind sistemul de management de mediu al Companiei

Sunteți certificați conform ISO 14001 sau înregistrați conform EMAS (sau ambele) – dacă da indicați aici numerele de certificare/ înregistrare	<p>DA</p> <p>Unitatea este certificată conform ISO 9001 Sistem de management al calității (certificat nr. 9324C din 19.06.2015, valabil până la 18.06.2018) și ISO 14001 Sistem de management de mediu (certificat nr. 4482M/19.06.2015, valabil până la 18.06.2018).</p> <p>Alte două sisteme de management implementate sunt: SR OHSAS 18001:2008 Sistem de management al sănătății și securității ocupaționale (certificat nr. 3282SS din 19.06.2016, valabil până la 18.06.2018) și SR ISO/IEC 27001:2006 Sistem de management al securității informației.</p>
Furnizați o organigramă de management în documentația dumneavoastră de solicitare a autorizației integrate de mediu (indicați posturi și nume). Faceți aici referire la documentul pe care îl veți atașa	Organigrama de funcționare anexata (v. Anexa1).

Tabel 2: Descrierea sistemului de management de mediu al societatii

0	1	2	3	4
	Cerință caracteristică a BAT	Da sau Nu	Documentul de referință sau data până la care sistemele vor fi aplicate (valabile)	Responsabilități Prezențați ce post sau departament este responsabil pentru fiecare cerință
1	Aveți o politică de mediu recunoscută oficial?	Da	Declarația conducerii SC Jifa SRL cu privire la politica integrată CALITATE – MEDIU	Administrator

Secțiunea 2 – Tehnici de management

	Cerință caracteristică a BAT	Da sau Nu	Documentul de referință sau data până la care sistemele vor fi aplicate (valabile)	Responsabilități Prezențați ce post sau departament este responsabil pentru fiecare cerință
0	1	2	3	4
2	Aveți programe preventive de întreținere pentru instalațiile și echipamentele relevante?	Da	Plan de întreținerea utilajelor și instalațiilor Plan de revizii conform procedurilor implementate prin sistemele de management calitate – mediu P-SMI-016 Menținerea echipamentelor de producție	Manager mentenanța Inginer mentenanța
3	Aveți o metodă de înregistrare a necesităților de întreținere și revizie?	Da	Definire necesități de întreținere Planificare lucrări de întreținere periodice și programate Efectuare lucrări de întreținere Modul mentenanță în SAP (ERP) Sistem de gestiune a companiei	Manager mentenanță Operatori de proces, instalație
4	Performanța/acuratețea de monitorizare și măsurare	Da	Controlul dispozitivelor de măsurare și monitorizare Metode de analiza laborator – conform procedurilor din Manualul de Management P-SMI-013 – Monitorizare și măsurare de mediu și SSO	Administrator Responsabil de mediu
5	Aveți un sistem prin care identificați principalii indicatori de performanță în domeniul mediului?	Da	Aspecte de mediu - Aspecte de mediu și evaluarea impacturilor – F-01-PS-06 Buletine de analiză și rapoarte de încercare calitate ape uzate, emisii aer, sol și zgomot	Responsabili proces Responsabil Managementul Calității și Mediului, Responsabil de mediu, Șefii Departamente

Secțiunea 2 – Tehnici de management

0	1	2	3	4
	Cerință caracteristică a BAT	Da sau Nu	Documentul de referință sau data până la care sistemele vor fi aplicate (valabile)	Responsabilități Prezențați ce post sau departament este responsabil pentru fiecare cerință
6	Aveți un sistem prin care stabiliți și mențineți un program de măsurare și monitorizare a indicatorilor care să permită revizuirea și îmbunătățirea performanței?	Da	Inregistrările automate din proces: Monitorizare și măsurare: consum de energie electrică, contorizare apă, consum gaze naturale Evidenta gestiunii deșeurilor Măsurători conform Planului de monitorizare a factorilor de mediu Procedurile aferente sistemului de management de mediu integrat: PS-11-Cerințe legale, PS-10-Evaluarea conformării și PS – 13-Monitorizare și măsurare de mediu și SSO	Administrator Responsabili proces Managementul Calității și Mediului, Responsabil de mediu, Șefii Departamente
7	Aveți un plan de prevenire și combatere a poluărilor accidentale?	Da	Plan de prevenire și combatere a poluărilor accidentale, anexă la documentația de gospodărire a apelor	Responsabil de mediu
8	Dacă răspunsul de mai sus este DA listați indicatorii principali folosiți		Indicatorii relevanți monitorizați în apa uzată evacuată în canalizarea municipală	Responsabil de mediu

Secțiunea 2 – Tehnici de management

	Cerință caracteristică a BAT	Da sau Nu	Documentul de referință sau data până la care sistemele vor fi aplicate (valabile)	Responsabilități Prezențați ce post sau departament este responsabil pentru fiecare cerință
0	1	2	3	4
9	<p>Instruire:</p> <p>Confirmați că sistemele de instruire sunt aplicate (sau vor fi aplicate și vor începe în interval de 2 luni de la emiterea autorizației integrate de mediu) pentru întreg personalul relevant, inclusiv contractanții și cei care achiziționează echipament și materiale, și care cuprinde următoarele elemente:</p> <ul style="list-style-type: none"> ▪ conștientizarea implicațiilor reglementării dată de AIM pentru activitatea companiei și pentru sarcinile de lucru; ▪ conștientizarea tuturor efectelor potențiale asupra mediului rezultate din funcționarea în condiții normale și condiții anormale; ▪ conștientizarea necesității de a raporta abaterea de la condițiile de autorizare integrată de mediu; ▪ prevenirea emisiilor accidentale și luarea de măsuri atunci când apar emisii accidentale; ▪ conștientizarea necesității de implementare și menținere a evidentelor de instruire. 	Da	<p>Se aplică instruirea personalului conform procedurilor din sistemele de management de mediu, calitate PS-08-Competență, conștientizare, instruire.</p> <p>Confirmăm ca vom completa tematica de instruire conform cerintelor din coloană, în 2 luni de la emiterea AIM</p>	<p>Administrator</p> <p>Responsabil Managementul Calității și Mediului</p> <p>Responsabili departamente</p> <p>Responsabil de Mediu</p>
10	Există o declarație clară a calificărilor și competențelor necesare pentru posturile cheie?	Da	<p>Fișele postului care se regăsesc la Departamentul Resurse Umane al societății</p> <p>Administratorul determină competența necesară pentru Responsabilul de Mediu, Tehnic și Comercial;</p> <p>Aprobă fișele posturilor pentru întregul personal F-01-PS-08</p>	<p>Administrator</p> <p>Responsabil de Mediu</p> <p>Responsabili Departamente</p>
11	Care sunt standardele de instruire pentru acest sector industrial (daca există) și în ce măsură vă conformați lor?	Da	<p>Standarde specifice de instruire pentru sectorul deșeurilor – nu există un standard special de instruire.</p> <p>Societatea are implementat ISO 14001, ISO 9001, ISO 18001</p>	<p>Responsabil Protecția Mediului</p> <p>Responsabili Managementul Calității și Mediului și SSO</p>

Secțiunea 2 – Tehnici de management

	Cerință caracteristică a BAT	Da sau Nu	Documentul de referință sau data până la care sistemele vor fi aplicate (valabile)	Responsabilități Prezențați ce post sau departament este responsabil pentru fiecare cerință
0	1	2	3	4
12	Aveți o procedură scrisă pentru rezolvare, investigare, comunicare și raportare a incidentelor de neconformare actuală sau potențială, incluzând luarea de măsuri pentru reducerea oricărui impact produs și pentru inițierea și aplicarea de măsuri preventive și corective?	Da	Comunicare neconformități prin: raport de neconformitate, analiza cauzelor neconformitatilor, rapoarte întocmite pe schimb. Plan de prevenire și combatere a poluărilor accidentale PS-04- Controlul neconformităților	Administrator Responsabil de Mediu Responsabili Departamente
13	Aveți o procedură scrisă pentru evidența, investigarea, comunicarea și raportarea sesizărilor privind protecția mediului incluzând luarea de măsuri corective și de prevenire a repetării?	Da	PS-01-Controlul documentelor și PS-02-Controlul înregistrărilor. Acțiunile corective/preventive inițiate ca urmare a analizei efectuate de management se documentează și se urmăresc prin monitorizarea Planurilor de măsuri în urma analizei sau conform procedurii PS-03-Audituri interne	Administrator Responsabil de Mediu Responsabili Departamente
14	Aveți în mod regulat audituri independente (preferabil) pentru a verifica dacă toate activitățile sunt realizate în conformitate cu cerințele de mai sus? (Denumiți organismul de auditare)	Da	Conform procedurilor din SMI, audituri interne	Administrator
15	Frecvența acestora este de cel puțin o dată pe an?	Da	Rapoarte de audit	Administrator Responsabili departamente
16	Revizuirea și raportarea performanțelor de mediu Este demonstrat în mod clar, printr-un document, faptul că managementul de vârf al companiei analizează performanța de mediu și asigură luarea măsurilor corespunzătoare atunci când este necesar să se garanteze că sunt îndeplinite angajamentele asumate prin politica de mediu și că această politică rămâne relevantă? Denumiți postul cel mai important care are în sarcină analiza performanței de mediu	Da	Conform SMI, procedura de audit intern –PS-03 Se realizează raport de audit intern F-05-PS-03	Administrator

Secțiunea 2 – Tehnici de management

	Cerință caracteristică a BAT	Da sau Nu	Documentul de referință sau data până la care sistemele vor fi aplicate (valabile)	Responsabilități Prezentați ce post sau departament este responsabil pentru fiecare cerință
0	1	2	3	4
17	Este demonstrat în mod clar, printr-un document, faptul că managementul de vârf analizează progresul programelor de îmbunătățire a calității mediului cel puțin o dată pe an?	Da	Se realizează raport de audit intern F-05-PS-03 Programul de măsuri de îmbunătățire F-06-PS-03	Administrator Responsabil de Mediu Auditor
18	Există o evidență demonstrabilă (de ex. proceduri scrise) că aspectele de mediu sunt incluse în următoarele domenii, așa cum sunt cerute de IPPC:	Da		
	▪ controlul modificării procesului în instalație;	Da	Conform Sistemului de management de mediu-calitate integrat si procedurilor aferente	Administrator Responsabil Dep. Tehnic și Comercial Responsabil de mediu
	▪ proiectarea și retrospectiva instalațiilor noi, tehnologiei sau altor proiecte importante;	Da	Conform Sistemului de management de mediu-calitate integrat si procedurilor aferente	Administrator Responsabil Dep. Tehnic și Comercial Responsabil de mediu
	▪ aprobarea de capital;	Da	Buget aprobat de administratie	Administrator
	▪ alocarea de resurse;	Da	Buget aprobat de administratie	Administrator
	▪ planificarea și programarea;	Da	Conform Sistemului de management de mediu-calitate integrat si procedurilor aferente	Administrator Responsabil Dep. Tehnic și Comercial Responsabil de mediu
	▪ includerea aspectelor de mediu în procedurile normale de funcționare;	Da	Conform Sistemului de management de mediu-calitate integrat si procedurilor aferente	Administrator Responsabil Dep. Tehnic și Comercial Responsabil de mediu
	▪ politica de achiziții;	Da	Buget aprobat de administratie Procedura achizitii de bunuri si servicii	Administrator

Secțiunea 2 – Tehnici de management

	Cerință caracteristică a BAT	Da sau Nu	Documentul de referință sau data până la care sistemele vor fi aplicate (valabile)	Responsabilități Prezențați ce post sau departament este responsabil pentru fiecare cerință
0	1	2	3	4
	<ul style="list-style-type: none"> ▪ evidențe contabile pentru costurile de mediu comparativ cu procesele implicate și nu cu cheltuielile (de regie). 	Da	Rapoarte la cerere din evidenta contabila	Departament financiar\ Responsabil Protectia Mediului
19	Face compania rapoarte privind performanțele de mediu, bazate pe rezultatele analizelor de management (anuale sau legate de ciclul de audit), pentru:	Da		
	<ul style="list-style-type: none"> ▪ informații solicitate de Autoritatea de Reglementare; și 	Da		Administrator Responsabil Protectia Mediului
	<ul style="list-style-type: none"> ▪ eficiența sistemului de management față de obiectivele și scopurile companiei și îmbunătățirile viitoare planificate. 	Da	Rapoarte de audit intern si extern si Rapoarte de Analiza ale managementului	Administrator Sefii Departamente
20	Se fac raportări externe, preferabil prin declarații publice privind mediul?	Da	Se pot intocmi la solicitari externe	Administrator Responsabil de Mediu

Informații suplimentare

Toate documentele menționate în tabelul de mai sus sunt disponibile în cadrul sistemului de management de mediu al S.C. JIFA S.R.L. și pot fi consultate la sediul companiei.

Este posibil ca referințele legate de numărul ediției și/sau al reviziei la aceste documente să sufere anumite modificări.

Tabel 3: Managementul documentației și registrelor

Cerință caracteristică a BAT	Unde este păstrată	Cum se identifică	Cine este responsabil
------------------------------	--------------------	-------------------	-----------------------

Secțiunea 2 – Tehnici de management

Managementul documentației și registrelor			
Pentru fiecare dintre următoarele elemente ale sistemului dumneavoastră de management dați informațiile solicitate.			
Politica de mediu	Departament Management Integrat Calitate-Mediu	Titlu, data emiterii	Administrator
Responsabilități	Resurse umane	Decizii; fișele posturilor	Director resurse umane
Obiective și Ținte	Departament Management Integrat Calitate-Mediu	Declarația de management a societății	Administrator
Evidențele de întreținere	Departament Tehnic, întreținere	Planificarea lucrărilor de întreținere periodică	Responsabili Producție, întreținere
Proceduri	Departament Management Integrat Calitate-Mediu	Proceduri specifice	Responsabil Management Integrat Calitate-Mediu
Registrele de monitorizare	Protectia Mediului	Numar registru	Responsabil de Mediu
Rezultatele auditurilor	Departament Management Integrat Calitate-Mediu	Rapoarte de audit	Responsabil Management Integrat Calitate-Mediu
Rezultatele revizuirilor	Departament Management Integrat Calitate-Mediu	Pagina de gardă	Responsabil Management Integrat Calitate-Mediu
Evidențele privind sesizările și incidentele	Protectia Mediului	Rapoarte incidente	Responsabil de Mediu
Evidențele privind instruirile	Departament Management Integrat Calitate-Mediu. Resurse Umane Protectia Muncii	Fise individuale de protecția muncii Fise individuale instructaj in domeniul situatiilor de urgență	Responsabil Management Integrat Calitate-Mediu Resp. Resurse Umane Responsabili procese

3. MATERII PRIME SI MATERIALE

3.1 Alegerea materiilor prime

Materiile prime principale utilizate in procesele de productie sunt prezentate in tabelul de mai jos.

Tabel 4: Principalele materii prime (cantitati anuale estimate)

Principalele materii prime/ utilizari	Natura chimica/ compozitie (Fraze H) ¹	Inventarul complet al materialelor (calitativ si cantitativ)	Ponderea % in produs % in apa de suprafata % in canalizare % in deseuri/pe sol % in aer	Impactul asupra mediului acolo unde este cunoscut (de exemplu, degradabilitate, bioacumulare potentiala, toxicitate pentru specii relevante)	Exista o alternativa adecvata (pentru cele cu impact potential semnificativ) si va fi aceasta utilizata (daca nu, explicati de ce)?	Cum sunt stocate? (A-D) ² Poate constitui materialul un risc semnificativ de accident prin natura sa sau prin cantitatea stocata? A se vedea Sectiunea 8
MATERII PRIME UTILIZATE PENTRU AMBALARE/ DEPOZITARE						
Folie stretch de paletizat	nepericulos	0,3 to/an		-	Nu e aplicabil	Depozit închis, acoperit, zona special amenajată
Saci PVC	nepericulos	0,13 to/an		-	Nu e aplicabil	Depozit închis, acoperit, zona special amenajată
DESEURI COLECTATE SI DEPOZITATE TEMPORAR – prezentate in anexa 5						

1

Regulamentul (CE) nr. 1272/2008 privind clasificarea si etichetarea substantelor periculoase, cu modificarile si completarile ulterioare.

² A Exista o zona de depozitare acoperita (i) sau complet ingradita (ii) B Exista un sistem de evacuare a aerului C Sunt incluse sisteme de drenare si tratare a lichidelor inainte de evacuare D Exista protectie impotriva inundatiilor sau de patrundere a apei de la stingerea incendiilor

Secțiunea 3 – Materii prime și materiale

Principalele materii prime/ utilizari	Natura chimica/ compozitie (Fraze H) ¹	Inventarul complet al materialelor (calitativ si cantitativ)	Ponderea % in produs % in apa de suprafata % in canalizare % in deseuri/pe sol % in aer	Impactul asupra mediului acolo unde este cunoscut (de exemplu, degradabilitate, bioacumulare potentiala, toxicitate pentru specii relevante)	Exista o alternativa adecvata (pentru cele cu impact potential semnificativ) si va fi aceasta utilizata (daca nu, explicati de ce)?	Cum sunt stocate? (A-D) ² Poate constitui materialul un risc semnificativ de accident prin natura sa sau prin cantitatea stocata? A se vedea Sectiunea 8
MATERIALE UTILIZATE LA CURATENIE						
Materiale absorbante – biodegradabile pe bază de turbă	nepericulos	0,2 to/an				Depozit inchis, acoperit, zona special amenajata si marcata
Rumeguș	nepericulos	0,5 to/an				Depozit inchis, acoperit, zona special amenajata si marcata
Nisip	nepericulos	0,1 to/an				Depozit inchis, acoperit, zona special amenajata si marcata
Substanțe degresante – fișe de Securitate pentru toate substanțele degresante	nepericulos	10 litri/an				Depozit inchis, acoperit, zona special amenajata si marcata
MATERIALE UTILIZATE LA SPALARE/ SABLARE AMBALAJE CONTAMINATE și DECONTAMINARE REZERVOARE						
Nisip	nepericulos	0,5 to/an				Depozit inchis, acoperit, zona special amenajata si marcata
Substanțe degresante – fișe de Securitate pentru toate substanțele degresante	nepericulos	20 Litri/ an				Depozit inchis, acoperit, zona special amenajata si marcata

¹ Regulamentul (CE) nr. 1272/2008 privind clasificarea și etichetarea substanțelor periculoase, cu modificările și completările ulterioare.

² A Există o zonă de depozitare acoperită (i) sau complet îngrădită (ii)

B Există un sistem de evacuare a aerului

C Sunt incluse sisteme de drenare și tratare a lichidelor înainte de evacuare

D Există protecție împotriva inundațiilor sau de pătrundere a apei de la stingerea incendiilor

3.2 Stocarea materiilor prime

Deșeurile lichide (emulsii, lichide apoase, uleiuri), aproximativ 900 tone (aprox. 600 tone deseuri lichide periculoase și aprox. 300 tone deseuri lichide nepericuloase), sunt stocate în recipiente din material plastic - eurocontainer tip IBC 1 mc, recipiente din metal – butoaie 0,22 mc sau recipiente puși la dispoziție de către beneficiari, recipiente depozitate temporar în spațiul special amenajat din hala de depozitare, containere special amenajate și/sau platforma betonată. Se vor respecta dispozițiile H.G. nr. 235/2007 privind gestionarea uleiurilor uzate, colectarea uleiurilor uzate se va face în recipiente închise etanș, rezistente la șoc mecanic și termic, iar stocarea, în spații corespunzător amenajate, împrejmuite și securizate, pentru evitarea scurgerilor necontrolate;

Deșeuri păstoase (vopsele, șlamuri, nămoluri) aproximativ 500 tone (aprox. 300 tone deseuri păstoase periculoase și aprox. 200 tone deseuri păstoase nepericuloase), stocate în containere abroll 18 mc, cu închidere ermetică, containere abroll 30 mc cu închidere ermetică, recipiente din material plastic - eurocontainer tip IBC I mc, recipiente din metal - butoaie 0,22 mc și recipiente puși la dispoziție de către beneficiari (deșeurile păstoase periculoase colectate în cantități mici se vor ambala direct de către generator în recipiente etanș pentru a preveni poluarea în caz de transport - recipiente depozitate temporar în spațiul special amenajat din hala de depozitare, containere special amenajate și/sau platforma betonată

Deșeuri solide, aproximativ 700 tone (aprox. 400 tone deseuri solide periculoase și aprox. 300 tone deseuri solide nepericuloase), stocate în container abroll 30/36 mc, recipiente din metal - eurocontainer de 0,7 mc, pubele, pe paleți puși la dispoziție de către beneficiari, în containere special amenajate și pe platforma betonată.

Deșeuri de substanțe de laborator, condensatori cu conținut de PCB, pesticide și insecticide, aproximativ 10 tone, stocate în containere metalice cu închidere ermetică de 0,5/0,7 mc, în spațiul special amenajat din hala de producție.

Deșeuri valorificabile de hârtie/carton, aproximativ 50 tone, stocate în containere special amenajate și pe platforma betonată, în prescontainer abroll 24 mc sau pe paleți puși la dispoziție de către beneficiari sau în container metalic de 0,7 mc.

Deșeuri valorificabile de materiale plastice, aproximativ 100 tone, stocate în containere special amenajate și pe platforma betonată, în prescontainer abroll 24 mc sau pe paleți puși la dispoziție de către beneficiari sau în container metalic de 0,7 mc.

Deșeuri valorificabile de sticlă, aproximativ 50 tone, stocate pe platformă betonată în prescontainer abroll 24 mc sau pe paleți puși la dispoziție de către beneficiari sau în container metalic de 0,7 mc.

Deșuri de baterii/acumulatori, aproximativ 20 tone, pe paleți puși la dispoziție de către beneficiari în spațiul special amenajat din hala de producție.

Deșeurilor metalice și nemetalice, aproximativ 150 tone, stocate în container abroll 36 mc și pe platformă betonată.

Deșuri de echipamente electrice și electronice, colectate în containere metalice, pe paleți puși la dispoziție de către beneficiari, în spațiul special amenajat din hala de producție, circa 20 tone, categorii conform prevederilor O.U.G. nr. 5/2015.

3.4 Cerințe BAT referitoare la materii prime

Tabel 5: Respectarea cerințelor BAT referitoare la materii prime și materiale (cu excepția deșeurilor*)

Cerințe specifice BAT	Intervenție	Responsabilitate
Există studii pe termen lung ce trebuie efectuate pentru a stabili emisiile în mediu și impactul materialelor utilizate? Dacă da, enumerați și indicați data din programul propriu de îmbunătățire până la care trebuie efectuate.	Nu	
Enumerați înlocuirile identificate ca necesare și indicați data din programul propriu de îmbunătățire până la care trebuie efectuate.	Nu este cazul	
Confirmați că veți menține un inventar detaliat al materiilor prime utilizate pe amplasament? ³	Da, există evidența deșeurilor colectate/stocate temporar	Responsabil Comercial
Confirmați că veți menține procedurile de analiză periodică a noilor materii prime apărute și de implementare a celor adecvate, cu impact mai redus asupra mediului?	Da – în măsura justificării economice și a celor mai bune tehnici utilizate în domeniu.	Administrator Responsabil de Mediu
Confirmați că urmați proceduri de asigurare a calității pentru controlul conținutului materiilor prime? Acestea constau și din evaluarea modificărilor de impact asupra mediului și includerea tuturor impurităților care ar putea afecta emisiile din specificații?	Da	Responsabil Comercial Șef Departament Controlul Calitatii Responsabil Siguranță, Sănătate și Mediu

*** Cerințele BAT referitoare la recepția, stocarea și manipularea deșeurilor intrate sunt prezentate în secțiunea 14.**

³ Pentru întrebările de mai jos: Dacă: „Da, ne încadrăm pe deplin” - indicați referințe la documentația ce poate fi consultată pe amplasament; Dacă „Nu, nu ne conformăm (sau numai parțial)” – indicați data până la care se va realiza conformarea

3.5 Audit de minimizare a deșeurilor (prin minimizarea consumului de materii prime)

Tabel 6: Respectarea cerințelor BAT referitoare la minimizarea deșeurilor

Cerințe specifice BAT	Intervenție	Responsabilitate
A fost efectuat un audit pentru minimizarea deșeurilor? Indicați data și referința la documente. Notă: Faceți referire la H.G. nr. 856/2002.	Da, conform SMI se realizează audituri interne	Administrator Echipa de audit Responsabil de Mediu
Enumerați principalele recomandări ale acestui audit și data până la care vor fi (sau au fost) implementate. Dacă există un plan de acțiune, rugăm atașați la raportul de audit.	Nu este cazul.	-
Dacă nu a fost efectuat un astfel de audit, identificați, pe baza cunoașterii instalațiilor, principalele oportunități de minimizare a deșeurilor și data până la care vor fi (sau au fost) implementate.	-	-
Indicați data până la care va fi efectuat următorul audit.	31.12.2017	Director General
Confirmați că veți efectua un audit privind minimizarea deșeurilor cel puțin o dată la doi ani. Prezentați metodologia utilizată și rezultatele/recomandările auditului, ca și modul în care acestea vor fi aplicate în practică, în termen de 2 luni de la finalizare.	Da Audit intern, rezultatul acestuia va fi analizat de managementul de vârf și va fi pus în practică în cel mai scurt timp posibil.	Conform condițiilor din autorizația integrată de mediu

3.6 Utilizarea apei

Pe amplasamentul SC JIFA SRL au fost identificate următoarele utilizări ale apei:

- **Apa utilizată în scop menajer** este asigurată de la rețeaua de apă potabilă municipală.
- **Apa industrială** este asigurată din rețeaua de apă potabilă municipală.
- **Rezerva de apă pentru incendiu** este asigurată de la rețeaua de apă potabilă municipală.

3.6.1 Alimentarea cu apă

Sursa de alimentare cu apă

Folosinta este alimentată cu apă potabilă (pentru toate utilizările indicate mai sus) din rețeaua centralizată de alimentare cu apă a municipiului Sibiu, în baza contractului nr. 3462/26.07.2016 încheiat cu operatorul zonal – SC APA CANAL SA Sibiu.

Conectarea la rețeaua centralizată de alimentare cu apă a municipiului Sibiu se face printr-un bransament, realizat într-un cămin de vane în care a fost montat un colier de bransare din PE

160x350 mm cu robinet de concesiune, la conducta de alimentare cu apă potabilă a municipiului Sibiu Dn 350 mm.

Distribuția apei potabile se realizează prin conducte PEID 60 mm, Pn 10, în lungime de aproximativ 16 m.

Conform autorizației de gospodărire a apelor nr. SB 58 din 13 iunie 2016, volumele de apă autorizate sunt cele prezentate în tabelele următoare.

Tabel 7: Volume și debite de apă potabilă autorizate (pentru consum menajer)

	Necesar			Cerința		
	Mc	l/s	mc/an	mc	l/s	mc/an
Qzi maxim	0,370	0,010	115	0,370	0,010	115
Qzi mediu	0,320	0,009	100	0,320	0,009	100
Qzilnic minim	0,260	0,007	80	0,260	0,007	80
Qmaxim orar	0,043	0,012		0,043	0,012	

Tabel 8: Volume și debite de apă autorizate pentru consum tehnologic

	Necesar			Cerința		
	Mc	l/s	mc/an	mc	l/s	mc/an
Qzi maxim	0,60	0,007	186	0,60	0,007	186
Qzi mediu	0,52	0,006	162	0,52	0,006	162
Qzilnic minim	0,42	0,005	130	0,42	0,005	130
Qmaxim orar	0,07	0,019		0,07	0,019	

Normă de consum 5 l/mp; Sin = 624 mp, 1 spălare/săptămână.

Apa pentru stingerea incendiilor

Apa pentru stingerea incendiilor este asigurată din sursa de alimentare cu apă potabilă. Folosința este dotată cu hidranți interiori și exteriori.

Cerințe BAT privind consumul de apă

Tabel 9: Respectarea cerințelor BAT referitoare la consumul de apă

Cerințe specifice BAT	Intervenție	Responsabilitate
A fost efectuat un studiu al consumului de apă? Indicați data și referința la documente.	Nu	-

Cerințe specifice BAT	Intervenție	Responsabilitate
Enumerați principalele recomandări ale acestui studiu și data până la care vor fi (sau au fost) implementate. Dacă există un plan de acțiune, este mai convenabil să fie atașat aici.	Nu este cazul	-
Au fost utilizate tehnici de consum de apă? Dacă DA, descrieți pe scurt rezultatele.	Nu	-
Dacă nu a fost efectuat un astfel de studiu, identificați, pe baza cunoașterii instalațiilor, principalele oportunități de îmbunătățire a consumului eficient de apă și data până la care vor fi (sau au fost) implementate.	31.12.2017	Administrator Responsabil de Mediu
Indicați data până la care va fi efectuat următorul studiu.	31.12.2017	Administrator Responsabil de Mediu
Confirmați faptul că veți efectua un studiu al consumului de apă cel puțin cu aceeași frecvență ca și analiza autorizației integrate de mediu și că veți prezenta metodologia utilizată și rezultatele recomandărilor auditului în termen de 2 luni de la încheierea acestuia.	Dacă este cazul sau se solicită prin autorizația integrată de mediu	Administrator Responsabil de Mediu
Conducta de alimentare cu apă este inspectată periodic și scurgerile sunt reparate cât mai curând posibil?	Există un plan de verificare a stării fizice a conductelor de alimentare cu apa și de incendiu, remediere / înlocuire a secțiunilor avariate ale fiecăreia dintre acestea	Administrator Responsabil de Mediu

Tabel 10: Diagrame circuite apa

Schema de distribuție a apei în cadrul instalației (de la prelevare până la evacuare) este prezentată anexat	Numărul documentului Anexa: Plan de amplasament cu diagrama circuitelor apei
--	---

Alte tehnici de minimizare a consumului de apa

Măsurile aplicate în cadrul instalației sunt următoarele:

- Echiparea rezervoarelor asigură prevenirea pierderilor de fluide, în timpul stocării, transferului și manipulării.
- Emisiile de substanțe periculoase (agenți de spălare, dezinfectanți) sunt în concentrație scăzută (aproximativ 1%), nu conțin substanțe prioritare periculoase și sunt conduse spre două bazine de stocare etanșe, vidanjabile, amplasate în spatele halei de depozitare.
- În cazuri de urgență se vor aplica măsurile specifice de intervenție, cu echipamentul și personalul instruit pentru astfel de situații (Planul de prevenire și combatere a poluărilor accidentale la folosințele de apă potențial poluatoare).

Monitorizarea cantităților de apă utilizate în fiecare proces/ operație va permite raționalizarea consumului de apă și identificarea posibilităților pentru minimizarea acestuia. De asemenea se are în vedere optimizarea consumurilor și reducerea pierderilor de apă prin instrucțiuni de lucru.

3.4.2 Gospodarirea apelor uzate

Evacuarea apelor uzate de pe amplasament se face în sistem separativ.

Apele uzate igienico-menajere colectate din interiorul halei sunt evacuate în rețeaua de canalizare exterioară, executată din tubulatură PVC – KGM 110 mm, cu L = 16 m și apoi rețeaua de canalizare municipală Dn 400 mm, existentă în zonă.

Apele uzate tehnologice rezultate din igienizări ale halelor de stocare temporară a deșeurilor periculoase sunt colectate prin sifoane de pardoseală existente în toate spațiile de depozitare și evacuate în rețeaua de canalizare exterioară executată din PVC – KGM 110 mm, cu L = 92 m, fiind echipată cu 8 cămine de racord. Apoi apele sunt conduse spre două bazine de stocare etanșe, vidanjabile, amplasate în spatele halei, cu următoarele caracteristici:

- 2 bazine din beton, cilindrice, subterane;
- Diametrul bazinelor: D = 4 m;
- Adâncime bazine: H = 4 m;
- Volum bazin: 50 mc;
- Capacitate totală de stocare: 100 mc.

Vidanjarea celor 2 bazine de stocare a apelor uzate tehnologice și transportul acestora se face de către beneficiar, cu eliminarea lor prin societăți autorizate, conform contractului nr. 31/14.11.2012 încheiat cu SC GENTOIL SRL.

Apele pluviale convențional curate colectate de pe amplasament sunt dirijate prin pante și rigole colectoare spre rigola pluvială din exteriorul incintei.

Apele pluviale posibil impurificate cu hidrocarburi de pe amplasament sunt dirijate prin sistemul de rigole colectoare prin cele 5 camine pluviale tip Geiger către un separator de hidrocarburi OTTO GRAF, tip HERCULES, Q=3 l/s, amplasat la limita proprietatii, unde sunt preepurate și evacuate în rețeaua hidrografică zonala.

Tabel 11: Volume/debite de ape evacuate de pe amplasament (cf. AGA nr. 58/ 13.06.2016)

Categoria apei	Receptori autorizați	Volum total evacuat				Qorar max. [mc/h]
		Zilnic [mc]			Anual [mc]	
		maxim	mediu	minim		
Ape uzate menajere	Rețeaua de canalizare a municipiului Sibiu	0,37	0,32	0,26	100	0,043
Ape uzate tehnologice-igienizări spații de	Bazine vidanjabile	0,60	0,52	0,42	162	0,07

Secțiunea 3 – Materii prime și materiale

Categoria apei	Receptori autorizați	Volum total evacuat				Qorar max. [mc/h]
		Zilnic [mc]			Anual [mc]	
		maxim	mediu	minim		
lucru						
Ape pluviale convențional curate	Rețeaua hidrografică zonală	Funcție de regimul pluviometric				
Efluent separator hidrocarburi	Rețeaua hidrografică zonală	Funcție de regimul pluviometric				

4. PRINCIPALELE ACTIVITĂȚI

4.1 Inventarul proceselor

4.1.1 Identificarea și descrierea proceselor

Procesele/ operatiile identificate in fluxurile tehnologice de la S.C. JIFA S.R.L. sunt descrise succint in continuare. In prezentarea proceselor si operatiilor identificate a fost pastrata, pe cat posibil, ordinea operatiilor/ activitatilor pe flux tehnologic.

- *Colectarea deșeurilor periculoase și nepericuloase de la generator*, pe bază de contract, transportul prin mijloace auto autorizate și direcționarea deșeurilor colectate fie spre unități autorizate pentru valorificare/eliminare finală, fie spre stocare temporară în vederea sortării, reambalării, balotării sau tratării (după caz) și expedierea ulterioară spre valorificare/eliminare.
- *Colectarea deșeurilor periculoase și nepericuloase de la unitățile generatoare*, recepția deșeurilor – verificare a provenienței și a compoziției, cântărirea deșeurilor, presare-balotare pentru deșeuri periculoase (ambalaje contaminate, textile impregnate, filtre cabină de vopsit, etc.) și nepericuloase (hârtie, carton, textile, piele prelucrată, ambalaje din plastic), reambalare/repaletare și înfoliere a paletilor pentru eficientizarea spațiului ocupat în hală, etichetarea deșeurilor și dirijarea lor către spațiul de stocare temporară separat, pe categorii.
- *Dezmembrarea filtrelor de ulei/cabină de vopsit cu părți metalice* consta in separarea mecanica si/sau manuala a partiilor metalice de partiile de plastic si/sau textil contaminat/ necontaminat dupa caz.

Dezmembrarea se face cu ajutorul unui debitor de metale, în următoarele etape:

- ✓ Se lasă la scurs filtrele de ulei într-o tavă atașată de un recipient tip IBC – 1000 litri;
- ✓ După scurgere, filtrele sunt tăiate și se separa partea metalică/plastic de cea textilă;
- ✓ Dezmembrarea filtrelor de la cabinele de vopsit constă în îndepărtarea manuală a cadrului metalic și separarea lui de partea textilă impregnată.

Din aceste operațiuni rezultă următoarele categorii de deșeuri:

- deseu absorbanti si materiale filtrante cu continut de substante periculoase, cod 150202*;
- deseu absorbanti si materiale filtrante, cod 150203;
- deseu metale feroase, cod 160117 ;
- deseu material plastic, cod 160119.

- *Ecologizarea ariilor contaminate (in situ):*

În cazul ecologizării de arii contaminate, se realizează următoarele:

- evaluarea zonei poluate;
- identificarea ariei de răspândire a agentului poluant;
- prelevarea probelor și efectuarea analizelor prin laboratoare acreditate;
- împrejmuirea zonei;
- se va proceda la decopertarea zonei, manual sau mecanic, și îndepărtarea solului contaminat până la adâncime unde s-a constatat poluarea ca urmare a analizelor efectuate de către un laborator autorizat;
- pământul contaminat (în funcție de cantitate) se va depozita temporar în recipiente de tip IBC de 1 mc sau direct în container Abroll cu închidere ermetică. Se va preleva un nou set de analize pentru verificare și în funcție de rezultatul acestora se va continua operațiunea de scoatere a solului sau se va înlocui solul contaminat cu sol fertil. Solul contaminat se va transporta către eliminatori finali autorizați.

- *Activitatea de stocare*

Deșeurile sunt preluate și stocate temporar pe zone diferite în interiorul halei, în funcție de caracteristicile fizico-chimice, astfel:

- ✓ deșeuri solide – containere cu capacități cuprinse între 0,75 și 1 metru cub, pubele, butoaie metalice sau alte butoaie, cutii, saci din hârtie sau material plastic, în baloți, pe paleți, containere de tip Abroll, pe platform betonata;
- ✓ deșeuri păstoase – recipiente din material plastic, butoaie, canistre – închise, saci din material plastic, containere de tip Abroll inchis etans, pe platforma betonata;
- ✓ deșeuri lichide – recipiente din metal sau material plastic, butoaie, canistre, flacoane, sticle închise etanș pentru a se evita contaminarea mediului, pe platforma betonata.
 - Odată ajunse la punctul de recepție, deșeurile vor fi supuse unui procedeu de verificare a provenienței și compoziției. Deșeurile vor fi sortate și pregătite (ambalate, etichetate corespunzător) după care vor fi depozitate temporar în zonele corespunzătoare situate în interiorul halei și pe platforma betonata. Depozitarea deșeurilor sosite la punctul de lucru, se face ținând cont de separarea acestora, stocarea lor în cadrul spațiului, în funcție de posibilitățile și cerințele de depozitare în momentul respectiv, compatibilitățile lor fizico - chimice.
 - În scopul reducerii volumului deșeurilor, o parte dintre acestea vor fi balotate.
 - Se vor lua toate măsurile astfel încât să fie respectate condițiile privind protecția mediului, igiena muncii, paza contra incendiilor și condițiile tehnologice.
 - Pe ambalajele din fiecare grupă de depozitare se inscripționează denumirea deșeurilor și codul conform HG 856/2002 de identificare al deșeurilor industrial.
 - Pentru depozitarea temporară a deșeurilor, pe categorii, se vor marca zone distincte, evitându-se astfel amestecarea accidentală a deșeurilor.

- *Decontaminarea/ spalarea deșeurilor de ambalaje contaminate (plastic, metal, sticla), diverse piese si materiale contaminate*

Aceasta activitate consta in colectarea deșeurilor de ambalaje contaminate, ambalaje care conțin reziduuri sau sunt contaminate cu substanțe periculoase, deșeuri de ambalaje contaminate cu substanțe periculoase, depozitarea temporara a acestora si decontaminarea prin sablare, spalarea cu solutii biodegradabile sau diverse instrumente manuale (acolo unde grosimea stratului de material contaminant permite aceasta curatare), a materialelor ramase pe peretii ambalajului, pana la incadrarea acestuia ca un deseu nepericulos.

- În cazul curățării de rezervoare contaminate se vor întinde folii de protecție pentru a nu se contamina solul;
- Se va extrage conținutul lichid al rezervorului cu ajutorul motopompelor sau vidanjei și se va transvaza în recipiente de tip IBC de 1 mc sau direct în cisternă.
- Șlamurile vor fi evacuate manual și se vor ambala în recipiente de tip IBC de 1 mc, sau în saci de polietilenă de înaltă densitate.
- Interiorul rezervorului se va sabla si/ sau spala cu solutii biodegradabile si cu jet de apă sub presiune. Se va colecta deșeul lichid rezultat în urma spălării si se va transporta împreună cu conținutul rezervorului către eliminatorul final autorizat. În cazul rezervoarelor de dimensiune mai mică (1-1200 litri), această operațiune se va putea efectua și în incinta amplasamentului de stocare temporară.
- Sablarea este procesul de curățare sau finisare prin suflare abrazivă a suprafețelor de metal, piatră, sticlă sau a alt material solid. Aceasta se realizează cu ajutorul alicelor metalice, electrocorindonului, nisipului sau al altor materiale abrazive granulare care sunt propulsate cu viteză prin centrifugare mecanică sau cu ajutorul unui jet de lichide de mare presiune spre suprafețele de prelucrat. Deseul rezultat din aceasta operatie se elimina prin societati autorizate, pe baza de contract.
- Spalarea cu solutii biodegradabile – se realizeaza cu un curățător sub presiune Karcher K2.01., cu o putere de 250 bari, in care se introduc solutii de spalat biodegradabile. In urma acestui proces se indeparteaza materialul contaminant (ulei, grasimi, emulsii, etc.) cu jet de apa si solutii de spalat, sub presiune. Apa uzata rezultata in urma acestui proces tehnologic, este colectata in 2 bazine din beton, cilindrice, subterane cu o capacitate totală de stocare de 100 mc. Deseul rezultat din aceasta operatie se elimina prin societati autorizate, pe baza de contract.

Deseuri rezultate in urma operatiunilor de decontaminare/ spalare a deșeurilor de ambalaje contaminate:

- **ambalaje de plastic, cod deseu 15 01 02** - se transporta catre societati autorizate in vederea valorificarii prin reciclare, pe baza de contract;
- **ambalaje de lemn (paleti de la recipienti de tip IBC), cod deseu 15 01 03** - se transporta catre societati autorizate in vederea valorificarii prin reciclare, pe baza de contract;
- **ambalaje de metal, cod deseu 15 01 04** - se transporta catre societati autorizate in vederea valorificarii prin reciclare, pe baza de contract;
- **ambalaje de sticla, cod deseu 15 01 07** - se transporta catre societati autorizate in vederea valorificarii prin reciclare, pe baza de contract.

- **Ape uleioase de la separatoarele ulei/apa, cod deseu 13 05 07*** - se transporta catre societati autorizate in vederea valorificarii/eliminarii, pe baza de contract;
- **Namol de la separatoarele ulei/apa, cod 13 05 02*** - se transporta catre societati autorizate in vederea valorificarii/eliminarii, pe baza de contract;

- *Dezasamblarea deseurilor de echipamente electrice si electronice (DEEE)*

Deseurile sosesc in zona de CARANTINA/RECEPTIE (80 mp), unde are loc verificarea documentelor de transport precum si identificarea deseurilor, de unde vor fi dirijate in spatiul de incarcare/ descarcare unde vor fi cantarite pe cantar autorizat metrologic, situat intre spatiul de incarcare/ descarcare si intrarea in H1 (conform planului de situatie anexat). Ulterior acestea sunt directionate catre zonele de procesare corespunzatoare fiecarui tip de dese. Zona de incarcare/ descarcare are o suprafata de 100 mp.

SC JIFA SRL va procesa DEEE conform reglementarilor stabilite prin O.U.G. nr. 5/ 2015.

Activitati de tratare in vederea valorificarii/eliminarii deseurilor nepericuloase

In functie de tipul, starea de agregare si proprietatile fizico-chimice, deseurile colectate la punctul de lucru vor fi folosite ca materie prima pentru prepararea combustibilului alternativ solid si combustibilului alternativ pastos (tip slam) sau vor fi eliminate catre firme autorizate.

Utilizarea drept combustibil alternativ este optiunea preferata. Un exemplu il constituie utilizarea sa in fabricile de ciment.

Procesul de producere a cimentului este unul „energo-intensiv”, deoarece materia prima trebuie incalzita la temperaturi aproape de 1.500°C. In mod traditional, pentru aceasta sunt folositi combustibili fosili cu putere calorica mare: carbune, pacura, gaz natural. Arderea acestora produce insa si un volum mare de gaze cu efect de sera.

O solutie pentru aceasta problema a aparut in urma cu 30 de ani, cand, pe plan international au inceput sa fie utilizati „combustibilii alternativi”, pe baza de deseuri cu potential caloric ridicat.

Cel mai important avantaj al folosirii acestor combustibili consta in faptul ca sunt economisite cantitati semnificative de combustibili fosili, adica de resurse naturale neregenerabile. Totodata se reduc si emisiile de gaze de sera.

Un alt beneficiu adus comunitatii este ca sunt valorificate si eliminate complet deseuri generate de alte industrii si activitati (industria petroliera, auto, agricultura, silvicultura, textila, deseuri municipale, s.a.).

Arderea in cuptorul de clincher asigura conditiile optime de valorificare a acestor deseuri. Componenta organica a deseurilor este complet distrusa si produce energie termica, in timp ce componenta minerala este integrata chimic in structura clincherului, fara a mai produce zguri sau cenusi.

- *Activitatea de preparare a combustibilului alternativ solid, nepericulos – cod 19 12 12*

Combustibilul alternativ solid nepericulos este un amestec omogen de deșeuri (materiale plastice, polistiren, hârtie și carton, textile, cauciuc, lemn, folii sau diverse ambalaje – conform Anexei) sortate, depozitate, tratate și marunțite.

Producerea acestuia se realizeaza cu ajutorul *instalatiei de maruntire/ separare*, astfel:

- Cu ajutorul buldoexcavatorului, se incarca deseurile ce se afla in zona de stocare stocare deseuri nepericuloase solide in suprafata de 150 mp, in containere abroll precum si pe platforma betonata , aflata in vecinatatea liniei de productie, ce se afla in zona de stocare deseuri, in concasorul/tocatorul Doppstadt AK 430 Profi, prevazut cu separator magnetic. In toicator, materialul este tocat la dimensiuni de 2-10 cm si apoi evacuat pe banda transportoare pentru evacuarea produsului finit, in containere abroll pentru transport;
- Pentru îmbunătățirea calității și o putere calorică optimă a produsului finit al instalației, se adaugă alte reziduuri nepericuloase (materiale plastice, polistiren, hârtie și carton, textile). Combustibilul alternativ va fi încadrat pe codul 19 12 12 alte deșeuri (inclusiv amestecuri de materiale) de la tratarea mecanică a deșeurilor, altele decât cele specificate la 19 12 11*.
- Impuritățile rezultate în urma procesului tehnologic (deseuri metalice rezultate în urma presortării și a sortării în cadrul instalației de maruntire - separator magnetic), se vor colecta separat și vor fi predate spre eliminare/valorificare/reciclare către operatori economici autorizați.

Suprafata ocupata de instalatia de productie combustibil alternativ este de 60 mp. (H12, pe planul de situatie anexat).

În timpul procesului tehnologic nu se emana pulberi sau praf deoarece materiale folosite sunt marunțite grosier doar până la o granulometrie 2-10 cm.

- *Activitatea de preparare a combustibilului alternativ solid, periculos – cod 19 12 11**

Combustibilul alternativ solid periculos este un amestec omogen de deșeuri (plastice, polistiren, hârtie și carton, textile, cauciuc, lemn, folii sau diverse ambalaje) cât și alte reziduuri (deșeuri uleioase cu putere calorică mare, deșeuri organice, pe bază de hidrocarburi și materiale de adaos – ex. ambalaje care conțin reziduuri sau sunt contaminate cu substanțe periculoase, absorbantți, materiale filtrante, materiale de lustruire, îmbrăcăminte de protecție contaminată cu substanțe periculoase, lacuri și vopsele, reziduuri petroliere) sortate, depozitate, tratate și marunțite. Combustibilul alternativ va fi încadrat la codul 19 12 11* alte deșeuri (inclusiv amestecuri de materiale) de la tratarea mecanică a deșeurilor cu conținut de substanțe periculoase.

Producerea acestuia se realizeaza cu ajutorul **instalatiei de maruntire/ separare si omogenizare**, astfel:

- Cu ajutorul buldoexcavatorului, se incarca deseurile ce se afla in zona de stocare stocare deseuri periculoase solide in suprafata de 180 mp, containere abroll, precum si pe platforma betonata in aflata in vecinatatea liniei de productie, in

concasorul/tocatorul Doppstadt AK 430 Profi, prevazut cu separator magnetic. In toculator, materialul este tocat la dimensiuni de 2-10 cm si apoi evacuat pe banda transportoare pentru evacuarea produsului finit, in containere abroll pentru transport.

- Impuritatile rezultate in urma procesului tehnologic (deseuri metalice rezultate in urma presortarii si a sortarii in cadrul instalatiei de maruntire-separator magnetic), se vor colecta separat si apoi vor fi predate spre eliminare/valorificare/reciclare catre operatori economici autorizati.

Suprafata ocupata de instalatia de productie combustibil alternativ este de 60 mp. (H12, pe planul de situatie anexat).

In timpul procesului tehnologic nu se emana pulberi sau praf deoarece materiale folosite sunt maruntite grosier doar pana la o granulometrie de 2-10 cm.

- *Activitatea de preparare a combustibilului alternativ pastos (tip slam) – cod 19 02 04*/19 02 08**

Combustibilul alternativ pastos este un amestec omogen de deșeuri de tip slam petrolier rezultat din activitățile curente ale industriei petoliere, respectiv din decantări ale petrolului, din spălări ale tancurilor petoliere sau ale stocatoarelor de petrol brut, din filtrări efectuate în diverse faze ale procesului tehnologic, reziduuri provenite din urma procesarii petrolului. Impuritățile mecanice din țiței sunt substanțe solide de natură organică sau anorganică (substanțe minerale) care formeaza sedimentul (slamul sau namolul) ce se depune la fundul rezervoarelor în care se depozitează țițeiul. Deseurile de aceasta natura au in compozitie in diferite proportii titei, apa, material detritic, fracții petoliere grele, noroi de foraj, deseuri de lacuri si vopseluri (continand rasini alchidice) – pe baza de solventi organici petolieri, deseuri de lacuri si vopseluri (continand rasini alchidice) – pe baza de apa, namoluri de la statiile de epurare, emulsii cu continut de substante petoliere.

In urma proceselor de decantare si separare a acestor tipuri de deseuri, sedimentul rezultat va fi valorificat prin introducerea sa in procesul tehnologic de obtinere a combustibilului alternativ iar apele rezultate vor fi predate catre eliminatori/valorificatori autorizati.

Producerea combustibililor alternativi pastosi, se realizeaza cu ajutorul **instalatiilor de decantare si omogenizare** ce ocupa o suprafata de 105 mp (H12, pe planul de situatie anexat).

- Deseurile receptionate in containere sau in butoaie metalice, recipienti de 1000 de litri sau ambalajele originale, sunt alimentate cu ajutorul unui utilaj multifunctional (buldoexcavator) sau stivuitor in containere abroll pentru omogenizare, containere inchise ermetic cu capacitate de 18-30 mc (2*18 mc si 2*30 mc), dotate cu robineti de scurgere a lichidului. In cazul in care deseurile sunt solidificate/aglomerate (de exemplu vopseluri intarite) acestea sunt introduse inainte in toculatorul cu doua axe in vederea maruntirii. Se are in vedere ca in momentul incarcarii, impuritatile de pe fundul recipientilor (pamant si pietre, lemn, material textil, plastic) sa nu fie antrenate. Acestea vor fi colectate separat, in containere speciale, si vor fi predate catre eliminatorii finali.
- **Materialul/ Combustibilul alternativ astfel realizat este transportat catre valorificatorii/ eliminatorii autorizati.**

- *Activitatea de recuperare a materialelor reciclabile sortate*
 - Ambalajele din material plastic precum si ambalajele metalice, in masura in care este posibil, din punct de vedere tehnic si economic, vor fi curatate mecanic (prin debitare, taiere, spalare in H8 – cf. planului de situatie anexat), in scopul indepartarii impuritatilor si contaminantilor.
 - Impuritatile, respectiv contaminantii, vor fi fie eliminati/valorificati catre agenti economici autorizati, fie folositi in cadrul procesului tehnologic de prepararea a combustibilului alternativ.
 - Materialele reciclabile (hartie si carton, folie, plastic) rezultate astfel, vor fi valorificate catre reciclatori.

Scopul acestor operatiuni este de a asigura o valorificare superioara a deseurilor precum si un grad cat mai mare de recuperare a materialelor reciclabile.

- *Activitatea de dezmembrare a recipientilor (recipienti de vopsea, alti aerosoli, produse cosmetice)*

Se desfasoara prin dezmembrarea/debitarea/separarea partilor din material plastic sau metalice. In urma acestui proces, pot rezulta ambalaje contaminate cu urme de produse ce se aflau in respectivii recipienti (creme, vopseluri, cerneluri). Aceste ambalaje vor fi curatate in vederea indepartarii acestor substante si reciclarii materialelor rezultate (reciclarea prin valorificare a metalului, respectiv folosirea reziduurilor rezultate in prepararea combustibilului alternativ pastos de tip slam).

Deseuri generate in urma dezmembrarii recipientilor:

- ambalaje de plastic, cod deseuri 15 01 02;
- ambalaje de lemn (paleti de la recipienti de tip IBC), cod deseuri 15 01 03;
- ambalaje de metal, cod deseuri 15 01 04;
- ambalaje de sticla, cod deseuri 15 01 07.

4.1.2 Dotări/utilaje, instalații, mijloace de transport

Organizarea spatiilor de lucru

Suprafata obiectivului:

- Platformă exterioară de stocare cu suprafata de 2.623 mp + cale acces.
- ✓ spațiu stocare temporară deșeuri reciclabile cu suprafata de 120 mp;
- ✓ spațiu stocare temporară deșeuri periculoase solide cu suprafata de 180 mp;
- ✓ spațiu stocare temporară deșeuri periculoase păstoase cu suprafata de 146 mp;
- ✓ spațiu stocare temporară deșeuri periculoase lichide cu suprafata de 76 mp;
- ✓ spațiu stocare temporară deșeuri nepericuloase solide cu suprafata de 150 mp;
- ✓ spațiu stocare temporară deșeuri periculoase păstoase cu suprafata de 146 mp;
- ✓ spatiu ocupat de instalatia de productie combustibil alternativ cu suprafata de 60 mp. (H12, pe planul de situatie anexat).
- ✓ spatiu ocupat de instalatia pentru producerea combustibililor alternativi pastosi, cu suprafata de 105 mp (H12, pe planul de situatie anexat).
- ✓ Spatiu de carantina/ receptie, cu suprafata de 80 mp ;
- ✓ Zona de incarcare/descarcare, cu cuprafata de 100 mp ;

- ✓ Platforma betonata cu suprafata de 1460 mp, pentru stocare deseuri nepericuloase si containere de tip Abroll.
- Hală betonată cu suprafata utilă de 584 mp, compartimentată astfel:
 - ✓ spațiu stocare temporară deșeuri periculoase lichide cu suprafața de 252 mp;
 - ✓ spațiu stocare temporară, dezmembrare si tocarea deșeuri nepericuloase solide cu suprafața de 132 mp;
 - ✓ spațiu stocare temporară deșeuri periculoase păstoase cu suprafața de 116 mp;
 - ✓ spațiu dezmembrare filtre cu parte metalică cu suprafața de 8 mp;
 - ✓ spațiu stocare temporară deșeuri de baterii și acumulatori cu suprafața de 8 mp;
 - ✓ spațiu stocare temporară DEEE-uri cu suprafața de 48 mp;
 - ✓ spațiu stocare temporară deșeuri periculoase (substanțe de laborator, condensatori, PCB, pesticide) cu suprafața de 8 mp.
 - ✓ atelierul de decontaminare/ spalare a deșeurilor de ambalaje contaminate (plastic, metal, sticla), diverse piese si materiale contaminate, cu o suprafata totala de 12 m².

Dotari/ utilaje

- Presă de balotat – 50 tf;
- Prescontainer de tip BPSG de 24 mc – 2 buc.;
- Cântar tip MB-L-0133 de 1000 kg;
- Debitor metal;
- Electrostivuitoare 1,5 tone;
- Motostivuitoare YALE 3,5 tone – 1 buc;
- Motostivuitoare LINDE – 1 buc
- Motostivuitoare BANCALCAR – 1 buc;
- Motopompă ape – 5 buc.;
- Curățător sub presiune Karcher K2.01;
- Compresor NUAIR 50C;
- Aparat de respirație cu furtun pentru aducțiune aer proaspăt Masca X-Plore 6300;
- Extinctoare portabile cu spumă – 30 buc.;
- Lisă hidraulică pentru manipulare deșeuri – 10 buc.;
- Echipamente de protecție pentru asigurarea personalului (bocanci, căști, salopete, lanterne);
- Recipienți pentru colectare/stocare temporară și transport (după caz) deșeuri:
 - Container abroll 18/22/24/30 mc cu închidere ermetică si prevazit cu robinet de scurgere – 6 buc;
 - Container abroll 30/36 mc– 28 buc.;
 - Container abroll 27/32 mc– 6 buc.;
 - Prescontainer abroll 24 mc pentru compactarea deșeurilor coincinerabile /valorificabile – 2 buc.;

- Container închis (maritim) 80 mc pentru deșeuri co-incinerabile – 17 buc.;
- Container basculabil 1,4 mc pentru manevrare/încărcare containere – 2 buc.;
- Containere metalice cu închidere ermetică pentru condensatori cu conținut de PCB sau reactivi de laborator-container 0,5/0,7 mc – 8 buc.;
- Recipienti din material plastic – eurocontainer tip IBC 1 mc- 500 buc.;
- Recipienti din metal – butoaie 0,22 mc – 500 buc.;
- Recipienti din metal – eurocontainer 0,7 mc – 100 mc;
- Pubele pentru filtrele de ulei și motorină – 15 buc.
- Container metalic 21 buc.
- Europubela cu roti de 120 litri – 9 buc
- Cisterna stocare deseuri lichide – 1 buc.
- Rezervor metalic stocare deseuri lichide – 2 buc.

Dotari pentru producerea combustibilului alternativ

1. Concasor/Tocator Doppstadt AK 430 Profi dotat cu separator magnetic – 1 bucata



Figura 1: Concasor/ Tocator Doppstadt AK 430 Profi
avand urmatoarele caracteristici:

- Unitate motrica;
- Banda de alimentare;
- Tambur de alimentare;
- Tambur cu ciocanele de impact;
- Sita evacuare;
- Banda evacuare;
- Separator magnetic;
- Capacitate: 9 tone/zi;
- Sistem de frinare pneumatica cu dublu circuit prevazut cu ABS;

- Cupla de remorcare 50mm inclusiv adaptor pentru manevrare utilaj;
 - Picior de sprijin cu reglaj hidraulic;
 - Usi de acces cu deschidere larga pentru acces facil la componentele utilajului pentru intretine si reparatii;
 - Sistem de protectie fonica in compartimentul motor;
 - Duze de stropire material pentru reducerea cantitatii de praf emise si robinet de inchidere alimentare instalatie de pulverizare apa;
 - Comutatoare de oprire de urgenta amplasate pe toate laturile masinii;
 - Ciocanele de impact (36 buc) sunt dispuse intercalat;
 - Elemente de siguranta in exploatare – siguranta de protectie termica a motorului;
2. Utilaj multifunctional (Buldoexcavator) cu cupa de incarcare si manipulator cu furci - 1 bucata
- Capacitate cupa: 0.8 mc;
 - Capacitate ridicare: 3500 kg;
 - Greutate: 7800 kg;
3. Containere Abroll inchidere ermetica si robineti scurgere – 2 bucati
- Volum: 18 ; Greutate: 1400 kg;
- Containere Abroll inchidere ermetica – 2 bucati
- Volum: 30 ; Greutate: 2200 kg;
4. Recipienti stocare deseuri lichide - 40 bucati:
- Volum: 1 mc; Greutate: 40 kg;
5. Pompa de transvazare – 1 bucata
- Capacitate: 15 mc/h; Greutate: 30 kg;

Transport

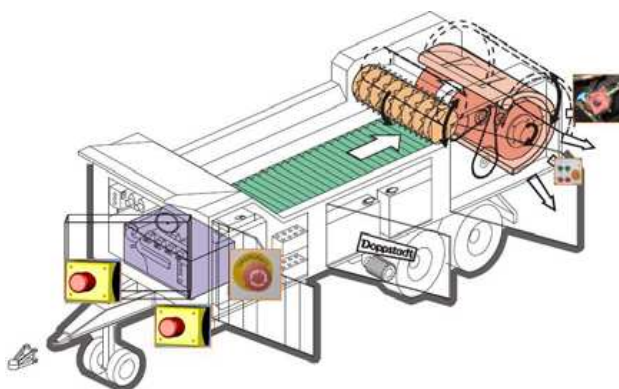
- ✓ Transportul deșeurilor periculoase se efectuează doar cu mijloace auto autorizate ADR și conducători auto care dețin certificate de formare profesională pentru transport mărfuri periculoase și consilier de siguranță – activitatea de transport deșeurii nu face obiectul prezentului raport, SC Jifa SRL deține autorizație de mediu pentru transport deșeurii nr. SB 177/27.06.2013, valabilă până la 27.06.2023.
SC Jifa SRL detine mijloace proprii pentru transportul auto al deșeurilor.

Alte activitati (asociate):

- administrative;
- managementul apei uzate;
- managementul deseurilor proprii;
- întreținere și reparații;
- activități legate de aprovizionare, transporturi;
- producerea energiei termice în centrala termică;
- activități executate cu terți: reparații și service, verificare instalații utilizare gaz natural și apa potabila, ș.a.

4.1.2 Identificarea proceselor de referință conform BREF

Exemple de componente ale unui sistem integrat de management al deseurilor și operațiile desfășurate în cadrul acestor componente sunt prezentate în Documentul de referință privind cele mai bune tehnici disponibile în industriile de tratare a deseurilor (BREF WT, august 2006) cap. 2, tabelul 2.2 (pagina 30).

Tabel 12: Exemple de componente și operații ale unui sistem integrat de management al deseurilor

Componente	Subsisteme de operații				
	Analiza deseurilor înainte de debarasare	Receptie deseurilor	Stocare și pregătire deseuri	Tratare deseuri	Management iesiri solide
Laborator analitic	X	X			
Descarcarea și stocarea butoaielor		X	X		
Parc de rezervoare		X	X		
Deseuri vrac și pregătire deseuri		X	X		
Tratament biologic				X	X
Tratament fizico-chimic				X	X
Stafia de stabilizare				X	X
Regenerare				X	X
Pregătire deseuri pentru utilizare drept combustibil				X	X

Sectiunea 4 – Principalele activitati

Incinerare*				X	X
Depozit de deseuri*					X

*Nu sunt incluse in activitatile de pe amplasamentul supus autorizarii.

Pentru cele mai multe unitati de tratare deseuri, ordinea operatiilor este urmatoarea:

- a) Acceptare;
- b) Stocare;
- c) Tratare;
- d) Stocarea reziduurilor si efluentilor.

Un exemplu privind operatiile generale, inclusiv receptia/ acceptarea butoaielor si a deseurilor lichide vrac este prezentat in schema fluxului tehnologic din **Documentul de referinta privind cele mai bune tehnici disponibile in industriile de tratare a deseurilor (BREF WT, august 2006)**, capitolul 2, Figura 2.5 (pagina 35) si reprodus mai jos.

Figura 2: Exemplu de flux incluzand receptia/ acceptarea recipientilor si a deseuri lichide vrac (cf. BREF-WT)

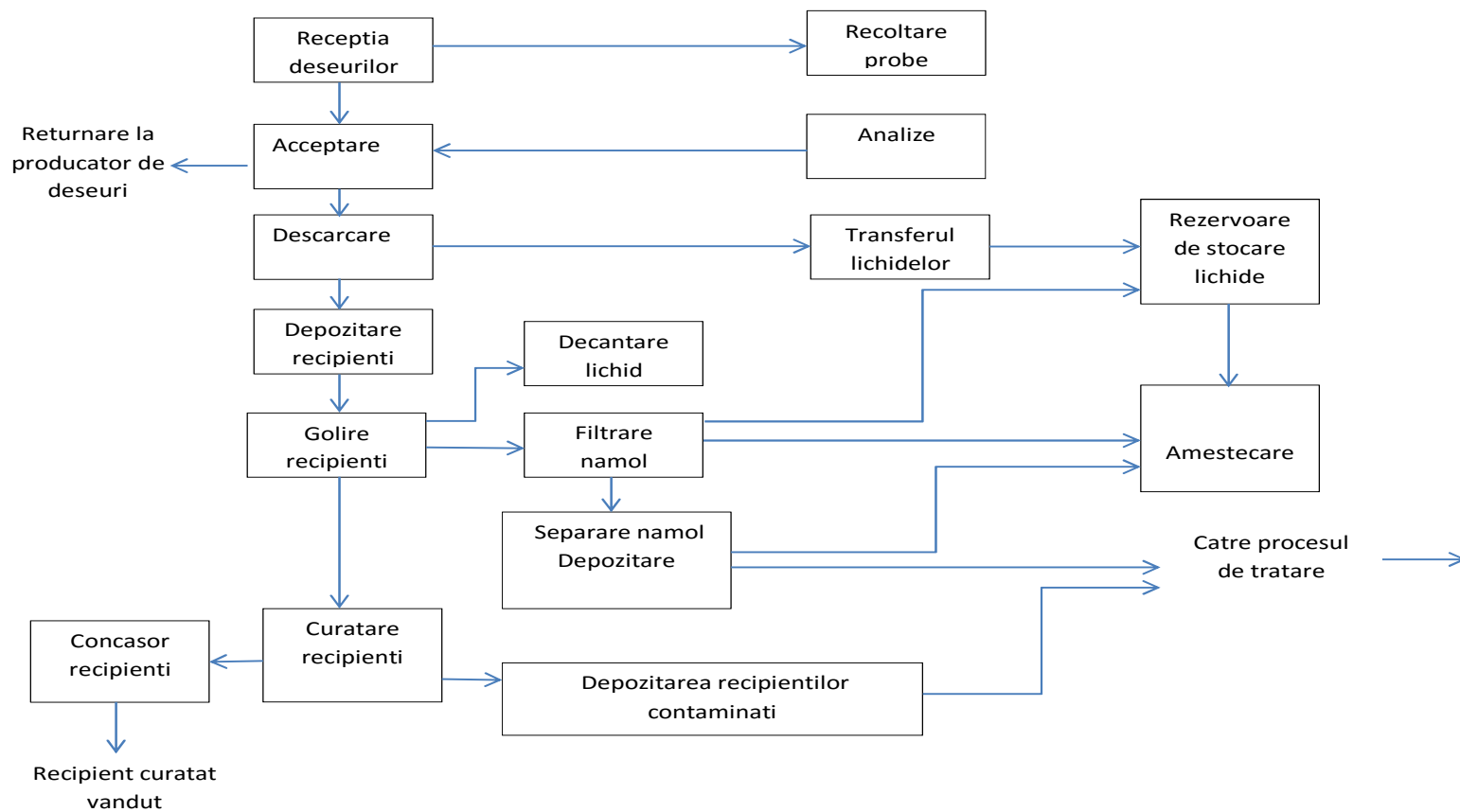

Alte procese/ activitati supuse autorizării

Pe amplasament se desfasoara procese si activitati de sustinere a activitatii principale. Acestea au fost listate in finalul sectiunii 4.1 si vor fi descrise, dupa caz si relevanta, in sectiunile urmatoare ale solicitarii.

4.2 Alte detalii despre procese

Descrierea proceselor a fost prezentată în secțiunea 4.1. În continuare sunt prezentate fluxurile proceselor tehnologice al activităților, cu principalele faze de proces pentru a identifica mijloacele prin care materialele sunt transferate de la o activitate la alta.

4.3. Inventarul ieșirilor (produse)

Tabel 13: Inventarul iesirilor (produse)

Numele procesului	Numele produsului	Utilizarea produsului	Cantitatea de produs
Depozitare temporară a deșeurilor periculoase și nepericuloase	Deșeuri periculoase și nepericuloase	Valorificare/ Eliminare prin societăți autorizate	15.688,344 tone în perioada 01.01.2013-31.12.2015

4.4. Inventarul ieșirilor (deșeurilor rezultate din activitatea proprie)

Tabel 14: Inventarul iesirilor (deșeurilor rezultate din activitatea proprie)

Numele procesului	Numele și codul deșeurii și denumirea emisiei	Ref	Deșeul, impactul emisiei	Cantitatea anuală
Sediul administrativ, spălarea halei de depozitare și dezmembrarea filtrelor	Hârtie 20 01 01	HG 856/2002	Valorificat pe bază de contract prin societăți autorizate. Nu generează impact în caz de gestionare corespunzătoare	22 kg/an
	Ambalaje de hârtie și carton 15 01 01	HG 856/2002	Valorificat pe bază de contract prin societăți autorizate. Nu generează impact în caz de gestionare corespunzătoare	12 kg/an
	Echipamente casate 16 02 14	HG 856/2002	Valorificat pe bază de contract prin societăți autorizate. Nu generează impact în caz de gestionare corespunzătoare	144 kg/an
	Echipamente casate 16 02 13*	HG 856/2002	Valorificat pe bază de contract prin societăți autorizate. Nu generează impact în caz de gestionare corespunzătoare	7 kg/an
	Textile contaminate 15 02 02*	HG 856/2002	Valorificat pe bază de contract prin societăți autorizate. Nu generează impact în caz de gestionare corespunzătoare	14,16 to/an
	Metale feroase 16 01 17	HG 856/2002	Valorificat pe bază de contract prin societăți autorizate. Nu generează impact în caz de gestionare corespunzătoare	26 to/an

Sectiunea 4 – Principalele activitati

Numele procesului	Numele și codul deșeurii și denumirea emisiei	Ref	Deșeul, impactul emisiei	Cantitatea anuală
	Ambalaje contaminate 15 01 10*	HG 856/2002	Sunt valorificate pe bază de contract încheiat cu CRH Ciment România SRL (fosta Lafarge Ciment Hoghiz)	70 kg/an
	Absorbanti, materiale filtrante si echipament protectie 15 02 03	HG 856/2002	Valorificat pe bază de contract prin societăți autorizate. Nu genereaza impact in caz de gestionare corespunzatoare	107 kg/an
	Ambalaje de materiale plastic 15 01 02	HG 856/2002	Sunt valorificate pe bază de contract prin societăți autorizate; stocate pe platforma betonată, în spațiu amenajat	574 kg/an
	Ape de la separatoarele ulei/apă 13 05 07*	HG 856/2002	Sunt predate pe bază de contract cu SC Gentoil SRL Stocat în bazine betonate, valorificat prin agenti autorizati	980 kg/an
	Nămol de la separatoarele ulei/apă 13 05 02*	HG 856/2002	Sunt predate pe bază de contract cu SC Gentoil SRL Stocat în bazine betonate, valorificat prin agenti autorizati	550 kg/an
	Deșeuri de tonere de imprimante cu conținut de substanțe periculoase 08 03 17*	HG 856/2002	Sunt predate pe bază de contract, stocat pe platforme betonate, valorificat prin agenti autorizati	2 kg/an
	Materiale plastice 20 01 39	HG 856/2002	Sunt predate pe bază de contract Stocate în spațiu special amenajat în incintă, pe platformă betonată	20 kg /an
	Lemn 20 01 38	HG 856/2002	Sunt predate pe bază de contract Stocate în spațiu special amenajat în incintă, pe platformă betonată	0,042 t/an
	Deșeuri menajere 20 03 01	HG 856/2002	colectate în europubele de 120 litri și eliminate prin agentul autorizat SC SCHUSTER & CO ECOLOGIC SRL, conform contractului încheiat cu 6005/4 din 13.02.2013	Cca. 6 mc/an

4.3 Utilități

Principalele utilitati furnizate pe amplasament sunt: energia electrica, gazul natural si apa potabila/ menajera si industrială.

4.3.1 Alimentarea cu energie electrica

Alimentarea cu energie electrică a obiectivului se face în baza contractului de furnizarea energiei electrice la clienți eligibili noncasnici nr. 17731/31.12.2015, încheiat între SC Electrica Furnizare SA și SC Jifa SRL.

4.3.2 Asigurarea gazului natural

Alimentarea cu gaze naturale se face în baza contractului de furnizare gaze naturale către clienți noncasnici nr. 3010594069/01.02.2015, încheiat cu SC E.on Energie România SRL.

4.3.3 Alimentarea cu apa

Alimentarea cu apă se face în baza contractului de furnizare/ prestare a serviciului de alimentare cu apa si de canalizare nr. 3462/26.07.2016, încheiat între SC Jifa SRL și SC Apă-Canal SA Sibiu.

4.3.4 Consum de utilitati

Consumul de utilitati inregistrat in ultimii 2 ani este prezentat in tabelul de mai jos.

Tabel 15: Consum lunar si anual de utilitati

	2014			2015		
	Curent (kwh)	Gaz (mc)	Apa (mc)	Curent (kwh)	Gaz (mc)	Apa (mc)
ianuarie	90	104	18	1516	0	8
februarie	180	426	16	998	387	8
martie	360	323	0	935	329	0
aprilie	270	236	0	1001	1484	7
mai	1590	152	0	265	153	12
iunie	450	0	40	693	96	15
iulie	450	106	24	707	0	16
august	570	111	21	1086	106	14
septembrie	510	96	21	1083	0	27
octombrie	1770	694	5	1089	1053	11,5
noiembrie	840	224	12	1057	2271	42
decembrie	990	339	29	1078	3715	2
TOTAL	8070	2811	186	11508	9594	162,5

Figura 3: Schema flux tehnologic JIFA SRL

SCHEMA DE FLUX TEHNOLOGIC JIFA SRL

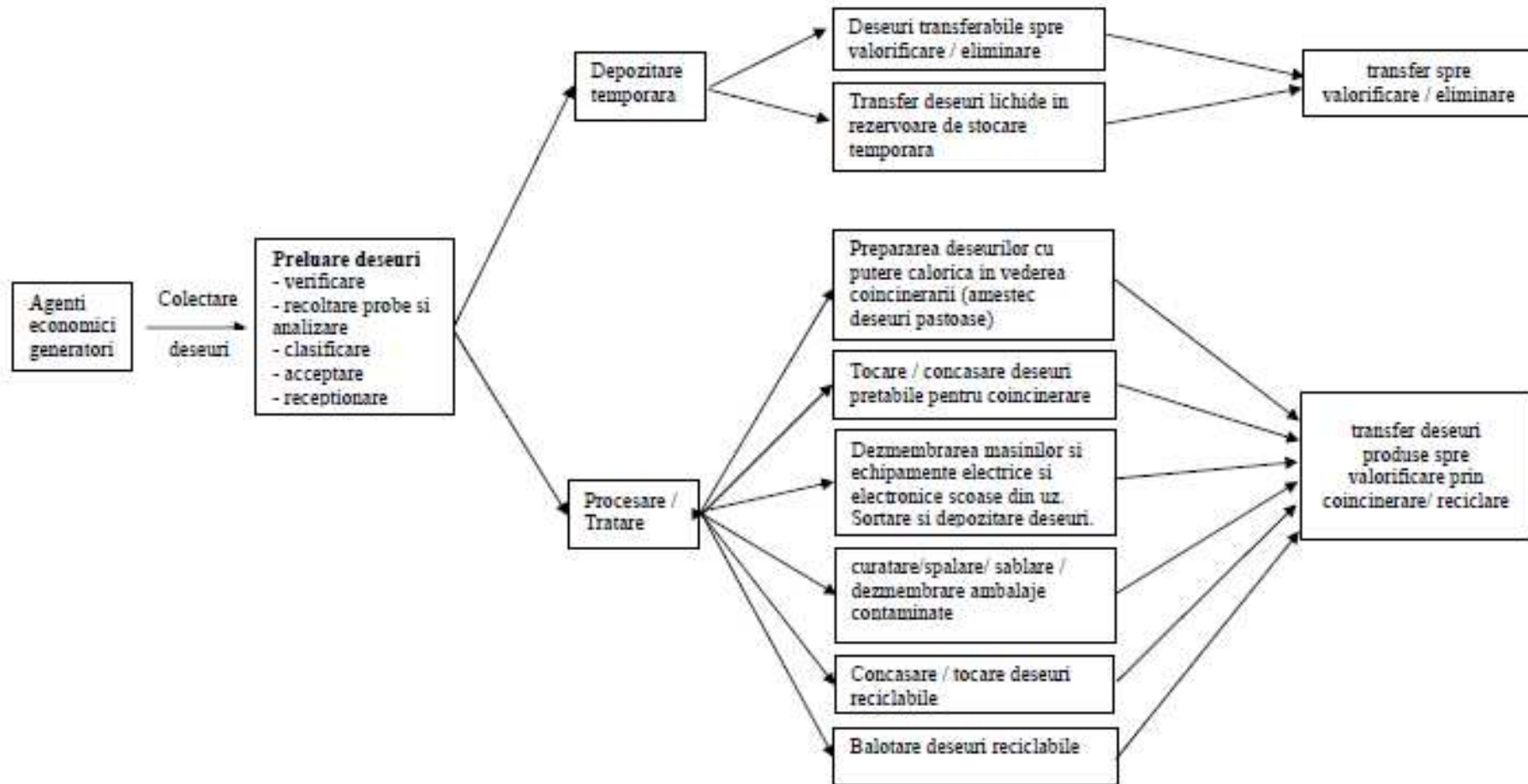

4.4 Sistemul de operare/ exploatare

4.4.1 Condiții normale de exploatare

Regimul de funcționare

- Personalul administrativ (TESA) lucrează 5 zile/ săptămâna, regim de lucru 8 h/zi.
- Personalul executant (muncitorii) lucrează 6 zile/săptămâna în 3 schimburi, regim de 8 h/ schimb.

Personalul se compune din 26 de salariați, din care:

- Personal administrativ - 12 persoane;
- Personal executant – 14 persoane.

Organizarea activității este ilustrată în Organigrama de mai jos.

Figura 4: Organigrama

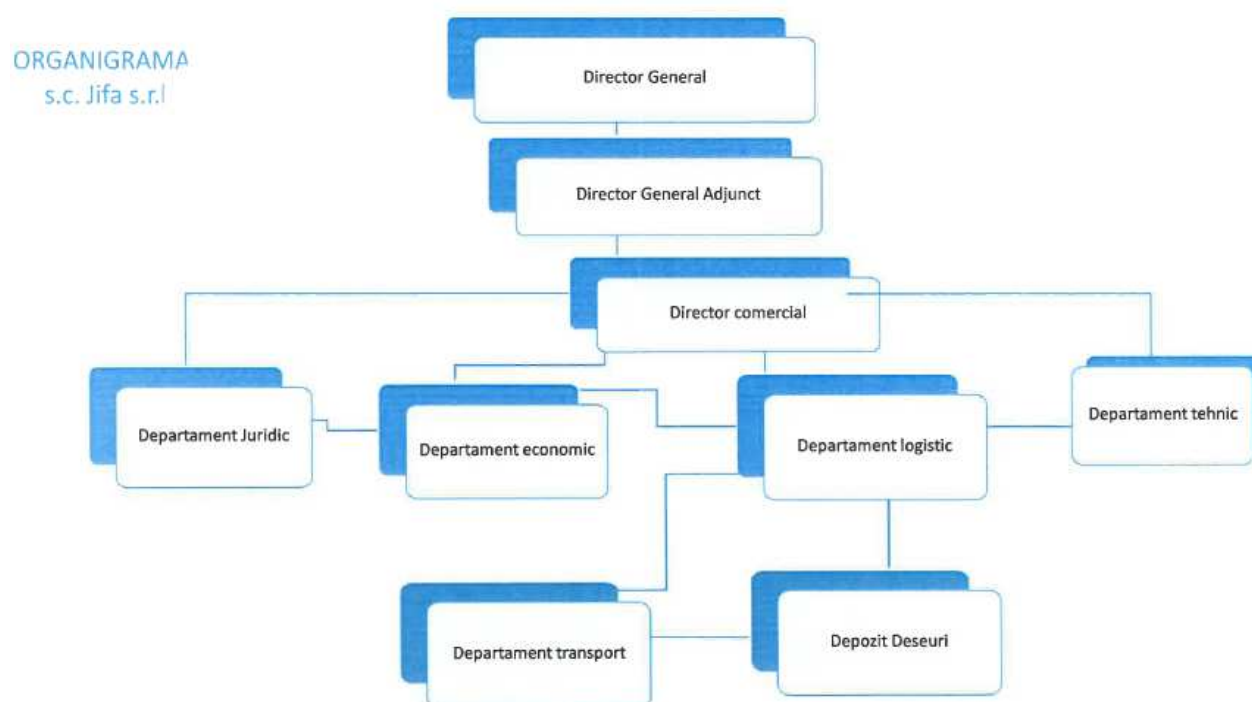

4.4.2 Condiții anormale de funcționare

În scopul prevenirii riscurilor de poluare a mediului în alte condiții de funcționare decât cele normale, Sistemul de Management de Mediu existent a avut în vedere măsuri de prevenire și instrucțiuni specifice, referitoare la următoarele situații:

- pierderi de produse;
- operare necorespunzătoare;
- întrerupere temporară a activității;
- încetare definitivă a funcționării.

In situatia unor functionari anormale, cu incalcarea conditiilor prevazute in autorizatia integrata de mediu, operatorul se obliga sa respecte prevederile art. 8 din Legea nr. 278/2013 privind emisiile industriale, respectiv;

- sa informeze imediat autoritatea emitenta a autorizatiei integrate de mediu (APM Sibiu);
- sa ia masurile necesare pentru a restabili conformitatea, in cel mai scurt timp posibil.

Conform prevederilor art. 7 al Legii nr. 278/2013 privind emisiile atmosferice, in cazul oricarui incident sau accident care poate afecta mediul in mod semnificativ, operatorul va respecta obligatiile stabilite prin lege, constand din:

- a) informarea imediata a autoritatii competente pentru protectia mediului (APM Sibiu) si a autoritatii pentru inspectie sau control la nivel local (Garda de Mediu - Comisariatul Judetean Sibiu);
- b) luarea imediata a masurilor pentru limitarea consecintelor asupra mediului si prevenirea altor incidente sau accidente posibile;
- c) luarea oricaror masuri suplimentare, considerate adecvate si impuse de autoritatile competente, pe care acestea le considera necesare, in vederea limitarii consecintelor asupra mediului si a prevenirii altor incidente sau accidente posibile.

4.5 Studii pe termen lung considerate necesare

Tabel 16: Studii necesare

Studii programate	
Proiecte în curs	Sumarul planului de studiu
Audit de deseuri/ Studiu de minimizare a pierderilor/ deseurilor	<p>Evaluarea sistematică, documentată, periodică și obiectivă a performanței sistemului de management și a proceselor de gestiune a deșeurilor cu scopul:</p> <ul style="list-style-type: none"> - de a facilita controlul managementului deșeurilor și al valorificării deșeurilor, precum și - de a evalua respectarea politicii de mediu, inclusiv realizarea obiectivelor, performanța întreprinderii referitoare la prevenirea și reducerea producerii de deșeuri din propria activitate și performanța întreprinderii referitoare la reducerea nocivității deșeurilor. <p>Conform prevederilor art. 43 (1) din Legea nr. 211/2011, se realizeaza in vederea întocmirii și implementării unui <i>“program de prevenire și reducere a cantităților de deșeuri generate din activitatea proprie sau, după caz, de la orice produs fabricat, inclusiv măsuri care respectă un anumit design al produselor”</i> și adoptarea unor măsuri de reducere a pericolozității deșeurilor.</p>
Studiu privind eficienta energetica	<p>Conformare cu prevederile documentului de referinta (BREF) privind cele mai bune tehnici disponibile (BAT) privind eficienta energetica.</p> <p>Studiul va identifica si oportunitatile de masurare (contorizare) a consumurilor de energie pe principalele sectoare/ operatii sau actiuni unitare in scopul stabilirii consumurilor specifice intermediare.</p>

4.6 Cerințe specifice BAT

Punctul de vedere actual privind următoarele cerințe BAT:

Funcționarea unui Sistem de Management al Mediului

În societate exista proceduri specifice de lucru și este acreditat sistemul de management al mediului.

Minimizarea impactului accidentelor și defecțiunilor printr-un plan de prevenire și management al situațiilor de urgență

Planul de prevenire și management al situațiilor de urgență cuprinde:

- Plan de prevenire și control al poluărilor accidentale;
- Plan de prevenire și stingere a incendiilor;
- Plan de pregătire și intervenție în situații de urgență.

Planul prevede măsuri pentru fiecare dintre situațiile de urgență, responsabilitățile de implementare a acestor măsuri, sesiunile de instruire, simulările și exercițiile periodice.

Alte cerințe relevante pentru anumite activități specifice

Activitățile existente vor fi evaluate periodic și, după caz, vor fi implementate modificari/modernizari functie de evolutia cerințelor BAT.

Comparația cu cerințele BAT este realizată în cadrul Secțiunii 14 al prezentului Formular de solicitare.

5. EMISII ȘI REDUCEREA POLUĂRII

5.1 Emisii atmosferice

Surse de poluare:

- emisiile de la producerea energiei termice;
- emisiile de la operațiile tehnologice;
- emisiile de la transportul în incintă.

1. Emisii de la producerea energiei termice

Încălzirea este asigurată de centrala termică tip Ariston Genius, putere instalată de 36 kW, combustibil gaz metan, cu emisii reduse de CO, CO₂, Nox.

NOTA privind emisiile de la instalația de ardere

Dispozițiile capitolului III și, respectiv, ale anexei V din Legea nr. 278/2013 privind emisiile industriale, nu sunt aplicabile instalației de ardere de pe amplasament, deoarece aceasta are puterea instalată mai mică de 50 MW (art. 28 (1)).

2. Emisiile de la operațiile tehnologice - emisii de praf de la stocarea deșeurilor prăfoase; generare miros.

Reducerea mirosurilor

a) Evitarea efectivă a generării mirosului este esențială.

b) Gospodărirea instalației

Deseori îmbunătățiri semnificative pot fi făcute prin îmbunătățirea gospodăririi generale din acea locație și o bună activitate practică. Focalizarea este spre minimizarea pierderilor prin scurgere și dispersie și asigurarea că scurgerile sunt tratate în momentul în care apar.

c) Echipamente

Pentru materiale extrem de mirositoare (exemplu amoniacul) instalația este proiectată în așa fel încât să fie minimizezate scăpările de miros.

d) Procesare

Operarea corectă a procesului de producție este în mod regulat revizuită și orice modificare va avea ca efect reducerea impactului mirosului.

e) Managementul locației

În procesele unde este un potențial de generare a mirosului, va exista o preocupare a managementului de mediu, sunt proceduri de operare în locuri desemnate de a minimiza emiterea de mirosuri. Aceste proceduri acoperă, de exemplu, programele de curățenie, procedurile de evitare a pierderilor prin scurgeri și depozitarea corespunzătoare a deșeurilor.

Măsurile luate în instalație pentru minimizarea emisiilor de miros

- Minimizarea pierderilor prin scurgere și dispersie și asigurarea că scurgerile sunt tratate în momentul în care apar.

- Se asigura ventilația în zonele unde se impune acest lucru și se are în vedere o reducere a emisiilor de miros printr-o bună gospodărire a instalației.
- Deșeurile fiind ambalate sunt evitate sau cel puțin reduse mirosurile și alte disconforturi provocate în cazul în care deșeurile ar fi fost neambalate.

3. Emisiile de la transportul în incintă, în perioada de funcționare – surse mobile

Cei mai importanți poluanți emiși de vehiculele rutiere și utilajele pe bază de motorină sunt:

- Precursori ai ozonului (CO, NO_x, NMVOC)
- Gaze cu efect de seră (CO₂, CH₄, N₂O)
- Substanțe acidifiante (NH₃, SO₂)
- Particule materiale (PM)
- Substanțe carcinogene (PAH, POP)
- Substanțe toxice (dioxine și furani)
- Metale grele

Tabel 17: Tipurile de poluanți și factorii de emisie indicate de metodologia CORINAIR 2009 pentru surse mobile

Grupe de poluanți	Tipuri de poluanți	Factori de emisie / valori medii pentru vehicule grele, combustibil motorină (g/kg combustibil)	Nr. tabel din CORINAIR 2009 1-a-b – transport rutier cod NFR : 1.A.3.b.iii cod SNAP: 0703
Precursori ai ozonului	CO	8,0	3.5
	NO_x (NO și NO ₂ exprimați ca NO ₂)	37,0	3.6
	NMVOC (alcani, alchene, alchine, aldehide, cetone, cicloalcani, compuși aromatici)	1,6	3.6
Gaze cu efect de sera	CO₂	3,140 kg CO₂/ kg combustibil	3.11 3.7
	N₂O	0,061	
Substanțe acidifiante	NH₃ SO₂	0,015	3.7
Particule materiale	PM = PM_{2,5} (particulele cu diametrul mai mare de 2,5μm sunt considerate neglijabile)	1,2	3.6
Substanțe carcinogene	PAH (hidrocarburi aromatice policiclice incluzând: indeno(1,2,3-cd) pirene, benzo(k)fluoranthene, benzo(b)fluoranthene)	7,9E-06	3.8
	POP (compuși organici persistenți: benzo(g,h,i)perilene, fluoranthene, benzo(a)pirene)	3,44E-05	3.8
Substanțe	dioxine	3,08E-05	3.9

Grupe de poluanți	Tipuri de poluanți	Factori de emisie / valori medii pentru vehicule grele, combustibil motorină (g/kg combustibil)	Nr. tabel din CORINAIR 2009 1-a-b – transport rutier cod NFR : 1.A.3.b.iii cod SNAP: 0703
toxice	(dioxine dibenzoclorinate - PCDD) furani (dibenzofurani policlorurati – PCDF)	5,1E-06	3.9
Metale grele	Pb, Cd, Cu, Cr, Ni, SE, Zn	3,25E-05	3.10

Consumul de motorină pentru vehicule grele, conform CORINAIR 2009, tabel 3.13 – **240 g/km**

Emisia de SO₂:

$$E_{SO_2,m} = 2 k_{S,m} FC_m, \text{ unde:}$$

$E_{SO_2,m}$ = emisia de SO₂ per combustibil m [g],

$k_{S,m}$ = greutatea relativa a sulfului conținut de combustibilul tip m [g/g fuel],

FC_m = consumul de combustibil m [g].

Siguranța muncii și sănătate publică

Activitatea de protecție și securitate a muncii în cadrul unității, se desfășoară sub incidența Legii nr. 319/2006 a securității și sănătății în muncă.

Echipamentul de protecție utilizat în exercitarea sarcinilor de muncă este cel corespunzător prevederilor HG nr. 1048/2006 privind cerințele minime de securitate și sănătate pentru utilizarea de către lucrători a echipamentelor individuale de protecție la locul de muncă. Acordarea echipamentului de protecție se face pe baza evaluării riscurilor la locul de muncă.

Pentru monitorizarea stării de sănătate a angajaților se efectuează:

- controale medicale periodice, conform recomandărilor medicului de medicina muncii;
- instructaje periodice de protecție și securitate a muncii.

Societatea are implementat **SR ISO 18001 Sistemul de management al sănătății și securității ocupaționale**, certificat nr. 3282 SS/19.06.2015, valabil până la 18.06.2018

Prin acest sistem se identifică punctele periculoase pe tot procesul tehnologic și sunt prevăzute măsuri pentru fiecare situație.

Riscurile tipice de mediu asociate acestui sector pot determina pierderi prin scurgere a lichidelor cu încărcătură organică mare, pierderi prin scurgere sau supraîncărcarea vaselor adesea combinate prin supraîncărcarea sistemelor de apa uzată și a sistemelor de drenaj interconectate.

Aceste riscuri sunt tratate în Planul de prevenire a poluărilor accidentale, care este parte componentă a documentației de solicitare a autorizației de gospodărire a apelor.

COV

Principalele surse de emisie de COV sunt:

- Stocare temporara deseuri cu continut de solventi.

Studii de impact pentru emisiile de COV

Tabel 18: Studii privind emisiile de COV

Există studii pe termen lung ce trebuie efectuate pentru a stabili comportarea în mediu și impactul materialelor utilizate?	
Dacă da, enumerați și indicați data din programul propriu de îmbunătățire până la care trebuie efectuate	
Nu este cazul.	

5.2 Minimizarea emisiilor atmosferice fugitive

Tabel 19: Emisii fugitive

Sursa	Poluanți	Masa/unitatea de timp unde este cunoscută (fara sisteme de reducere)	% estimat din evacuările totale ale poluantului respectiv din instalație
Rezervoare deschise (de ex. stocarea apelor uzate, etc.);	Compuși organici	necuantificat	necuantificat
Incarcarea și descarcarea containerelor de transport;	pulberi	necuantificat	necuantificat
Transferarea materialelor dintr-un recipient în altul pe fluxul tehnologic	-		
Sisteme de transport;	-		
Sisteme de conducte și canale (de ex. pompe, valve, flanșe, bazine de decantare, drenuri, guri de vizitare etc.);	-		
Deficiente de etansare/etansare slabă	-		
Posibilitatea de by-pass-are a echipamentului de depoluare (în aer sau în apă);	-		
Pierderi accidentale ale conținutului instalațiilor sau echipamentelor în caz de avarie	Amoniac	necuantificat	necuantificat

Studii

Tabel 20: Studii de reducere a emisiilor fugitive

Există studii ce trebuie efectuate pentru a stabili cea mai adecvată metodă de reducere în continuare a emisiilor fugitive?	
Dacă da, enumerați-le și indicați data din până la care trebuie efectuate din perioada de timp rezervată pentru măsurile obligatorii	
Verificări periodice ale calității aerului la locul de muncă.	Periodic
Monitorizarea calitatii aerului (imisii)	Anual

Pulberi și fum

Cerințe specifice BAT:

- acoperirea rezervoarelor și recipientelor;
- benzi transportoare închise, transmisie pneumatică (ținând cont de creșterea necesarului de energie), minimizarea pierderilor;
- buna gospodărire a amplasamentului;
- extracție adecvată a emisiilor din procese.

În prezent nu sunt identificate ca necesare măsuri suplimentare pentru reducerea emisiilor atmosferice.

Sisteme de ventilare

Hala de productie este prevazuta cu 4 buc ventilatoare axiale de presiune medie. Aceste ventilatoare axiale destinate ventilarii incaperilor de dimensiuni medii, cu montaj in perete pentru refularea direct in exterior sau in tubulatura. In partea exterioara a ventilatorului axial se poate monta o grila de exterior sau o grila gravitacionala. Realizate din polipropilena ranforsata cu fibra de sticla, sunt proiectate pentru functionare la presiuni medii. Diametre de conectare la tubulatura: 300mm, 350mm, 400mm, 450mm, 500mm si 560mm.

Sisteme de protectie

Amplasamentul este dotat cu:

- ✓ camere supraveghere video NOVUS NVC – 20 buc
- ✓ detectorul de fum Bentel 601P – 7 buc
- ✓ senzor miscare Paradox DG 55 – 10 buc

5.3 Reducerea emisiilor din surse punctiforme în apa de suprafață și canalizare

Asa cum s-a mentionat anterior in sectiunea 3.4.2, pe amplasament sunt prevazute retele de canalizare/ colectare in sistem divisor pentru:

- Ape uzate menajere;
- Ape uzate tehnologice (industriale);
- Ape pluviale.

Apele uzate menajere colectate din interiorul halei sunt evacuate în rețeaua de canalizare exterioară, executată din tubulatură PVC – KGM 110 mm, cu L = 16 m și apoi rețeaua de canalizare municipală Dn 400 mm, existentă în zonă.

Apele uzate tehnologice rezultate din igienizări ale halelor de stocare temporară a deșeurilor periculoase sunt colectate prin sifoane de pardoseală existente în toate spațiile de depozitare și evacuate în rețeaua de canalizare exterioară executată din PVC – KGM 110 mm, cu L = 92 m, fiind echipată cu 8 cămine de racord. Apoi apele sunt conduse spre două bazine de stocare etanșe, vidanjabile, amplasate în spatele halei, cu următoarele caracteristici:

- 2 bazine din beton, cilindrice, subterane;
- Diametrul bazinelor: $D = 4$ m;
- Adâncime bazine: $H = 4$ m;
- Volum bazin: 50 mc;
- Capacitate totală de stocare: 100 mc.

Vidanjarea celor 2 bazine de stocare a apelor uzate tehnologice și transportul acestora se face de către beneficiar, cu eliminarea lor prin societăți autorizate, conform contractului nr. 31/14.11.2012 încheiat cu SC GENTOIL SRL.

Apele pluviale convențional curate colectate de pe amplasament sunt dirijate prin pante și rigole colectoare spre rigola pluvială din exteriorul incintei.

Apele pluviale posibil impurificate cu hidrocarburi de pe amplasament sunt dirijate prin sistemul de rigole colectoare prin cele 5 camine pluviale tip Geiger către un separator de hidrocarburi OTTO GRAF, tip HERCULES, Q=3 l/s, amplasat la limita proprietății, unde sunt preepurate și evacuate în rețeaua hidrografică zonala.

Indicatori de calitate ai apelor evacuate

Indicatorii de calitate ai apelor uzate menajere se vor înscrie în limitele impuse de SC APĂ –CANAL SA Sibiu prin contractul de furnizare / prestare a serviciului de alimentare cu apă și de canalizare nr. 3462/26.07.2016 fără depășirea limitelor prevăzute de H.G. 352/2005, NTPA 002 pentru modificarea și completarea H.G. 188/2002.

Indicatorii de calitate ai apelor pluviale se vor încadra obligatoriu în limitele prevăzute HG nr. 188/2002, cu modificările și completările aduse de HG nr. 352/2005, normativul NTPA 001.

Minimizare

Consumul de apă este minimizat prin măsuri specifice activităților desfășurate (prezentate în secțiunea 3.5.3).

Conform Legii 107/96 utilizatorul de apă este obligat să întocmească:

- fișe pentru evidența cantității de apă epurată evacuată;
- fișe pentru evidența lucrărilor de întreținere și reparații;
- monitorizarea calității apelor evacuate.

Studii

Tabel 21: Studii pentru stabilirea metodei adecvate

Există studii ce au fost/ trebuie efectuate pentru a stabili cea mai adecvată metodă de realizare a nivelurilor-reper de evacuare prezentate în Secțiunea 13? Dacă da, enumerați-le și indicați data din programul propriu de îmbunătățire până la care trebuie efectuate, după caz	
Studiu	Data
Documentație pentru obținerea autorizației de gospodărire a apelor	2016

Eficiența stației de epurare orășenești

Apele uzate menajere sunt evacuate în canalizarea orășenească și conduse la stația de epurare a municipiului Sibiu.

By-pass-area și protejarea stației de epurare

Nu există posibilitatea de ocolire – by-pass – a stației de epurare a apelor uzate.

Rezervoare tampon

Nu este cazul.

5.4 Pierderi și scurgeri în apa de suprafață, canalizare și apa subterană

5.4.1 Informații despre pierderi și scurgeri

Scurgerile și pierderile în ape de suprafață nu sunt posibile deoarece amplasamentul este dotat cu un sistem de canalizare cu evacuarea efluentului menajer în rețeaua de canalizare municipală.

Contaminarea apei subterane nu este posibilă decât dacă este afectată integritatea sistemului de canalizare sau a bazinelor de colectare, sau dacă deșeurile sunt stocate necorespunzător. Programul de acțiune al societății cuprinde verificarea periodică a integrității sistemului de canalizare.

Adâncimea nivelului freatic oscilează între 0,80 - 1,5 - 2 m în municipiul Sibiu.

Structuri subterane

Tabel 22: Conformare cu BAT pentru structuri subterane

Cerință caracteristică BAT	Conformare BAT	Referință Document	Dacă nu este conform, data la care se va conforma
Prezentați planul (planurile) de situație în care este identificat traseul tuturor drenurilor din instalații și conductelor subterane, bazinelor și recipientelor de stocare subterane. (Dacă acestea sunt deja identificate pe planul de închidere a amplasamentului sau raportul de amplasament, faceți referire la acestea).	Da	Anexa 2 și Raportul de amplasament, secțiunea 4.7	
Pentru toate conductele, canalele și rezervoarele de depozitare subterane confirmați că una din următoarele opțiuni este implementată: - izolație secundară de siguranță - detectare continuă a scurgerilor - un program de inspecție și întreținere (de ex. teste de presiune, teste de scurgeri, verificări ale grosimii materialului sau verificare folosind camera cu cablu TV – CCTV), care sunt realizate pentru toate echipamentele de acest fel (de ex. în ultimii 3 ani și sunt repetate cel puțin la fiecare 3 ani).			N/A
	Program de inspecție și întreținere în cazul conductelor		N/A

Acoperiri izolante

Tabel 23: Conformare cu cerințele BAT privind materialele de acoperire

Cerință	Conformare BAT	Dacă nu este conform, data la care se va conforma
<p>Într-un program de asigurare a calității proiectului și de inspecție și întreținere a suprafețelor impermeabile și bordurilor de protecție care ține seama de:</p> <ul style="list-style-type: none"> - capacități; - grosimi; - căderi; - material; - permeabilitate; - rezistență/ consolidare; - rezistență la atac chimic; - procedurile de inspecție și întreținere; și - asigurarea calității construcției. 		
Cele de mai sus au fost aplicate pentru toate suprafețele de acest tip?		

Zone de poluare potențiale

Pentru fiecare zonă în care există posibilitatea ca activitățile să polueze solul sau apa, structurile de instalații (scurgeri, conducte, șanțuri, rezervoare, gropi) au fost acoperite la suprafață.

Tabel 24: Conformare cu cerințele BAT privind zonele potențiale de poluare

Cerință	de ex. zona de descărcare a rezervoarelor	de ex. Hala	de ex Zona dezmembrari filtre	de ex. Depozit de deșeuri lichide
Confirmați conformarea sau o dată pentru conformarea cu prevederile pentru:				
- suprafața de contact cu solul sau subsolul este impermeabilă	DA	DA	DA	DA
- sifoane de pardoseală/ rigole/ bazine de retenție pentru captarea și reținerea deversărilor	DA	DA	DA	DA
- îmbinări etanșe ale construcției	DA			

SIFOANE DE PARDOSEALĂ/ RIGOLE/ BAZINE DE RETENTIE

Fiecare rezervor care conține lichide ale căror pierderi prin scurgere pot fi periculoase pentru mediu, este depozitat temporar numai în zonele prevăzute cu sifon de pardoseală, rigola sau bazin de retenție care respectă cerințele prezentate în tabelul următor.

Tabel 25: Conformare cu BAT pentru sifoane de pardoseală/ rigole/ bazine de retenție

Cerință	Măsurile de implementare
Să fie impermeabile și să reziste la acțiunea materialelor stocate	Bazinele de retenție sunt betonate
Să nu existe alte puncte de ieșire (respectiv scurgeri sau robinete) și scurgerile să fie dirijate spre bazinul de colectare al sistemului de retenție	
Conductele să fie dirijate în zonele prevăzute cu cuve de retenție fără a străpunge suprafețele impermeabilizate	
Să fie proiectate să capteze scurgerile din rezervoare sau îmbinări	
Să aibă o capacitate care depășește 110% din capacitatea celui mai mare rezervor sau 25% din capacitatea totală a rezervoarelor	
Să fie periodic inspectate vizual și conținutul să fie pompat afară sau îndepărtat altfel prin control manual după ce se verifică dacă există contaminare	
Dacă nu sunt inspectate periodic, să fie dotate cu o sondă de mare nivel și sistem de alarmă după caz	
Să aibă punctele de umplere pe cât posibil în interiorul barierei, sau să fie asigurate alte măsuri de retenție adecvate	
Să existe inspecții de rutină programate ale mijloacelor de retenție, (normal inspecție vizuală, dar extinsă la testarea cu apă dacă există suspiciuni privind integritatea structurală)	

Alte riscuri pentru sol

Alte elemente avute în vedere la determinarea accidentală de emisii necontrolate în apă sau pe sol sunt prezentate în tabelul următor.

Tabel 26: Tehnici de prevenire a poluării solului

Identificați orice alte structuri, activități, instalații, conducte etc. care, prin scurgeri, șiroiri, defecțiuni, ar putea cauza poluarea solului, apei subterane sau cursurilor de apă	Tehnici existente sau propuse pentru prevenirea unor astfel de poluări
Sistem de canalizare	Inspectia periodica
Stocarea deșeurilor periculoase	Sistem adecvat de management
Rezervoarele subterane de ape uzate tehnologice	Intretinere și inspectare periodica

5.5 Emisii în apa subterană

Nu există emisii directe sau indirecte în apa subterană de substanțe incluse în Anexele 5 și 6 ale Legii 310/28.06.2004, provenite din procesele supuse autorizării.

Tabel 27: Monitorizarea apelor subterane

Supraveghere			
Ce monitorizare a apelor subterane este/va fi adoptata?	Detalii privind substanțele monitorizate	Locul punctelor de monitorizare și caracteristicile tehnice ale lucrărilor de monitorizare	Frecvența
	Vor fi stabilite prin autorizația de gospodărire a apelor	Vor fi stabilite prin autorizația de gospodărire a apelor	Va fi stabilita prin autorizația de gospodărire a apelor
Ce măsuri de precauție sunt adoptate pentru a preveni poluarea apelor subterane?	v. măsurile incluse în Secțiunile 5 și 6		

Executarea forajelor de monitorizare a apelor subterane este stabilită prin Autorizația de gospodărire a apelor nr. SB 58/13.06.2016, dar indicatorii și frecvența de monitorizare nu sunt specificați în autorizație. Propunerile/ recomandările privind monitorizarea apelor subterane se prezintă în capitolul 10. Monitorizare din prezentul formular de solicitare.

Controlul și întreținerea alimentării cu apă și apelor uzate

Sunt stabilite măsuri periodice de control intern care prevăd:

- frecvența controalelor și personalul responsabil conform procedurilor interne;
- măsurile de întreținere periodică;
- bugetul pentru întreținerea planificată anual.

5.6 Miros

Nu există constatări sau informații înregistrate privind neplăceri produse de miros provenit din activitățile de pe amplasament. Unitatea poate implementa măsuri suplimentare în cazul detectării unor situații de disconfort olfactiv.

5.7 Tehnologii alternative de reducere a poluării studiate în cursul evaluării BAT

Au fost analizate tehnologii noi conforme BAT pentru toate activitățile existente, iar selectarea soluției se bazează pe o analiză cost-beneficiu specifică sectorului.

6. MINIMIZAREA ȘI RECUPERAREA DEȘEURILOR

Principiile unei gestionări corespunzătoare a deșeurilor vizează în special maximizarea randamentelor de utilizare a energiei, indiferent de forma în care se află și minimizarea cantităților de reziduuri rezultate. Gestionarea corespunzătoare a deșeurilor urmărește pe cât posibil neutralizarea, reciclarea acestora și minimizarea cantităților depozitate pe rampe. Aceste metode au în vedere utilizarea proceselor și a metodelor care nu pun în pericol sănătatea populației și a mediului înconjurător.

În această secțiune au fost luate în considerare numai deșeurile rezultate din activitatea proprie, nu și cele colectate, valorificate/tratate/eliminate.

6.1 Sursele de deșeuri

Tabel 28: Surse de deseuri

Referința deșeurii	1. Identificați sursele de deșeuri (punctele din cadrul procesului)	2. Codurile deșeurilor conform EWL (Lista Europeană a Deșeurilor)	3. Identificați fluxurile de deșeuri (ce deșeuri sunt generate) (periculoase, nepericuloase, inerte)	4. Cuantificați fluxurile de deșeuri	5. Care sunt modalitățile actuale sau propuse de manipulare a deșeurilor? - deșeurile sunt colectate separat? - traseul de eliminare este cât mai apropiat posibil de punctul de producere?
HG 856/ 2002	Administrativ	20 01 01	Hârtie	22 kg/an	Valorificat pe bază de contract prin societăți autorizate. Nu generează impact în caz de gestionare corespunzătoare
		15 01 01	Ambalaje de hartie și carton	12 kg/an	Valorificat pe bază de contract prin societăți autorizate. Nu generează impact în caz de gestionare corespunzătoare
		16 02 14	Echipamente casate	144 kg/an	Valorificat pe bază de contract prin societăți autorizate. Nu generează impact în caz de gestionare corespunzătoare
		16 02 13*	Echipamente casate	7 kg/an	Valorificat pe bază de contract prin societăți autorizate. Nu generează impact în caz de gestionare corespunzătoare
	Dezmembrare filtre	15 02 02*	Textile contaminate	14,16 to/an	Valorificat pe bază de contract prin societăți autorizate. Nu generează impact în caz de gestionare corespunzătoare
		16 01 17	Metale feroase	26 to/an	Valorificat pe bază de contract prin societăți autorizate. Nu generează impact în caz de gestionare corespunzătoare

Secțiunea 6 – Minimizarea și recuperarea deșeurilor

Referința deșeurilor	1. Identificați sursele de deșeuri (punctele din cadrul procesului)	2. Codurile deșeurilor conform EWL (Lista Europeană a Deșeurilor)	3. Identificați fluxurile de deșeuri (ce deșeuri sunt generate) (periculoase, nepericuloase, inerte)	4. Cuantificați fluxurile de deșeuri	5. Care sunt modalitățile actuale sau propuse de manipulare a deșeurilor? - deșeurile sunt colectate separat? - traseul de eliminare este cât mai apropiat posibil de punctul de producere?
HG 856 2002	Administrativ	15 01 10*	Ambalaje contaminate	70 kg/an	Sunt valorificate pe bază de contract încheiat cu CRH Ciment România SRL (fosta Lafarge Ciment Hoghiz)
		15 02 03	Absorbanti, materiale filtrante și echipament protecție	107 kg/an	Valorificat pe bază de contract prin societăți autorizate. Nu generează impact în caz de gestionare corespunzătoare
		15 01 02	Ambalaje de materiale plastice	574 kg/an	Sunt valorificate pe bază de contract prin societăți autorizate; stocate pe platforma betonată, în spațiu amenajat
	Igienizarea halei de depozitare	13 05 07*	Ape de la separatoarele ulei/apă	980 kg/an	Sunt predate pe bază de contract cu SC Gentoil SRL Stocat în bazine betonate, valorificat prin agenți autorizați
		13 05 02*	Nămol de la separatoarele ulei/apa	550 kg/an	Sunt predate pe bază de contract cu SC Gentoil SRL Stocat în bazine betonate, valorificat prin agenți autorizați
	Administrativ	08 03 17*	Deșeuri de tonere de imprimante cu conținut de substanțe periculoase	2 kg/an	Sunt predate pe bază de contract, stocat pe platforme betonate, valorificat prin agenți autorizați
	Administrativ	20 01 39	Materiale plastice	20 kg /an	Sunt predate pe bază de contract Stocate în spațiu special amenajat în incintă, pe platformă betonată
		20 01 38	Lemn	0,042 t/an	Sunt predate pe bază de contract Stocate în spațiu special amenajat în incintă, pe platformă betonată
	Administrativ	20 03 01	Deșeuri menajere	Cca. 6 mc/an	colectate în europubele de 120 litri și eliminate prin agentul autorizat SC SCHUSTER & CO ECOLOGIC SRL, conform contractului încheiat cu 6005/4 din 13.02.2013

- ✓ cod 20 03 01 - deșeuri municipale amestecate cantitate 6 mc/an, sunt colectate în europubele de 120 litri și eliminate prin agentul autorizat SC SCHUSTER & CO ECOLOGIC SRL, conform contractului încheiat cu 6005/4 din 13.02.2013;
- ✓ cod 13 05 02* și 13 05 07* - deșeuri de ape uzate (rezultate din igienizări ale halelor de stocare temporară a deșeurilor periculoase) depozitate în cele 2 bazine vidanjabile etanș, situate în spatele halei, cu o capacitate totală de 100 mc, vor fi transportate către agenții economici autorizați, în vederea eliminării.
- ✓ cod 15 02 02* și 15 01 10* - absorbanți și materiale filtrante (inclusiv filtre de ulei fără altă specificație), materiale de lustruire, îmbrăcăminte de protecție contaminată cu substanțe periculoase și deșeurile de ambalaje contaminate, ambalate în saci de plastic de mare densitate/vrac (în cazul recipientilor metalici de 200 litri, recipiente de tip IBC de 1000 litri, depozitate temporar în depozitul JIFA SRL și transportate către agenți economici autorizați în vederea eliminării/valorificării.
- ✓ cod 16 01 17 – deșeuri de materiale feroase (rezultate din dezmembrarea filtrelor de ulei/aer).

6.2 Evidența deșeurilor

Evidențele privind deșeurile generate pe amplasament vor fi întocmite conform prevederilor Hotărârii Guvernului nr. 856/2002 și Listei Europene a Deșeurilor (EWL).

Transportul deșeurilor și documentele de însoțire ale deșeurilor evacuate de pe amplasament vor respecta cerințele Hotărârii Guvernului nr. 1061/2008 privind transportul deșeurilor periculoase și nepericuloase pe teritoriul României.

Rapoartele privind generarea și gestionarea deșeurilor se întocmesc și se transmit lunar și anual la Agenția pentru Protecția Mediului Sibiu.

Tabel 29: Conformare cu cerințele BAT privind documentarea deșeurilor

Există un sistem care să documenteze următoarele informații cu privire la deșeurile (eliminate sau recuperate) din instalație?	
Cantitatea	Da
Natura	Da
Originea (dacă este cazul)	Da
Destinația (datoria de a urmări – dacă se trimite în afara amplasamentului)	Da
Frecvența colectării	Da
Modalitate de transport	Da
Metoda de tratare	Da
Există instalații adecvate de separare?	Da
Au fost adoptate măsuri adecvate de prevenire a emisiilor și impactului generat de stocarea și manevrarea deșeurilor?	Da

6.3 Zone de depozitare

Tabel 30: Zone de depozitare

Identificați zona	Deșeurile depozitate	Sunt ele identificate în mod clar, inclusiv capacitatea maximă de depozitare și perioada maximă de depozitare?*	Proximitatea față de cursuri de ape zone de interes public / vulnerabile la vandalism alte perimetre sensibile (vă rugăm dați detalii) Identificați măsurile necesare pentru minimizarea riscurilor.	Amenajările existente ale zonei de depozitare
Activități administrative	Deșeuri municipale amestecate	-	Nu e cazul	Colectate în europubele de 120 litri și eliminate prin agentul autorizat SC SCHUSTER & CO ECOLOGIC SRL, conform contractului încheiat cu 6005/4 din 13.02.2013
Stocare temporară a deșeurilor	Absorbanți și materiale filtrante (inclusiv filtre de ulei fără altă specificație), materiale de lustruire, îmbrăcăminte de protecție contaminată cu substanțe periculoase și deșeurile de ambalaje contaminate, ambalate în saci de plastic de mare densitate/vrac	În cazul recipientilor metalici de 200 litri, recipienti de tip IBC de 1000 litri, depozitate temporar în depozitul JIFA SRL și transportate către agenți economici autorizați în vederea eliminării/valorificării.	-	recipienti metalici de 200 litri, recipienti de tip IBC de 1000 litri,

* trebuie realizate înainte de emiterea autorizației.

6.4 Cerințe speciale de depozitare

Deșeurile sunt stocate temporar în diferite puncte de pe amplasament. Au fost implementate acțiuni în toate zonele în care sunt stocate deșeuri pentru a asigura izolarea, platformele și scurgerile pentru deșeurile depozitate în aer liber și pentru îmbunătățirea managementului și etichetării deșeurilor.

Deșeurile lichide (emulsii, lichide apoase, uleiuri), aproximativ 900 tone (aprox. 600 tone deșeuri lichide periculoase și aprox. 300 tone deșeuri lichide nepericuloase), sunt stocate în recipiente din material plastic - eurocontainer tip IBC 1 mc, recipiente din metal – butoaie 0,22 mc sau recipiente puși la

dispoziție de către beneficiari, recipiente depozitate temporar în spațiul special amenajat din hala de depozitare, containere special amenajate și/sau platforma betonată. Se vor respecta dispozițiile H.G. nr. 235/2007 privind gestionarea uleiurilor uzate, colectarea uleiurilor uzate se va face în recipiente închise etanș, rezistente la șoc mecanic și termic, iar stocarea, în spații corespunzător amenajate, împrejmuite și securizate, pentru evitarea scurgerilor necontrolate;

Deșeuri păstoase (vopsele, șlamuri, nămoluri) aproximativ 500 tone (aprox. 300 tone deșeuri păstoase periculoase și aprox. 200 tone deșeuri păstoase nepericuloase), stocate în containere abroll 18 mc, cu închidere ermetică, containere abroll 30 mc cu închidere ermetică, recipiente din material plastic - eurocontainer tip IBC I mc, recipiente din metal - butoaie 0,22 mc și recipiente puși la dispoziție de către beneficiari (deșeurile păstoase periculoase colectate în cantități mici se vor ambala direct de către generator în recipiente etanș pentru a preveni poluarea în caz de transport - recipiente depozitate temporar în spațiul special amenajat din hala de depozitare, containere special amenajate și/sau platforma betonată

Deșeuri solide, aproximativ 700 tone (aprox. 400 tone deșeuri solide periculoase și aprox. 300 tone deșeuri solide nepericuloase), stocate în container abroll 30/36 mc, recipiente din metal - eurocontainer de 0,7 mc, pubele, pe paleți puși la dispoziție de către beneficiari, în containere special amenajate și pe platforma betonată.

Deșeuri de substanțe de laborator, condensatori cu conținut de PCB, pesticide și insecticide, aproximativ 10 tone, stocate în containere metalice cu închidere ermetică de 0,5/0,7 mc, în spațiul special amenajat din hala de producție.

Deșeuri valorificabile de hârtie/carton, aproximativ 50 tone, stocate în containere special amenajate și pe platforma betonată, în prescontainer abroll 24 mc sau pe paleți puși la dispoziție de către beneficiari sau în container metalic de 0,7 mc.

Deșeuri valorificabile de materiale plastice, aproximativ 100 tone, stocate în containere special amenajate și pe platforma betonată, în prescontainer abroll 24 mc sau pe paleți puși la dispoziție de către beneficiari sau în container metalic de 0,7 mc.

Deșeuri valorificabile de sticlă, aproximativ 50 tone, stocate pe platformă betonată în prescontainer abroll 24 mc sau pe paleți puși la dispoziție de către beneficiari sau în container metalic de 0,7 mc.

Deșeuri de baterii/acumulatori, aproximativ 20 tone, pe paleți puși la dispoziție de către beneficiari în spațiul special amenajat din hala de producție.

Deșeurilor metalice și nemetalice, aproximativ 150 tone, stocate în container abroll 36 mc și pe platformă betonată.

Deșuri de echipamente electrice și electronice, colectate în containere metalice, pe paleți puși la dispoziție de către beneficiari, în spațiul special amenajat din hala de producție, circa 20 tone, categorii conform prevederilor O.U.G. nr. 5/2015.

6.5 Recipienți de stocare (acolo unde sunt folosiți)

Tabel 31: Recipienti de stocare

Lista de verificare pentru cerințele caracteristice BAT	Da / Nu
Sunt recipientii de depozitare: prevăzuți cu capace, valve etc. și securizați; inspectați în mod regulat și înlocuiți sau reparați când se deteriorează (când sunt folosiți, recipientii de depozitare trebuie clar etichetați)	Da. Da.
Este implementată o procedură bine documentată pentru cazurile recipientilor care s-au deteriorat sau curg?	Da.

6.6 Valorificarea sau eliminarea deșeurilor

Tabel 32: Valorificarea sau eliminarea deșeurilor

Sursa deșeurilor	Metale asociate / prezența PCB sau azbest	Deșeu	Opțiuni posibile pentru tratarea lor	Detaliați (dacă este cazul) opțiunile utilizate sau propuse în instalație		
				Reciclare Recuperare Eliminare sau Nu se aplica	Specificați opțiunea	Dacă opțiunea actuală este “Eliminare”, precizați data până la care veți implementa reutilizarea sau recuperarea sau justificați de ce acestea sunt imposibil de realizat din punct de vedere tehnic și economic.
Activități administrative	-	Hârtie	Colectare selectivă, valorificare	Reciclare	Valorificat pe bază de contract prin societăți autorizate. Nu generează impact în caz de gestionare corespunzătoare	-

Secțiunea 6 – Minimizarea și recuperarea deșeurilor

Sursa deșeurilor	Metale asociate / prezența PCB sau azbest	Deșeu	Opțiuni posibile pentru tratarea lor	Detaliați (dacă este cazul) opțiunile utilizate sau propuse în instalație		
				Reciclare Recuperare Eliminare sau Nu se aplica	Specificați opțiunea	Dacă opțiunea actuală este "Eliminare", precizați data până la care veți implementa reutilizarea sau recuperarea sau justificați de ce acestea sunt imposibil de realizat din punct de vedere tehnic și economic.
Proces tehnologic	-	Echipamente casate	Colectare selectivă, valorificare	Reciclare	Valorificat pe bază de contract prin societăți autorizate. Nu generează impact în caz de gestionare corespunzătoare	-
	-	Textile contaminate	Colectare selectivă, valorificare	Reciclare	Valorificat pe bază de contract prin societăți autorizate. Nu generează impact în caz de gestionare corespunzătoare	-
	-	Ambalaje contaminate	Colectare selectivă, valorificare	Reciclare	Sunt valorificate pe bază de contract încheiat cu CRH Ciment România SRL (fosta Lafarge Ciment Hoghiz)	-
	-	Ambalaje de materiale plastic	Colectare selectivă, valorificare	Reciclare	Sunt valorificate pe bază de contract prin societăți autorizate; stocate pe platforma betonată, în spațiu amenajat	-
Igienizarea halei de depozitare	-	Ape de la separatoarele ulei/apă	Colectare selectivă, furajare animală	Recuperare	Sunt predate pe bază de contract cu SC Gentoil SRL Stocat în bazine betonate, valorificat prin agenți autorizați	-
	Metale, cupru etc	Nămol de la separatoarele ulei/apa	Colectare selectivă, valorificare	Reciclare	Sunt predate pe bază de contract cu SC Gentoil SRL Stocat în bazine betonate, valorificat prin agenți autorizați	-
	-	Deșeuri de tonere de imprimante cu conținut de substanțe periculoase	Colectare selectivă, valorificare	Reciclare	Sunt predate pe bază de contract, stocat pe platforme betonate, valorificat prin agenți autorizați	-

Secțiunea 6 – Minimizarea și recuperarea deșeurilor

Sursa deșeurilor	Metale asociate / prezența PCB sau azbest	Deșeu	Opțiuni posibile pentru tratarea lor	Detaliați (dacă este cazul) opțiunile utilizate sau propuse în instalație		
				Reciclare Recuperare Eliminare sau Nu se aplica	Specificați opțiunea	Dacă opțiunea actuală este “Eliminare”, precizați data până la care veți implementa reutilizarea sau recuperarea sau justificați de ce acestea sunt imposibil de realizat din punct de vedere tehnic și economic.
Activități administrative	-	Materiale plastice	Colectare selectivă, valorificare	Reciclare	Sunt predate pe bază de contract Stocate în spațiu special amenajat în incintă, pe platformă betonată	
		Lemn	Colectare selectivă, valorificare	Reciclare	Sunt predate pe bază de contract Stocate în spațiu special amenajat în incintă, pe platformă betonată	
		Deșeuri menajere	Eliminare		colectate în europubele de 120 litri și eliminate prin agentul autorizat SC SCHUSTER & CO ECOLOGIC SRL, conform contractului încheiat cu 6005/4 din 13.02.2013	Nu este cazul

Fluxuri speciale de deseuri

Pe amplasament sunt tratate fluxuri speciale de deseuri, guvernate de legislație specifică.

Pentru anumite fluxuri speciale de deseuri, raportările se transmit cu frecvență și la data stabilită prin legislația specifică în vigoare, exemplificate în capitolul 10, tabelul 47 din prezenta solicitare.

7. ENERGIE

7.1 Cerințe de bază privind energia

Consumul de energie

Consumul anual de energie este prezentat în tabelul următor.

Tabel 33: Consumul de energie (realizat in anul 2014)

Sursa de energie	Consum de energie		
	Furnizată, MWh	Primară, MWh	% din total
Electricitate din rețeaua publică	-	Consum energetic anual 10.425 kwh	100%
Electricitate din altă sursă*	-		
Abur/apă fierbinte achiziționată și nu generată pe amplasament (a)*	-	-	
Gaze		Consum anual 9.594 mc Cantitatea totală contractată 27.309 kWh	100%
Motorină	-	Nu se aplică	
Benzină	-	Nu se aplică	
Altele (Operatorul /titularul activității trebuie să specifice) – surse proprii din biomasa	-	-	

* specificați sursa și factorul de conversie de la energia furnizată la cea primară

Consumuri specifice de energie

PRESA BALOTAT 1

consum curent/ ora **4, 0 KW**

capacitate **18 tone / forte**

PRESA BALOTAT 2

consum curent/ ora **5, 5 KW**

capacitate **18 tone / forte**

MOARA TOCAT 1

consum curent/ ora **6 kW**

capacitate procesare tona/ora **300 kg/ora**

Consum specific: 20 kW/tona

Tocatoare:

SCHREDDER DOPPSTADT AK 430

consum curent 25-27 litri/ ora

capacitate procesare 8 tone/ ora

Consum specific: 3,125-3,375 kW/tona

AMESTEC SLAM

Consum motorina BULDOEXCAVATOR 5.6 litri / ora

SPALARE/SABLARE AMBALAJE

consum curent Karcher / ora 9,2 kW

debit apa Karcher / ora 500l/ ora

DEZMEMBRARE FILTRE

consum curent debitor metal/ora 2300 W/h

Motostivuitoare:

- consum gaz moto/ora 4-6 litri/ ora

- consum motorina moto/ora

1. Gaz Tip: Linde 4-5 litri/ h

2. Motorina

2.1 Tip: Yale - 1.87 litri/ h

2.2 Tip: Balkancar - 3.7 litri/ h

Pompe: 4 bucati

- consum motorina pompe/ora si capacitate de pompare/ora

0.25 litri/ ora

6 tone/ ora

Consum specific: 0.042 litri/ tona

PRESCONTAINER CARTON 1

capacitate 20 mc (volum de presare 1 mc la cursa)

consum curent/ora 5.5 kW

PRESCONTAINER CARTON 2

capacitate 24 mc (volum de presare 1,2 mc la cursa)

consum curent/ora 5.5 kW

Măsurile de bază pentru funcționare și întreținere

Măsurile de bază pentru funcționare și întreținere cu eficiență energetică sunt descrise în

tabelul următor.

Tabel 34: Conformarea procedurii

Există <u>măsuri de funcționare și întreținere și de gospodărire</u> documentate pentru următoarele (dacă este cazul)	Da / Nu	Nerelevant	Alte informații (documentație de referință, data la care vor fi aplicate măsurile sau motivele pentru care nu prezintă relevanță)
Aer condiționat, refrigerare tehnologică și sisteme de răcire (scurgeri, etanșări, controlul temperaturii, întreținerea evaporatorului/ condensatorului)	Nu	-	-
Funcționarea motoarelor și mecanismelor de antrenare	Da	-	Reparare și întreținere în conformitate cu Programul de reparații și întreținere, echipamentele din dotare: motostivuitoare, presa etc.
Sisteme de aer comprimat (scurgeri, proceduri de utilizare):	Nu	-	-
Sisteme de distribuție a aburilor (scurgeri, captări, izolații)	Nu	-	-
Sisteme de încălzire și apă caldă	Da	-	Supraveghere continuă. Verificarea periodică a parametrilor de funcționare.
Lubrifiere pentru evitarea pierderilor mari prin frecare	Nu	-	-
Întreținerea cazanelor, de ex. optimizarea excesului de aer	Nu	-	-
Alte activități de întreținere relevante pentru instalație	-	-	-

7.2 Măsuri tehnice

Măsurile tehnice de bază privind eficiența energetică sunt descrise în tabelul următor.

Tabel 35: Conformarea cu măsurile tehnice

Confirmați existența următoarelor <u>măsuri fizice</u> pentru evitarea supraîncălzirii sau a pierderilor de răcire pentru următoarele (dacă este cazul):	Da	Nerelevant	Alte informații (data la care vor fi aplicate măsurile sau motivele pentru care nu prezintă relevanță)
Izolare suficientă a sistemelor de aburi, vaselor încălzite și conductelor	Da	-	-
Asigurarea metodelor de etanșare și izolare pentru menținerea temperaturii	Da	-	-
Sunt montați senzori simpli și termostate pentru a preveni evacuarea inutilă de lichide și gaze încălzite	Nu	-	-
Alte măsuri adecvate	-	-	-

Măsuri privind serviciile în clădiri

Măsurile de bază privind funcționarea serviciilor de utilități în clădiri cu eficiență energetică sunt descrise în tabelul următor.

Tabel 36: Conformarea serviciilor în clădiri

Confirmați că există următoarele măsuri privind serviciile în clădiri (dacă este cazul)	Da	Nerelevant	Alte informații (documentație de referință, data la care vor fi aplicate măsurile sau motivele pentru care nu prezintă relevanță)
Există mijloace de iluminat eficiente energetic	Da	-	Iluminat natural la hala de lucru, dar și artificial. Ventilație naturală și forțată la hala de depozitare.
Există mijloace de control al climatizării eficiente energetic pentru: Încălzire Apă caldă Controlul temperaturii Ventilație Izolații împotriva curenților de aer	Da	-	Iluminat natural la hala de lucru, dar și artificial. Ventilație naturală și forțată la hala de depozitare.

7.3 Eficiența energetică

În societate va elabora unui plan de utilizare eficientă a energiei, care va fi prezentat autorităților de mediu la terminarea acestuia.

8. ACCIDENTE ȘI CONSECINȚELE LOR

8.1 Risc de accident major care implică substanțe periculoase - SEVESO

Tabel 37: Categoriile de risc

Sunteți un amplasament de nivel superior conform prevederilor Legea nr. 59/2016 care transpune Directiva SEVESO?	Nu	Dacă da, ați depus raportul de securitate?	N/A
Sunteți un amplasament de nivel inferior conform prevederilor Legea nr. 59/2016 care transpune Directiva SEVESO?	Nu	Dacă da, ați elaborat politica privind prevenirea accidentelor majore ?	N/A

8.2 Plan de management al accidentelor

Dezvoltarea capacității de intervenție în situații de urgență este stabilită prin proceduri interne care pot fi puse la dispoziția autorității.

Tabel 38: Capacitatea de intervenție în situații de urgență

Scenariu de accident sau de evacuare anormală	Probabilitatea de producere	Consecințele producerii	Măsuri luate sau propuse pentru minimizarea probabilității de producere	Acțiuni planificate în eventualitatea că un astfel de eveniment se produce
Posibil incendiu	mică	majore	<p><i>Sursele de aprindere</i> – principalele surse de aprindere sunt: echipamentele electrice, electricitatea statică, flacăra deschisă și surse întâmplătoare. Măsura de siguranță care se ia este eliminarea oricărei surse cu potențial de aprindere.</p> <p><i>Planul general al întregii incinte:</i> trebuie să asigure funcționalitatea tehnologică dar și securitatea zonei.</p> <p>Acesta este determinant în: diminuarea riscurilor, minimizarea locurilor vulnerabile, limitarea expunerilor periculoase, construcții sigure și eficiente, proiectarea sistemelor de control, planuri de urgență, facilități de luptă contra incendiilor, accesul la serviciul de urgență.</p>	<p>Planuri pentru situații de urgență</p> <ul style="list-style-type: none"> - Plan de evacuare a persoanelor și bunurilor - Plan de intervenție - Plan de depozitare și evacuare a materialelor <p>Planuri PSI</p> <ul style="list-style-type: none"> - Planul de intervenție, evacuare, depozitate - Fisa obiectivului.
Căderea utilităților publice (alimentare cu apă, electricitate)	mică	majore	Măsuri preventive	Măsuri existente pentru reducerea efectelor negative.

8.3 Tehnici

Tabel 39: Tehnici de prevenire

Tehnici de prevenire	Secțiunea
Inventarul substanțelor	Secțiunea 3
Trebuie să existe proceduri de verificare a materiilor prime și deșeurilor pentru a preveni situațiile în care ar interacționa contribuind astfel la producerea unui incident	Secțiunile 3.2 si 4.1
Stocare adecvată	Secțiunile 3.2 si 6
Prevederea în proiectarea procesului a alarmelor, declanșoarelor și altor aspecte de control	Secțiunea 5.2
Bariere și reținerea conținutului	Secțiunea 5.4
Bazine și cuve de retenție	Secțiunea 5.4
Izolarea clădirilor	Secțiunea 7
Prevenirea supraumplerii rezervoarelor de stocare (cu lichide sau pulberi), de ex. mire de nivel, alarme independente pentru depășirea nivelului, întrerupere automată la atingerea nivelului maxim și măsurarea șarjelor.	Secțiunea 5.4
Sisteme de siguranță de împiedicare a accesului neautorizat	Raport de amplasament
Registru/jurnal al tuturor incidentelor, accidentelor evitate, modificărilor de procedură, evenimentelor anormale și constatărilor inspecțiilor de întreținere	Secțiunea 2
Trebuie stabilite proceduri de identificare, intervenție și învățare din astfel de incidente;	Secțiunea 2
Rolurile și responsabilitățile personalului implicat în managementul accidentelor	Secțiunea 8
Proceduri de evitare a incidentelor produse ca urmare a slabei comunicări între membrii personalului operativ la preluarea schimbului și în lucrările de întreținere sau alte intervenții tehnice	Proceduri interne
Se verifică compoziția conținutului bazinelor sau a cuvelor de retenție conectate la un sistem de drenaj înainte de tratare sau eliminare	Secțiunea 5.4
Bazinele de drenaj trebuie dotate cu alarme de depășire a nivelului sau senzor cu pompă automată de dirijare spre locul de stocare (nu evacuare); trebuie să existe un sistem care să asigure menținerea nivelului în bazin la minim în orice moment.	Secțiunea 5.4
Alaramele de depășire a nivelului nu trebuie utilizate de rutină ca mijloc principal de control al nivelului	
Acțiuni de minimizare a efectelor	
Ghid de gestionare a fiecărui scenariu de accident	Secțiunea 8
Trebuie stabilite căi de comunicație cu autoritățile de resort și serviciile de urgență	
Echipamente pentru pete de ulei, izolarea scurgerilor, alertarea autorităților de resort și proceduri de evacuare	Secțiunea 8
Retenția scurgerilor potențiale provenite de la unele piese ale instalației în caz de producere a unui accident și a apei de stingere a incendiilor sau meteorice prin separarea sistemelor de canalizare	Secțiunea 80
Alte tehnici specifice de sector	Secțiunea 4

9. ZGOMOT ȘI VIBRAȚII

9.1 Receptori

Tabel 40: Receptori de zgomot

Identificați și descrieți fiecare locație sensibilă la zgomot, care este afectată	Care este nivelul de zgomot de fond (sau ambiental) la fiecare receptor identificat?	Există un punct de monitorizare specificat care are legătură cu receptorul?	Frecvența monitorizării?	Care este nivelul zgomotului când instalația /sursa (sursele) funcționează?	Au fost aplicate limite pentru zgomot sau alte condiții?
Locuințe aflate în imediata vecinătate a amplasamentului unității de stocare temporară a deșeurilor	Zgomot de fond existent.	Nu	Se va stabili prin autorizația integrată de mediu	-	Nu.

9.2 Surse de zgomot

Tabel 41: Surse de zgomot

Identificați fiecare sursă semnificativă de zgomot și/sau vibrații	Numărul de referință al sursei	Descrieți natura zgomotului sau vibrației	Există un punct de monitorizare specificat ?	Care este contribuția la emisia totală de zgomot?	Descrieți acțiunile întreprinse pentru prevenirea sau minimizarea emisiilor de zgomot	Măsuri care trebuie luate pentru respectarea BAT și a termenelor stabilite în Planul de măsuri obligatorii
Funcționarea precontainerelor și a presei de balotat	-	Zgomot produs de funcționarea echipamentelor/utilajelor	Nu	30%	-	Verificări și reparații conform lanficărilor

Surse de zgomot din afara incintei amplasamentului sunt:

- traficul rutier.

9.3 Studii de măsurare a zgomotului în mediu

Pe amplasament nu s-au făcut determinări ale nivelului de zgomot, nefiind cerute prin autorizația de mediu.

9.4 Întreținere

În cadrul societății există implementate planuri de întreținere și de inspecție a utilajelor tehnologice și a rezervoarelor de stocare. Operațiunile de întreținere preventivă conduc la reducerea imediată a zgomotelor ce pot apărea în cazul unei funcționări necorespunzătoare.

Tabel 42: Conformare proceduri

	Da	Nu	Dacă nu, indicați termenul de aplicare a procedurilor/măsurilor
Procedurile de întreținere identifică în mod precis cazurile în care este necesară întreținerea pentru minimizarea emisiilor de zgomot?	-	Nu. Un nivel de zgomot crescut este privit ca un indiciu de avarie, sunt necesare lucrări de întreținere	Nu este cazul
Procedurile de exploatare identifică în mod precis acțiunile care sunt necesare pentru minimizarea emisiilor de zgomot?	-	Nu. Un nivel de zgomot crescut este privit ca un indiciu de avarie, sunt necesare lucrări de întreținere	Nu este cazul

9.5 Limite

Tabel 43: Limite zgomot

Receptor sensibil	Nivel admisibil de zgomot la limita incintei instalației				
		De fond	Absolut		
Zona de locuințe din str. Drumul Ocnei					
	zi	50 dBA	65dBA	-	-
	noapte	40 dBA	55dBA	-	-

9.6 Informații suplimentare cerute pentru instalațiile complexe și/sau cu risc ridicat

Nu este cazul.

Funcționarea mijloacelor auto și utilitatelor este limitată în incintă, sunt alese traseele cele mai scurte de transport sunt utilizate mijloace auto conforme Normelor RAR, cu motoare silențioase.

10. MONITORIZARE

10.1 Monitorizarea emisiilor atmosferice

Tabel 44: Monitorizare emisii atmosferice

Punct de emisie	Parametru	Frecventa monitorizare	Metoda monitorizare	Este echipamentul calibrat	Daca nu:		
					Eroarea de masurare si eroarea globala care rezulta	Metode si intervale de corecta-re a calibrarii	Acreditare de tinuta de prelevatorii de probe si de laboratoare sau detalii despre personalul folosit si instruire/competente
Centrala termică	pulberi – 5 mg/Nmc; monoxid de carbon – 100 mg/Nmc; SO _x - 35 mg/Nmc; NO _x – 350 mg/Nmc	Propunere anual	Conform standardelor în vigoare	-	-	-	-

Descrieți orice programe/măsură diferite pentru perioadele de pornire și oprire. – nu este cazul

Numărul documentului respectiv pentru informații suplimentare privind monitorizarea și raportarea emisiilor în aer – Autorizația de mediu

10.2 Monitorizarea emisiilor în apă

Descrieți măsurile propuse pentru monitorizarea emisiilor incluzând orice monitorizare a mediului și frecvența, metodologia de măsurare și procedura de evaluare propusă. Trebuie să folosiți tabelele de mai jos și să prezentați referiri la informații suplimentare dintr-un document precizat, acolo unde este necesar.

Numărul documentului respectiv pentru informații suplimentare privind monitorizarea și raportarea emisiilor în apele de suprafață	Autorizația de Gospodărirea Apelor Registru monitorizări responsabil PM
--	--

Monitorizarea și raportarea emisiilor în apă se realizează în prezent, conform condițiilor impuse prin Autorizația de Gospodărirea Apelor

Tabel 45: Monitorizarea emisiilor în apă

Punct de emisie	Denumire receptor	Parametru	Frecvența de monitorizare	Metoda de monitorizare	Sunt echipamentele/prelevatoarele/laboratoarele acreditate	Eroarea de măsurare și eroarea globală care rezultă	Metode și intervale de corectare a calibrării	Acreditare de tinuta de prelevatorii de probe și de laboratoare sau detalii despre personalul folosit și instruire/competențe
Apele uzate fecaloid-menajere	Canalizarea municipiului Sibiu	pH Materii totale în suspensie Substanțe extractibile cu solvenți organici	-	Conform standardelor în vigoare		-	-	Acreditare RENAR

10.3 Monitorizarea și raportarea emisiilor în rețeaua de canalizare

În prezent, conform condițiilor impuse prin Autorizația de Gospodărirea Apelor

10.4 Monitorizarea și raportarea deșeurilor

În cadrul societății sunt monitorizate cantitățile și tipurile de deșeuri generate, ținându-se evidența acestora conform HG 856/2002.

Tabel 46: Monitorizare deseuri

Punct de emisie	Parametru	Unitate de masura	Metoda de monitorizare
Unitatea de stocare temporară a deșeurilor periculoase și nepericuloase	Tip deșeu (codificat conform Catalogului European al Deșeurilor)/cantități de deșeuri	t/an	Evidență și înregistrare a ieșirilor din unitate Raportări lunare/anuale conform legislației în vigoare și la solicitarea autorităților pentru protecția mediului
	Evidența cronologică a cantității, naturii, originii și după caz a destinației, deșeurilor periculoase, a frecvenței, a mijlocului de transport, a metodei de tratare, precum și a operațiunilor prevăzute în anexele 2 și 3 din Legea nr. 211/2011	t/an	La solicitarea autorității competente pentru protecția mediului
	Datele referitoare la ambalaje și deșeuri de ambalaje conform prevederilor Ordinului nr. 794/2012	t/an	Conform prevederilor legale, până la data de 25 februarie a fiecărui an pentru anul anterior celui care se realizează raportarea
	Datele privind cantitatea de anvelope uzate colectată, reșapată, reciclată și/sau valorificată termoelectric, după caz, conform anexelor din HG 170/2004	t/an	Până la data de 15 martie a fiecărui an, raportarea se face la Comisia Națională pentru Reciclarea Materialelor din cadrul MMAP
	Datele privind deșeurile de baterii și acumulatori, conform Ordinului nr. 1399/2009	t/an	Până la data de 28 februarie a fiecărui an

Punct de emisie	Parametru	Unitate de masura	Metoda de monitorizare
	Raportarea informațiilor privind cantitatea, calitatea, proveniența, localizarea și înregistrarea colectării uleiurilor uzate, precum și înregistrarea predării acestora, conform HG 235/2007	t/an	Conform solicitării autorității competente pentru protecția mediului
	Raportarea informațiilor conform Ordinului nr. 1223/715/2005 privind DEEE	t/an	Până la data de 30 aprilie a fiecărui an

Tabel 47: Informații suplimentare

Numărul documentului respectiv pentru informații suplimentare privind monitorizarea și raportarea generării de deșeuri	Registrele privind evidența deșeurilor și raportările conform legislației în vigoare
---	--

10.5 Monitorizarea mediului

10.5.1 Monitorizarea impactului

Tabel 48: Studii de monitorizare a mediului

Factor/ parametru de mediu	Studii anterioare	Concluzii (dacă este cazul)
Studii cu includerea tuturor componentelor mediului	Raport de amplasament (2016)	Fara impact semnificativ
Consumul de apă	Documentatie pentru obtinerea	Emiterea autorizatiei de gospodarie a apelor

Factor/ parametru de mediu	Studii anterioare	Concluzii (dacă este cazul)
	autorizatiei de gospodarie a apelor (2016)	

10.5.2 Monitorizarea solului

In perioada 13.06.2016 – 14.07.2016 au fost recoltate si analizate probe de sol din 4 locatii, la cate 2 adancimi (5cm si 30 cm).

Rezultatele obtinute pun in evidenta depasirea la indicatorul Zn a pragului de alerta pentru soluri mai putin sensibile, stabilit prin Ordinul nr. 756/1997.

Localizarea probelor de sol este prezentata in planul anexat de situatie cu locatia forajelor de monitorizare si a probelor de sol, iar coordonatele punctelor de recoltare sunt reproduce mai jos.

Tabel 49: Identificare locatii probe sol

Identificare punct monitorizare	X[m]	Y [m]
PROBA 1	480228,946	433841,874
PROBA 2	480205,666	433860,609
PROBA 3	480256,437	433949,988
PROBA 4	480233,605	433964,561

10.5.3 Monitorizarea apelor subterane

La cererea beneficiarului, ABA Olt – SGA Sibiu a stabilit necesitatea monitorizarii apelor freatic. Urmeaza sa fie executate forajele de monitorizare in locatiile identificate conform coordonatelor STEREO '70 prezentate in tabelul de mai jos.

Tabel 50: Identificare foraje de monitorizare

Identificare punct monitorizare	X[m]	Y [m]
Foraj P1	480231,971	433840,281
Foraj P2	480258,054	433949,524

Avand in vedere Valorile de prag stabilite prin Ordinul nr. 621/2014, reproduse mai jos pentru corpul de apa subteran ROOT05 in zona caruia se afla amplasamentul analizat, se recomanda determinarea analitica a indicatorilor stabiliti prin acest ordin pentru probele de apa subterana recoltate din forajele de monitorizare ce vor fi executate pe amplasament.

Tabel 51: Valori de prag stabilite prin Ordinul nr. 621/2014

Corpul de apă subterană	NH ₄ (mg/l)	Cl (mg/l)	SO ₄ (mg/l)	NO ₂ (mg/l)	PO ₄ (mg/l)	Cr (mg/l)	Ni (mg/l)	Cu (mg/l)	Zn (mg/l)	Cd (mg/l)	Hg (mg/l)	Pb (mg/l)	As (mg/l)
ROOT05	0,5	250	250	0,5	0,5	0,05	0,02	0,1	5,0	0,005	0,001	0,01	0,01

Conform Planului de management al sh Olt, frecventa de monitorizare pt corpurile de apa subterana este de 2 ori/ an.

10.6 Monitorizarea variabilelor procesului

Descrierea monitorizării variabilelor procesului.

Tabel 52: Monitorizarea variabilelor procesului

Cele de mai jos sunt exemple de variabile de proces ce pot necesita monitorizare:	Descrieți măsurile existente sau propuse
- materiile prime trebuie monitorizate pentru identificarea contaminanților dacă există probabilitatea prezenței lor și informațiile furnizorului nu sunt adecvate	
- eficiența instalației dacă aceasta are relevanță pentru mediu	Se monitorizeaza acolo unde există instalații de măsură

Cele de mai jos sunt exemple de variabile de proces ce pot necesita monitorizare:	Descrieți măsurile existente sau propuse
- consumul de energie în instalație și în puncte individuale de consum potrivit planului energetic (continuu și înregistrat)	(prin contorizare)
- calitatea fiecărei categorii de deșeuri	Deșeurile colectate sunt stocate temporar. Se analizează deșeurile periculoase

10.7 Monitorizare în condiții anormale

Procesele/ operațiile în desfășurare sunt controlate permanent.

Există proceduri speciale de intervenție în caz de accident sau incident de mediu în cadrul procedurilor interne de funcționare.

Toate evenimentele de acest fel sunt raportate autorităților competente în cel mai scurt timp posibil, conform cerintelor Legii nr. 278/2013 privind emisiile industriale.

11. DEZAFECTARE

11.1 Măsurile de precauție adoptate în faza de proiectare

Au fost luate în considerare pentru lucrările de construcții de pe amplasament următoarele:

- evitarea pe cât posibil a rezervoarelor și conductelor subterane;
- rezervoarele, bazinele și instalațiile de stocare a deșeurilor sunt proiectate ținând seama de golirea și închiderea ulterioară;
- izolația este concepută astfel încât să fie impermeabilă și ușor de demontat fără a crea pericole;
- materialele sunt reciclabile (ținând cont de obiectivele operaționale sau de alte obiective de mediu).

11.2 Planul de închidere a amplasamentului

A fost elaborat un plan de închidere a acestui amplasament (Anexa 7), cu următoarele obiective:

- îndepărtarea de pe amplasament a tuturor materialelor potențial poluante rezultate din activitățile autorizate;
- remedierea poluarilor accidentale ale solului și/sau apei subterane, după caz, cauzate de activitățile aferente instalației;
- teste de validare a calității solului și apei subterane;
- îndepărtarea tuturor deșeurilor, resturilor de instalație și echipamentelor prezente ca urmare a închiderii activităților autorizate;
- predarea clădirilor și/sau a terenului depoluat proprietarului/ noului ocupant al amplasamentului, dacă este cazul;
- orice modificări semnificative operaționale sau de infrastructură, ale instalației care ar putea avea impact asupra stării terenului și a apei subterane vor fi comunicate APM și se vor menține înregistrările aferente. Dacă va fi necesar, operatorul va solicita oficial modificarea autorizației integrate.

Planul de închidere a amplasamentului este prezentat anexat (Anexa 7) și va fi dezvoltat în continuare funcție de orice modificări/ evoluții ale amplasamentului.

12. ASPECTE LEGATE DE AMPLASAMENTUL INSTALAȚIEI

Tabel 53: Detinatori de autorizatii integrate pe amplasament

Sunteți singurul deținător de autorizație integrată de mediu pe amplasament? Dacă Da, treceți la Secțiunea 13	Da
---	-----------

13. IMPACT

13.1 Poziția receptorilor

Identificarea receptorilor sensibili importanți

Figura 5: Plan de incadrare in zona



Ca amplasare generală, obiectivul se învecinează:

- la nord –proprietate privata SC JIFA IMOBILIARE SRL
- la vest – strada Drumul Ocnei
- la sud – proprietate privata SC AGROINDUSTRIALA SA SIBIU ;
- la est – SC ELECTRO-CON IMPEX SRL

Distanțele fata de locuinte



Figura 6: Distanțe fata de locuinte

Se apreciaza ca cele mai apropiate locuinte se afla la distante aproximative de 50 m si respectiv 95 m fata de amplasament.

Distanțele fata de arii protejate

În vecinătatea amplasamentului analizat nu există situri de importanță comunitară din rețeaua Natura 2000 sau alte arii naturale protejate de interes național/internațional.

Topografie

Societatea Comercială JIFA S.R.L. este situată pe teritoriul municipiului Sibiu, în județul Sibiu, în zona de nord a municipiului.

Municipiul Sibiu, reședința județului Sibiu, este localizat în sudul Transilvaniei, la intersecția paralelei 45°48' latitudine nordică cu meridianul 24°29' longitudine estică foarte aproape de centrul geografic al României. Este așezat pe râul Cibin în depresiunea Cibinului, în apropierea munților Făgărașului (circa 20 km), Cibinului (12 km) și Lotrului (circa 15 km), care mărginesc depresiunea în partea de sud - vest.

Municipiul Sibiu este delimitat în partea de nord și de est de podișul Târnavelor și Hârtibaciului, care coboară până deasupra Văii Cibinului, prin Dealul Gușteriței. Municipiul se află într-o zonă de câmpie piemontană colinară cu terase ale râului Cibin, care o drenează. Altitudinea variază între 415 m și 431 m deasupra nivelului mării.

În partea de sud-est limita municipiului este localitatea Șelimbăr, spre nord și nord est este delimitat de comunele Viile Sibiului și Șura Mare, spre vest de comuna Cristian, iar spre sud - vest de comuna Rășinari.

Clima

Municipiul Sibiu este amplasat într-o regiune cu climat temperat - continental moderat cu influențe oceanice având efecte microclimatice secundare datorate direcției vântului la nivelul solului și a altor factori locali. Relieful este factorul principal de diferențiere a valorilor elementelor climatice. Având în vedere poziția geografică la contactul dintre munte și podiș, teritoriul Municipiului Sibiu se caracterizează prin prezența a două tipuri de topoclimate complexe: cel depresionar și cel de podiș.

Principalele elementele ce caracterizează din punct de vedere climatic zona Municipiului sunt următoarele:

- Temperatura medie multianuală: 8,8⁰C;
- Temperatura maximă absolută: 39,5°C, (7.09.1946);
- Temperatura minimă absolută: -31,8°C, (23.01.1963);
- Nebulozitatea – media multianuală 30 ani: 6,0;
- Media anuală a cantității de precipitații: 662 mm/an cu valori minime în luna februarie și maxime în luna iunie;
- Umiditatea relativă a aerului atmosferic – valoarea medie multianuală este de 75%. Cantitatea medie anuală a precipitațiilor: 662 mm cu valori minime în februarie și maxime în iunie, iar numărul zilelor de îngheț de circa 120 pe an conform Evaluare de Mediu pentru PUG Sibiu 2010 (KPMG)
- Frecvența mare a calmului atmosferic – 60% din an.

Dintre fenomenele climatice cu frecvența și intensitatea cea mai mare se amintesc: valuri de frig, producerea inversiunilor de temperatură cu gama de procese asociate (îngheț, brumă etc.); căderea masivă de precipitații și excesul de umiditate; valurile de căldură asociate cu deficit de precipitații.

Iernile sunt ferite de viscole grele, primăverile sunt frumoase, verile răcoroase și toamnele târzii. Primele ninsori pot să cadă în luna noiembrie, iar ultimele la începutul lunii aprilie.

Pentru Municipiul Sibiu, anii 2007 și 2008 au fost cei mai călduroși ani din perioada 1984-2008, cu o temperatură medie de 10,3°C, anul 2007 având și cele mai multe zile consecutive, respectiv 9, cu temperaturi de peste 30°C.

Tabel 54: Direcțiile predominante ale vântului și vitezele aferente

	N	NE	E	SE	S	SV	V	NV
Frecvența (%)	7	2,5	10	18	5	3	6	16
Viteza (m/s)	2	1	1,5	2	2	1	1,8	2,2

Direcțiile predominante ale vântului sunt: SE cu o frecvență de 18% și viteza de 2 m/s; NV cu o frecvență de 16% și viteza de 2,2 m/s.

Considerații hidrogeologice

Geologie

Fundamentul geologic al spațiului depresionar peste care se extinde teritoriul administrativ al Municipiului Sibiu este alcătuit din șisturi cristaline (identificate prin foraje la o adâncime de 1500 m) și este acoperit cu o cuvertură groasă alcătuită din depozite sedimentare mio-pliocene și cuaternare. Prelungirea cristalinului Carpaților Meridionali în fundamentul Depresiunii Transilvaniei este evidențiată în apropierea Municipiului Sibiu prin măgurile cristaline care ies la zi la limita sudică și sud-vestică a depresiunii: Cisnădioara, Măgureaua Poplaca, Dealul Zidul.

Depozitele sedimentare care află în perimetrul analizat aparțin structurilor tinere, fiind reprezentate prin formațiuni sedimentare diferite în ceea ce privește gradul de cimentare, de consolidare, rezistența la acțiunea factorilor de mediu. Depozitele panoniene ocupă cea mai mare parte a teritoriului și sunt alcătuite din argile, nisipuri argiloase, marne, cu un grad foarte redus de cimentare. Ele vin în contact direct cu formațiunile cristaline și află la zi în Dealul Gușterița și pe frontul de cuestas al Podișului Hârtăbaciului ce intră în teritoriul administrativ al municipiului spre est și nord-est. Depozitele cele mai recente sunt cele cuaternare, care acoperă aproape în totalitate teritoriul administrativ al Sibiului și sunt reprezentate prin depozitele de terasă și depozite proluviale (conuri de dejecție) de vârstă pleistocen, diferite ca geneză, grosime și alcătuire granulometrică (pietrișuri), cu tendință de formare de conglomerate (nisipuri înglobate într-o masă argiloasă) acoperite de o cuvertură de sol de grosimi variabile, precum și de depozite aluviale actuale (pietrișuri, nisipuri, mături holocene) foarte bine reprezentate în luncile Cibiului și afluenților acestuia.

Din punct de vedere seismic teritoriul administrativ al Municipiului Sibiu se înscrie într-o zonă cu intensitate seismică scăzută spre moderată (71 scara MSK). Având în vedere zonarea seismică conform SR 11100 – 1:1993 (Zonarea seismică. Macrozonarea teritoriului României) conform căreia intensitatea seismică care se poate atinge la nivelul țării noastre este de 6 și 9 pe scara MSK, regiunea geografică în care este amplasat Sibiu se caracterizează prin risc seismic scăzut, cu o perioadă medie de revenire de minim 50 ani ceea ce nu ridică probleme majore din punct de vedere al expunerii la riscul seismic a construcțiilor civile, a obiectivelor industriale sau a infrastructurii de transport de toate tipurile (căi de comunicație, transport special prin conducte etc.).

Hidrogeologie

Amplasamentul analizat se situează în zona corpului de apă subterană ROOT05 Depresiunea Sibiului.

Corpul de apă subterană menționat este de tip poros permeabil și este localizat în depozitele aluvionare de vârstă cuaternară din lunca și terasa râului Cibin și a afluenților acestuia (Depresiunea Sibiu).

Aceste depozite aluvionare sunt alcătuite în principal din pietrisuri și bolovanisuri în masă de nisip, de diferite granulații, care local devine argile sau prafos.



Figura 7: Delimitarea corpurilor de apă subterană administrate de ABA Olt

Depozitele poros-permeabile au grosimi de 3-10 m, cele mai mari valori întâlnindu-se în zonele Cristian și Sibiu-Selimbar. Patul orizontal acvifer, constituit din argile sau marne, află la adâncimi de 4-13 m. Către nord-vest granulometria stratului acvifer devine mai fină, predominând nisipurile și intercalațiile argiloase. Grosimea acestor depozite este de aproximativ 2-5 m.

Acoperisul stratului acvifer este alcătuit în general dintr-un sol nisipos și subordonat, din nivele de argile sau argile nisipoase, cu grosimi variabile (0,5 – 6 m) și dezvoltare lenticulară.

Nivelul hidrostatic se află la adâncimi de 0,4 – 5,5 m în zona de lunca și până la 13 m în zona de terasă. Debitul specific este în general mai mic de 1 l/s, coeficientul de filtrație sun 20 m/zi, iar transmisivitățile sunt 100 mc/zi. Cele mai mari valori s-au întâlnit în zona Cristian: $q=5$ l/s, $K=66$ m/zi, $T=287$ mc/zi.

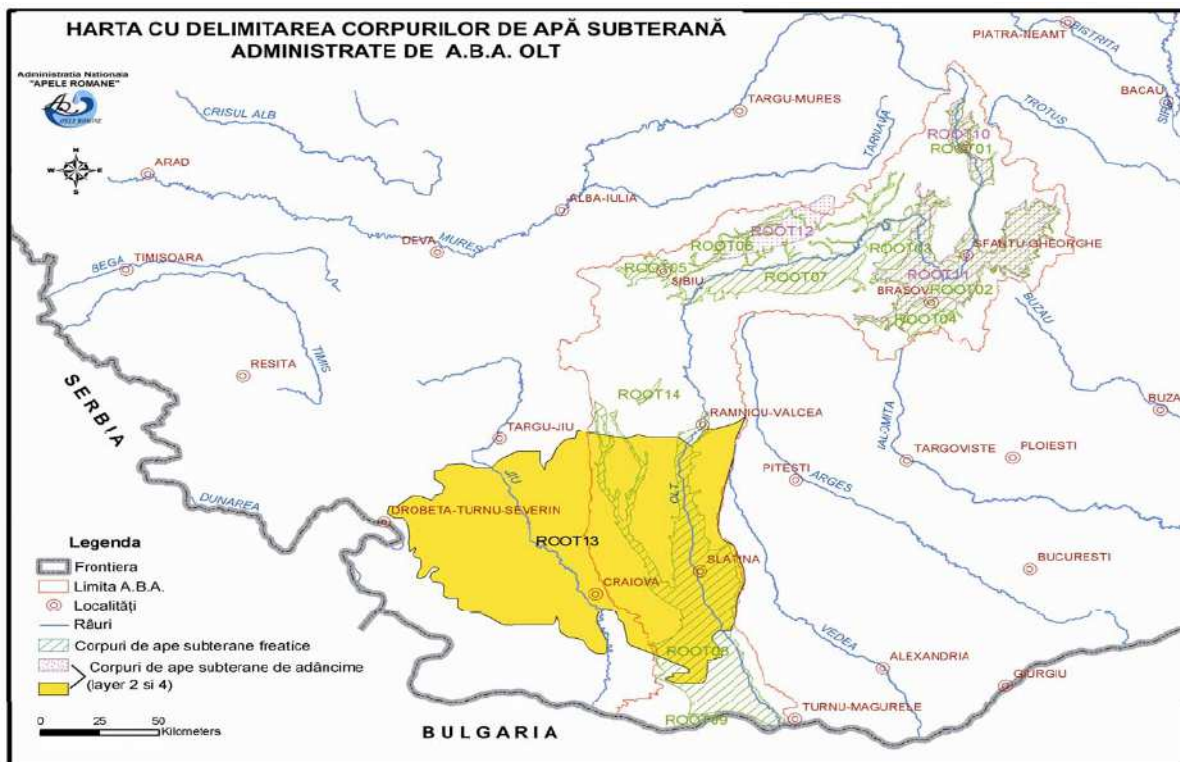
Alimentarea corpului de apă se face din precipitații, valoarea infiltrației efiare fiind de 94,5 – 157,5 mm/an.

Din punct de vedere al direcției de curgere, apa subterana este drenată de râul Cibin și de afluenții acestuia.

Din punct de vedere chimic, apele sunt de tipul bicarbonato-sulfonato-calcico-magnezian sau sodica.

Apa subterana este în general potabilă, cu depășiri locale ale CMA la amoniu, în zonele Sibiu, Saliste și Talmaciu. Se remarcă valori ridicate la fier și duritate totală.

Sursele punctiforme potențiale de poluare sunt reprezentate de depozitele menajere neamenajate din Sibiu, Cisnădie și Talmaciu, precum și de activitatea antropică din zonă, în special din Sibiu.

Din punct de vedere al gradului de protecție globală, corpul de apă se încadrează în clasa de protecție medie.

Hidrologie

Rețeaua hidrografică de suprafață aparține bazinului hidrografic al Cibinului și are un caracter convergent spre partea estică a intravilanului, fiind colectată pe teritoriul Municipiului Sibiu chiar de râul Cibin, care prin caracteristicile sale de culoar morfologic, biogeografic și ecologic constituie o adevărată "axă verde" a orașului. Dispunerea radier convergentă și caracteristicile hidrografice și hidrologice sunt rezultatul condițiilor de relief în strânsă legătură cu condițiile climatice. Municipiul Sibiu este străbătut de o rețea hidrografică principală cu debit permanent chiar în perioadele secetoase. Cibinul primește în intravilan doi afluenți de dreapta, pâraul Trinkbach și Valea Săpunului, cu care confluează aval de Gușterița, și doi afluenți de stânga, Rozbavul și Pârâul Fărmândoala, confluențele fiind situate între cartierele Terezian și Gușterița.

Regimul de alimentare și cel de scurgere este dependent direct de condițiile climatice ale regiunii de formare. Cibinul este un râu alohton, cu obârșiile în Munții Cindrelului, alimentarea fiind nivală și pluvio-nivală, ceea ce se reflectă în caracterul scurgerii. Este necesar să menționăm că râul Cibin a fost amenajat în amonte de localitatea Gura Râului (1973-1980) prin construirea unui baraj de beton cu contraforți, cu scopul principal de alimentare cu apă a Municipiului Sibiu și a localităților din aria periurbană, retenția având și un important rol hidroenergetic, de regularizare a debitelor și de atenuare a undei de viitură în perioadele cu exces de precipitații.

Ca urmare a acestei amenajări, regimul de scurgere pe râul Cibin în limitele administrative ale municipiului Sibiu s-a modificat, acesta fiind dependent de regimul de funcționare al barajului și de aportul rețelei hidrografice din aval de baraj. Înainte de amenajare Cibinul avea un debit mediu multianual de 4,72 m³/s, iar în regim amenajat râul tranzitează un debit mediu multianual de 2,8 m³/s, cu valori variabile în funcție de anotimp și de regimul stocare/eliberare/uzinare a apei la baraj.

Rețeaua hidrografică autohtonă podișului are o alimentare predominant pluvială. Aceasta tranzitează depresiunea în partea de nord a municipiului (Rozbavul, Valea Plopilor) și colectează surplusul de apă subterană prelevat prin canalele de drenaj care împânzesc acest sector. Valea Fărmândoala cu afluentul său Nepindoala și Valea Pe Remetei drenează partea vestică a Podișului Hârtibaciului, iar prin caracterul lor puternic torențial în timpul ploilor de primăvară - vară aduc un aport solid semnificativ în colector.

Afluenții de pe partea dreaptă au și ei un regim de alimentare predominant pluvial. Pârâul Trinkbach a fost și el amenajat prin amplasarea a patru baraje în Pădurea Dumbrava - Muzeul Satului, retențiile având rol de agrement și de regularizare a debitelor. La sud - sud-est, intravilanul este delimitat de Valea Săpunului - un canal alimentat din pârâul

Șteaza aval de Rășinari, care transportă un debit de apă controlat. Un rol important din punct de vedere ecologic, constituind totodată ”un plămân verde” al orașului, îl are Valea Aurie care leagă Pădurea Dumbrava, Muzeul Satului, lunca acestui pârâu în cartierul cu același nume și înaintează prin Parcul Sub Arini spre centrul orașului. Acest pârâu alimentează pânza freatică a parcului și asigură necesarul de apă pentru vegetația forestieră din zona parcului.

Vulnerabilitățile hidrice teritoriale sunt legate producerea unor procese hidrodinamice staționare (excese de umiditate) și a celor active (ape mari, viituri, inundații).

Pânza freatică situată destul de aproape de suprafață, ceea ce generează un excedent de umiditate, mai ales în luncile râurilor și în șesul aluvial de la nord de Sibiu. În acest sector, în șesul aluvial al Rozbavului, Văii Popilor și Văii Hamba, panta redusă alături de substrat favorizează stagnarea apei și gleizarea solurilor. Pe alocuri se formează mlaștini și pajiști mlăștinoase.

13.2 Identificarea efectelor asupra mediului

Tabel 55: Evaluarea impactului

Sumar al evaluării formelor de impact		
Lista emisiilor semnificative pe substanțe și componente de mediu, de ex. cele în care contribuția procesului (PC) este mai mare decât 1% din SCM*	Descrierea motivului pentru care se efectuează o modelare detaliată, dacă a fost cazul și locul rezultatelor (anexă la aplicație)	Confirmare ca emisiile semnificative nu determină o încălcare a SCM, prin prezentarea Concentrației prezise în mediu (CPM) ca procent din SCM pentru fiecare substanță (inclusiv pentru efecte pe termen lung sau scurt, dacă este cazul)
Nu este cazul	Nu este cazul	
Tipurile de impact generat de activitățile cuprinse în prezenta solicitare a autorizației integrate de mediu nu sunt considerate semnificative.		

*SCM se referă la orice standard de calitate a mediului aplicabil.

Impactul asupra calitatii aerului

Surse de poluare atmosferică de pe amplasament nu generează un impact semnificativ asupra calitatii aerului.

Impactul asupra solului

Asa cum s-a menționat în capitolul 10, în perioada 13.06.2016 – 14.07.2016 au fost recoltate și analizate probe de sol din 4 locații, la câte 2 adâncimi (5cm și 30 cm).

Rezultatele obținute pun în evidență depășirea la indicatorul Zn a pragului de alertă pentru soluri mai puțin sensibile, stabilit prin Ordinul nr. 756/1997. Se menționează că este o singură depășire a unei valori de prag înregistrată la indicatorii analizați pentru cele 8 probe.

Impactul asupra acviferului freatic

Asa cum s-a menționat în capitolul 10, la cererea beneficiarului, ABA Olt – SGA Sibiu a stabilit necesitatea monitorizării apelor freatice și urmează să fie executate forajele de monitorizare.

13.3 Managementul deșeurilor

Referitor la activitățile ce implică colectarea și stocarea temporară a deșeurilor, în tabelul următor sunt prezentate măsuri adiționale de prevenire a poluarii mediului pe viitor.

Tabel 56: Managementul deșeurilor – măsuri adiționale

Obiectiv relevant	Alte acțiuni necesare
<p>a) asigurarea recuperării sau eliminării deșeurilor fără a pune în pericol sănătatea umană și fără a utiliza procese sau metode care ar putea dăuna mediului și îndeosebi fără:</p> <ul style="list-style-type: none"> - risc pentru apă, aer, sol, plante sau animale; sau - cauzarea unor neplăceri datorate zgomotului sau mirosului; sau - afectarea negativă a zonei rurale sau locurilor de interes special 	<ul style="list-style-type: none"> - colectarea selectivă a deșeurilor în recipiente adecvate - depozitarea deșeurilor pe platforme betonate - protejarea deșeurilor depozitate împotriva antrenării eoliene

14. COMPARARE CU CERINȚELE BAT

Procesele de referință aplicabile extracției uleiului din materii prime vegetale se regăsesc în **Documentul de referință privind cele mai bune tehnici disponibile în Industriile de tratare a deșeurilor, aprobat în august 2006 (BREF - WT)**. La acest document de referință (BREF) se adaugă așa numitele documente de referință orizontale privind:

- Emisii de la stocare;
- Eficiența energetică;
- Principiile generale ale monitorizării.

Compararea cu cerințele BAT-WT sunt prezentate în tabelul următor, iar cele din documentele de referință orizontale au fost tratate în capitolele relevante.

Tabel 57: Comparare cu cerințele privind cele mai bune tehnici disponibile din BREF-WT

Conformarea cu cerintele BAT	
Cerinta BAT	Mod implementare instalație
Generic BAT (5.1)	
<p>1. Implementarea și aderarea la un Sistem de Management de Mediu (SMM) care încorporează, conform circumstanțelor individuale, următoarele trăsături (vezi Secțiunea 4.1.2.8):</p> <p>a. definirea unei politici de mediu pentru instalație, de către conducere (implicarea conducerii este privită ca o precondiție pentru aplicarea cu succes a altor trăsături ale SMM)</p> <p>b. planificarea și stabilirea procedurilor necesare</p> <p>c. implementarea procedurilor, acordand atenție speciala la</p> <ul style="list-style-type: none"> • structura si responsabilitate • pregatire, constientizare si competenta • comunicare • implicarea angajatilor • documentatie • controlul eficient al procesului • program de mentenanta • pregatire si raspuns in caz de urgenta • asigurarea respectarii legislatiei de mediu <p>d. verificarea performantei si luarea masurilor corective, acordand in special atentie la</p> <ul style="list-style-type: none"> • monitorizare si masurare (vezi deasemenea BREF Monitoring) • actiune de corectare si preventie • intretinerea inregistrarilor • audit intern independent (unde este aplicabil) in scopul determinarii conformarii sau nu a SMM cu planificarea initiala si daca a fost corect implementat si intretinut <p>e. Verificarea de catre conducere</p> <p>verificarea și validarea sistemului de management și a procedurii de audit</p>	<p>SC Jifa SRL are implementat ISO 14001, Sistem de management de mediu, certificat nr. 4482M/19.06.2015, care include toate caracteristicile definite prin BAT: definirea politicii de mediu, procedurile stabilite și implementate la nivelul societății, verificarea performanței și luarea măsurilor corective, verificarea de către conducere.</p> <p>Programul anual al auditurilor interne, este întocmit de RM până la 25 ianuarie și este aprobat de către Administrator – conform Procedurii Audit intern-PS-03</p> <p>Conform procedurii Aspecte de mediu – PS-06, administratorul are următoarele responsabilitati:</p> <ul style="list-style-type: none"> · - Declară politica în domeniul mediului - „Declarația - Angajament a Administratorului în domeniul mediului” cu luarea în considerare a aspectelor de mediu semnificative; · - Stabilește obiectivele în domeniul mediului „Obiective Generale” OG-XY” cu luarea în considerare a aspectelor de mediu semnificative; · - Aprobă Programul de management de mediu; · - Aprobă Planul de monitorizare a factorilor de mediu; · - Aprobă metoda de identificare a aspectelor de mediu și de evaluare a impactului <p>SC Jifa SRL va realiza Planul de închidere a amplasamentului, parte integrantă din documentația de solicitare a autorizației integrate de mediu</p>

Conformarea cu cerintele BAT	
Cerinta BAT	Mod implementare instalație
<p>de către un corp acreditat sau de către un verficator SMM</p> <p>f. pregătirea și publicarea (și posibil validarea externă) a unei declarații de mediu obișnuită/regulată care să descrie toate aspectele semnificative de mediu ale instalației, permițând compararea anuală cu obiectivele de mediu cât și cu benchmark-urile de sector, pe cât posibil</p> <p>g. implementarea și aderarea la un sistem voluntar acceptat internațional cum ar fi EMAS sau EN ISO 14001:1996. Acest pas voluntar ar putea da o credibilitate mai mare SMM. Totuși, sistemele non-standardizate pot fi, în principiu, la fel de eficiente cu condiția să fie corect proiectate și implementate.</p> <p>i. luarea în considerare a impactului de mediu la o eventuala dezafectare a unității în stadiul proiectării unei noi instalații</p>	
<p>2. asigura furnizarea de detalii complete ale activităților desfășurate pe amplasament. O buna detaliere este cuprinsa in urmatoarele documentatii (vezi Sectiunea 4.1.2.7 ai BAT nr.1g)</p> <p>a. descrierea metodelor de tratare a deseurilor si procedurile aplicabile in instalatie</p> <p>b. diagramele principalelor componente ale instalatiei</p> <p>c. detalii ale reacțiilor chimice și reacția lor cinetică/echilibrul energiei</p> <p>d. detalii ale filozofiei sistemului de control și felul în care sistemul de control încorporează informația de monitorizare a mediului</p> <p>e. detalii despre cum este asigurată protecția în timpul condițiilor de operare anormale cum ar fi opriri momentane, porniri și închideri</p> <p>f. manual de instructiuni</p> <p>g. un jurnal operațional (cu referire la BAT nr.3)</p> <p>h. o supraveghere anuală a activităților desfășurate și a deșeurilor tratate. Supravegherea anuală ar trebui de asemenea să conțină o</p>	<p>Societatea se conformează cu BAT, procedurile pe care le are implementate pe amplasament conțin toate informațiile necesare legate de metodele de tratarea deșeurilor în instalație.</p> <p>Există un jurnal al operațiunilor cu deșeuri pe amplasament. Controlul documentelor și înregistrărilor se face conform procedurilor aferente sistemelor de management de mediu-calitate.</p> <p>Conform autorizației și legislației privind gestiunea deșeurilor se realizează supravegherea și raportarea fluxurilor de deșeuri și a materialelor auxiliare.</p>

Sectinea 14: BAT

Conformarea cu cerintele BAT	
Cerinta BAT	Mod implementare instalație
<p>foaie de bilanț trimestrială a deșeurilor și fluxurilor reziduale , inclusiv materialele auxiliare folosite pentru fiecare site (cu referire la BAT nr.1.g)</p>	
<p>3. detinerea unei Proceduri de bună practică, care să conțină deasemenea procedurile de întreținere, un program adecvat de instruire, să acopere acțiunile preventive de sănătate și siguranță ale muncitorilor și riscurile de mediu (vezi Secțiunile 4.1.1.4, 4.1.1.5, 4.1.2.5, 4.1.2.10 , 4.1.4.8 și 4.1.4.3)</p>	<p>Se realizează instruirea personalului prin programe de instruire, inclusiv în ceea ce privește acțiuni preventive privind siguranța angajaților. Societatea are implementat și ISO 18001 – Sistem de management al sănătății și securității ocupaționale</p>
<p>4. incercarea de a avea o relație strânsă cu producătorul/deținătorul de deșeuri în așa fel încât clientii unitatii (furnizorii de deseuri) să implementeze măsuri pentru a produce deșeuri la calitatea necesară procesului de tratare a deșeurilor (vezi Secțiunea 4.1.2.9)</p>	<p>Conform procedurii operaționale, administratorul societății Jifa SRL împreună cu directorul comercial negociază și încheie contracte de preluare/cumpărare deșeuri de la generator de deșeuri și contracte de predare/vânzare deșeuri către persoane juridice autorizate pentru eliminare/valorificare a deșeurilor. Contractele includ obligații pentru fiecare parte contractantă prin care sunt respectate cerințele legale și alte cerințe de mediu și SSO.</p> <p>Generatorii de deșeuri ambalează și stochează temporar deșeurile până la strângerea cantității convenite pentru un transport, comunică cu organizația în vederea planificării transportului.</p>
<p>5. Să dispună în permanenta de suficient personal cu calificările necesare pe amplasament. Întregul personal ar trebui să facă o pregătire specifică meseriei și cursuri suplimentare (vezi Secțiunea 4.1.2.10. Aceasta se leagă de BAT nr. 3)</p>	<p>Instruirea personalului de execuție în cadrul societății, pe linie SSO și SU se realizează conform legislației în vigoare, documentației SMI și prin completarea și semnarea fișelor individuale de instructaj.</p> <p>Instruirea personalului se realizează conform procedurii de instruire și sunt utilizate informațiile din fișele tehnice de securitate în scopul:</p> <ul style="list-style-type: none"> - de a gestiona cât mai bine substanțele chimice periculoase și deșeurile cu conținut de substanțe periculoase; - de a preveni îmbolnăviri ale personalului, poluarea mediului înconjurător sau apariția unor accidente de mediu; - de a respecta prevederile legale în vigoare privitoare la substanțele chimice periculoase, precum și instrucțiunile de lucru, instrucțiunile PM (SSO) și PSI (SU).
<p>Waste IN (Intrari de deseuri)</p> <p>Pentru imbunatatirea cunostintelor asupra intrarilor de deseuri BAT este:</p>	
<p>6.Să aibă cunoștințe concrete despre deseurile intrate. Asemenea cunoștințe trebuie să ia în considerare deșeul OUT (ieșiri), tratamentul care trebuie aplicat,</p>	<p>Evidența gestiunii deșeurilor se face prin fișe de gestiune, facturi, avize, formularul pentru fișele de gestiune. Evidența se ține printr-un program soft în care responsabilul cu gestiunea deșeurilor</p>

Conformarea cu cerintele BAT	
Cerinta BAT	Mod implementare instalație
tipul deșeurii, originea deșeurii, procedura necesară (vezi BAT nr. 7 și 8) și riscul (legat de deșeurii OUT și tratare) (vezi Secțiunea 4.1.1.1). Instrucțiuni în legătură cu aceste aspecte sunt date în Secțiunile 4.2.3, 4.3.2.2 și 4.4.1.2	introduce datele imediat ce s-a efectuat un transport.
<p>7. Implementarea unei proceduri de pre-acceptare care să conțină cel puțin următoarele elemente (vezi Secțiunea 4.1.1.2):</p> <ul style="list-style-type: none"> a. teste pentru deșeurile intrate cu luarea în considerare a procesului de tratare ce va fi aplicat b. asigurarea ca toată informația necesară este primită cu privire la procesele care produc deșeurii, incluzând și variabilitatea procesului/proceselor. Personalul care trebuie să se ocupe de procedura de pre-acceptare trebuie să fie capabil datorită profesiei și/sau experienței să se descurce cu toate întrebările necesare, relevante pentru tratarea deșeurilor în incinta unitatii de tratare a deșeurilor c. un sistem pentru punerea la dispoziție și analizarea unor mostre reprezentative de deșeu din procesul de producție de la deținătorul curent d. un sistem de verificare atentă, dacă nu se tratează direct cu producătorul deșeurii, a informației primită în stadiul de pre-acceptare, incluzând detaliile de contact pentru producătorul deșeurii și o descriere corectă a deșeurii cu privire la compoziția sa și gradul de pericol e. asigurarea că, codul deșeurii în conformitate cu Lista Europeană de Deșeurii (LED) este pus la dispoziție f. identificarea tratamentului corect pentru fiecare tip de deșeu ce urmează să fie primit pe instalație (vezi Secțiunea 4.1.2.1) prin identificarea metodei potrivite de tratare pentru fiecare nou tip de deșeu și având o metodologie clară pentru a evalua tratarea deșeurii, care ia în considerare proprietățile fizico-chimice ale deșeurii individual și specificațiile pentru deșeurii tratat. 	<p>Societatea are o procedură de pre-acceptare stabilită, specificații fiind incluse și în contractele încheiate cu generatorii de deșeurii. Tipurile de deșeurii care pot fi preluate sunt precizate în contracte și codificate conform HG 856/2002 (Lista Europeană a Deșeurilor).</p> <p>Prevenirea unor situații anormale (deteriorare ambalaje) sau situații de urgență se face de către conducătorii auto prin verificarea ambalajelor la fiecare transport și depozitare temporară la punctul de lucru, prin supravegherea manipulărilor și respectarea regulilor de manipulare și transport pentru fiecare tip de deșeu.</p> <p>Pentru situații deosebite se va apela la un laborator acreditat. Operatorul detine contractul nr.1965 din 01.10.2014 încheiat cu SC LABORATOARELE TONNIE SRL - laborator autorizat RENAR</p>

Conformarea cu cerintele BAT	
Cerinta BAT	Mod implementare instalație
<p>8. implementarea unei proceduri de acceptare care va conține următoarele(vezi Secțiunea 4.1.1.3):</p> <p>a. un sistem clar și specificat care să permită operatorului să accepte deșeurile în unitate doar dacă există o metodă clară de tratament și o rută de recuperare/eliminare pentru rezultatul tratamentului (vezi pre-acceptarea în BAT nr 7). In ceea ce privește planificarea pentru acceptare, este nevoie să se garanteze ca spatiu de stocare necesar (vezi Secțiunea 4.1.4.1), capacitatea de tratare și condițiile de expediere (de ex. criteriile de acceptare ale iesirilor ale celeilalte instalatii) sunt de asemenea respectate.</p> <p>b. măsuri pentru a documenta integral și a gestiona deșeurile acceptabile care ajung pe amplasament, cum ar fi un sistem de pre-rezervare, asigurarea de ex că o capacitate suficienta este disponibila</p> <p>c. criterii clare, lipsite de ambiguitate pentru respingerea deșeurilor și raportarea tuturor neconformitatilor</p> <p>d. un sistem pentru identificarea capacității maxime de stocare a deșeurilor pe amplasament (cu privire la BAT nr 10.b, 10.c, 27 și 24.f)</p> <p>e. inspectarea vizuală a deșeurilor intrate pentru verificarea respectării descrierii primite în timpul procedurii de pre-acceptare. <i>Pentru unele deșeuri lichide și periculoase, acest BAT nu este aplicabil</i> (vezi Secțiunea 4.1.1.3).</p>	<p>Evidența gestiunii deșeurilor se face prin fișe de gestiune, facturi, avize, formularul pentru fișele de gestiune. Evidența se ține printr-un program soft în care responsabilul cu gestiunea deșeurilor introduce datele imediat ce s-a efectuat un transport. Deșeurile identificate se colectează selectiv pe tipuri de deșeuri. Depozitarea deșeurilor se face în containere sau butoaie inscripționate, vrac, după natura deșeurului.</p> <p>Pentru deșeurile periculoase procedura se derulează după cum urmează:</p> <ul style="list-style-type: none"> - se identifică prevederile legale privind depozitarea, ambalarea, transportul și manipularea deșeurilor cu conținut de substanțe chimice periculoase, conform procedurii operaționale – Cerințe legale și evaluarea conformăr - se ține seama de recomandările producătorilor/furnizorilor, conform fișelor tehnice de securitate, de recomandările organizațiilor de reglementare și control; - se identifică deșeurile periculoase colectate de organizație, pe baza proprietăților fizico-chimice și toxicologice din fișele de securitate/buletinele de analiză, care însoțesc deșeurile și a clasificării substanțelor chimice periculoase stipulate în reglementările în vigoare; - se realizează inspecția vizuală a deșeurilor intrate, după caz - operațiile de manipulare, încărcare/descărcare a mijloacelor de transport, precum și manipularea în cadrul compartimentelor, se efectuează conform cu: <ul style="list-style-type: none"> ✓ fișa tehnică de securitate care însoțește produsul/instrucțiunile de lucru specific produsului; ✓ instrucțiuni de manipulare-depozitare-transport; ✓ instrucțiuni SSM; ✓ instrucțiuni PSI (SU); ✓ prevederile legale în vigoare. - operațiunile de manipulare se execută de personal calificat, autorizat, utilizând utilajele corespunzătoare, precum și metodele adecvate, conform instrucțiunilor de lucru; - manipularea se face numai în locurile special amenajate pentru acest scop. Se asigură dotarea personalului cu echipament de protecție necesar, pentru a preîntâmpina orice pericol de îmbolnăvire sau accidentare. - depozitarea temporară a deșeurilor se face în încăperi/depozite cu amenajările și dotările necesare evitării riscurilor pentru om și mediu. Depozitele sunt dotate cu material necesare neutralizării. Deșeurile periculoase se păstrează în ambalaje corespunzătoare, etichetate cu denumirea substanței. - pentru stocarea deșeurilor lichide se utilizează rezervoare din material rezistente, prevăzute cu

Conformarea cu cerintele BAT	
Cerinta BAT	Mod implementare instalație
	recipienți de rezervă pentru transvazare, sisteme de colectare a scurgerilor accidentale, cuve de reținere, platform betonate, căi de acces.
<p>9. Să implementeze diverse proceduri de prelevare de probe pentru toate recipientele cu deșeuri primite, livrate în grămezi sau în containere. Aceste proceduri de mostră pot conține următoarele elemente (vezi Secțiunea 4.1.1.4):</p> <ul style="list-style-type: none"> a. proceduri de prelevare a probelor bazate pe abordarea riscului. Unele elemente de luat în considerare sunt tipul deșeurii (de ex. periculos sau nepericulos) și cunoștințele clientului (de ex. producătorul deșeurii) b. verificarea parametrilor fizio-chimici relevanți. Parametri relevanți se refera la cunoștințele necesare despre deșeu în fiecare caz (vezi BAT nr 6) c. înregistrarea tuturor deșeurilor d. existența de proceduri diferite pentru vrac (lichide și solide), containere mari și mici și deșeuri de laborator. Numărul de probe prelevate ar trebui să crească odată cu numărul de containere. In situații extreme, containerele mici trebuie verificate cu documentația aferentă. Procedura ar trebui să conțină un sistem pentru înregistrarea numărului de probe și a gradului de consolidare. e. detalii cu privire la prelevarea de probe din recipiente in cadrul spatiului destinat, ex perioada de timp dupa primire f. proba (mostră) înainte acceptării g. ținerea unei înregistrări a prelevării de probe pentru fiecare încărcătură, împreună cu o înregistrare a justificării pentru selecția fiecărei opțiuni h. un sistem pentru determinarea și înregistrarea: 	<p>Cerință BAT parțial îndeplinită</p> <p>Tipul deșeurii este identificat conform procedurii de pre-acceptare și acceptare, și pe baza informațiilor primite de la producătorul deșeurii.</p> <p>Operatorul detine contractul nr.1965 din 01.10.2014 incheiat cu SC LABORATOARELE TONNIE SRL - laborator autorizat RENAR</p>

Conformarea cu cerintele BAT	
Cerinta BAT	Mod implementare instalație
<ul style="list-style-type: none"> • locatiei adecvate pentru punctele de prelevare probe • capacitatea recipientului verificat(pentru mostre din bidoane, un parametru adițional ar fi numărul total de bidoane) • numărul de probe și gradul de consolidare • condițiile de operare în momentul prelevării de probe <ul style="list-style-type: none"> i. un sistem care să asigure ca probele de deșeu sunt analizate(vezi Secțiunea 4.1.1.5) j. în cazul temperaturilor scăzute ale mediului ambiental, o stocare temporară ar putea fi necesară pentru a permite prelevarea de probe după decongelare. Aceasta ar putea afecta aplicabilitatea unora din elementele menționate în acest BAT (vezi Secțiunea 4.1.1.5). 	
<p>10. detinerea unei facilitati de receptie ce intruneste cel putin urmatoarele caracteristici</p> <p>a. detinerea unui laborator pentru analiza tuturor probelor la viteza ceruta de BAT. De obicei aceasta impune detinerea unui sistem robust de asigurare a calitatii, metode de control al calitatii si intretinerea inregistrarii adecvate pentru stocarea rezultatelor analizelor. In particular, pentru deseurile periculoase, aceasta inseamna adesea ca laboratorul trebuie sa fie pe amplasamentul unitatii</p> <p>b. detinerea unui spatiu dedicat pentru stocarea in carantina a deseurilor, deasemenea proceduri scrise pentru gestionarea deseurilor neacceptate. Daca inspectia sau analiza indica faptul ca deseurile nu intrunesc criteriile de acceptare (incluzand spre ex. recipienti deteriorati, corodati sau neetichetati) atunci deseurile pot fi stocate temporar in conditii de siguranta in zona de carantina. Acest spatiu de stocare si procedurile trebuie sa fie proiectate si gestionate in scopul unui management rapid (de obicei o problema de zile sau mai putin) pentru gasirea unei solutii pentru acel deșeu</p> <p>c. detinerea unei proceduri clare de gestionare a deseurilor care la inspectie si/sau analiza nu intrunesc criteriile de acceptare in</p>	<p>Cerință BAT parțial îndeplinită</p> <p>Operatorul detine contractul nr.1965 din 01.10.2014 incheiat cu SC LABORATOARELE TONNIE SRL - laborator autorizat RENAR, până la realizarea unui laborator pe amplasamentul propriu.</p> <p>Zilnic se efectuează controlul asupra stării utilajelor, a echipamentelor din dotare, controlul etanșeității recipientelor.</p> <p>Pentru stocarea deșeurilor lichide se utilizează rezervoare din material rezistente, prevăzute cu recipienti de rezervă pentru transvazare, sisteme de colectare a scurgerilor accidentale, cuve de reținere, platform betonate, căi de acces.</p> <p>Titularu deține un plan de amplasament, care să includă zonele de descărcare, zona de carantină (pentru situațiile de neconformare la acceptare), prelevări de probe, zonele de depozitare temporară.</p> <p>Responsabilul pentru protecția mediului identifică neconformitățile privind controlul deșeurilor și întocmește rapoarte de neconformități, acțiuni corective/preventive, după caz.</p> <p>Containerele pentru stocarea deșeurilor sunt inscripționate și etichetate, codificate conform HG 856/2002.</p> <p>Instruirea personalului de execuție în cadrul societății, pe linie SSO și SU se realizează conform legislației în vigoare, documentației SMI și prin completarea și semnarea fișelor individuale de</p>

Conformarea cu cerintele BAT	
Cerinta BAT	Mod implementare instalație
<p>instalatie. Procedura trebuie sa includa toate masurile impuse in autorizatie sau legislatia nationala/internationala pentru informarea autoritatilor competente, pentru stocarea in siguranta a transportului (livrarii) pentru o perioada de tranzitie sau refuzarea deseului si returnarea la generatorul acestuia sau la orice alta destinatie autorizata</p> <p>d. mutarea deseului spre spatiul de socare doar dup[acceptarea desului (corelat cu BAT 8)</p> <p>e. figurarea zonelor de inpectie, descarcare si prelevare probe pe planul amplasamentului</p> <p>f. detinerea unui sistem de drenaj etans (corelat cu BAT 63)</p> <p>g. sistem pentru asigurarea faptului ca personalul implicat in prelevarea de probe, verificare si procedurile de analiza este calificat si intruit corespunzator, iar instruirea se actualizeaza in mod repetet (corelat cu BAT 5)</p> <p>h. aplicarea unui sistem de urmarire si identificare a deseurilor (etichete/coduri) pentru fiecare container in aceasta etapa. Identificarea va contine cel putin data sosirii pe amplasament si codul deseului (corelat cu BAT 9 si 12)</p>	<p>instructaj.</p> <p>Instruirea personalului se realizează conform procedurii de instruire și sunt utilizate informațiile din fișele tehnice de securitate în scopul:</p> <ul style="list-style-type: none"> - de a gestiona cât mai bine substanțele chimice periculoase și deșeurile cu conținut de substanțe periculoase; - de a preveni îmbolnăviri ale personalului, poluarea mediului înconjurător sau apariția unor accidente de mediu; - de a respecta prevederile legale în vigoare privitoare la substanțele chimice periculoase, precum și instrucțiunile de lucru, instrucțiunile PM (SSO) și PSI (SU).
<p>Waste OUT (Iesiri de deseuri)</p> <p>Pentru imbunatatirea cunostintelor privind iesirile de deseuri BAT este:</p>	
<p>11. analiza deseurilor iesite corelat cu parametrii relevanti importanti pentru unitatea spre catre se trimit (ex. depozit de deseuri, incinerator) (vezi Sectiunea 4.1.1.1.)</p>	<p>Cerință BAT îndeplinită</p> <p>SC Jifa SRL are încheiate contracte cu unități autorizate pentru valorificarea sau eliminarea deșeurilor colectate și stocate temporar.</p>
<p>Sisteme de management</p> <p><u>BAT este</u></p>	
<p>12. detinerea unui sistem ce garanteaza trasabilitatea tratarii deseurilor. Diferite proceduri pot fi necesare pentru a lua in considerare proprietatile fizico-chimice ale deseurilor (ex. lichid,</p>	<p>Cerință BAT îndeplinită</p> <p>Evidența gestiunii deșeurilor se face prin fișe de gestiune, facturi, avize, formularul pentru fișele de</p>

Conformarea cu cerintele BAT	
Cerinta BAT	Mod implementare instalație
<p>solid), tipul procesului de tratare a deseului (ex. continuu, in loturi) in aceasi masura cu modificarile proprietatilor fizico-chimice ale deseurilor ce pot aparea atunci cand se efectueaza tratamentul asupra deseurilor. Un bun sistem de trasabilitate contine urmatoarele elemente (vezi Sectiunea 4.1.2.3.)</p> <p>a. documentarea proceselor de tratare prin diagrame de flux si balante masice (vezi Sectiunea 4.1.2.4. si deasemenea BAT 2.a corelat)</p> <p>b. realizarea trasabilitatii datelor prin mai multe etape operationale (ex. preacceptare/acceptare/stocare/tratare/expediere). Inregistrările pot fi facute si tinute la zi in permanenta in scopul de a reflecta livrarile, tratamentul pe amplasament si expedierile. Inregistrările sunt de obicei pastrate pentru minim 6 luni dupa ce deseurile au fost livrate</p> <p>c. inregistrarea si referentierea informatiilor privind caracteristicile deseurilor si sursa fluxului de deseuri, astfel incat sa fie disponibile in orice moment. Un numar de referinta trebuie sa fie alocat deseurilor, numar necesar a fi disponibil la orice moment in proces pentru a permite operatorului sa identifice locatia unui deseu anume in instalatie, durata de timp in care s-a aflat acolo precum si ruta de tratare propusa sau actuala</p> <p>d. detinerea unei baze de date computerizate, salvate regulat. Sistemul de urmarire opereaza ca un sistem de inventariere/control al stocurilor si include: data sosirii pe amplasament, detalii privind producatorul de deseuri, detalii privind detinatorul anterior al deseurilor, numar unic de identificare, rezultatele analizelor de preacceptare si acceptare, timpul si dimensiunea ambalajului, tratament intentionat/ruta de eliminare, o inregistrare corecta a naturii si cantitatii de deseuri pastrate pe amplasament incluzand toate detaliile privind pericolozitatea, locatia fizica pe amplasament, in ce etapa a procesului de eliminare este curent pozitionat</p> <p>e. mutarea recipientilor, containerelor intre diferite locatii (sau incarcarea pentru trimitere in afara amplasamentului) doar sub indrumarea unui conducator adecvat poate asigura ca sistemul de</p>	<p>gestiune.</p> <p>Evidența se ține printr-un program soft în care responsabilul cu gestiunea deșeurilor introduce datele imediat ce s-a efectuat un transport, care include: data sosirii pe amplasament, date despre producătorul deșeurilor, cantități, etc.</p> <p>Sunt identificabile, lizibile, trasabile, protejate, păstrate și arhivate astfel încât să fie asigurată regăsirea facilă a acestora și să se prevină deteriorarea, distrugerea, pierderea sau utilizarea lor de către persoane neautorizate, în alte scopuri decât cele pentru care au fost destinate sau împotriva modificărilor necontrolate;</p> <p>Societatea deține procedura privind Controlul înregistrărilor – PS-02.</p> <p>Ținerea sub control a înregistrărilor se face pe suport electronic și pe suport fizic, în dosare, cutii machetate și bibliorafturi.</p> <p>Atunci când este cerut prin contracte, sunt disponibile pentru perioade stabilite, în vederea evaluării lor de către clienți sau alte părți interesate.</p> <p>Înregistrările sunt stocate pe suport de hârtie și/ sau informatic și sunt constituite din următoarele categorii:</p> <p>Înregistrările referitoare la produs- demonstrează îndeplinirea cerințelor de calitate cerute prin specificații de produs/ serviciu/ lucrare, contracte sau reglementări aplicabile și includ:</p> <ul style="list-style-type: none"> o înregistrări referitoare la planificarea realizării produsului; o rezultatele determinării și analizării cerințelor clienților; o înregistrări referitoare la comunicarea cu clientul; o rezultatele evaluării satisfacției și reclamațiilor clienților; o înregistrările privind evaluarea și acceptarea furnizorilor; o înregistrări referitoare la recepția produsului aprovizionat; o înregistrări referitoare la gestiunea deșeurilor; o înregistrări referitoare la avizări, aprobări ale APM, ISU; o înregistrări privind identificarea și trasabilitatea produsului, serviciilor și autoritatea de - eliberare; o înregistrări privind inspecțiile și încercările efectuate, inclusiv înregistrările verificărilor - metrologice; o înregistrări referitoare la proprietatea clientului;

Conformarea cu cerintele BAT	
Cerinta BAT	Mod implementare instalație
urmarire cuprinde inregistrate aceste modificari	<ul style="list-style-type: none"> o înregistrări referitoare la păstrarea produsului; o înregistrări referitoare la controlul DMM; o derogările și aprobările acestora;
<p>14. a avea o procedura de separare si compatibilitate pe amplasament (vezi sectiunea 4.1.5. si BAT 13 si 24.c asociate)</p> <p>a. tinerea inregistrarilor testarilor, inclusiv orice reactie ce poate afecta parametrii de siguranta (cresterea temperaturii, generarea de emisii gazoase sau coresterea presiune); o inregistrare a parametrilor de operare (schimbarea vascozitatii si separarea sau precipitarea solidelor) si orice alti parametri relevanti, precum generarea de mirosuri (vezi Sectiunea 4.1.4.13 si 4.1.4.14)</p> <p>b. ambalarea chimicalelor in recipienti diferiti functie de clasa de pericolozitate. Chimicalele ce sunt incompatibile (ex. oxidante si lichide inflamabile) nu trebuie stocate in acelasi recipient</p>	<p>Cerință BAT îndeplinită</p> <p>Pe platforma SC Jifa SRL, stocarea temporară se realizează în funcție de tipul deșeurii și compatibilități.</p> <p>Deșeurile industriale nepericuloase și periculoase se stochează temporar separate în recipiente și containere corespunzătoare, în funcție de natura deșeurii, în spații betonate și acoperite, fără a depăși capacitățile de stocare. Recipientele/containerele sunt etichetate corespunzător cu denumirea/tipul deșeurii stocat.</p> <p>Deșeurile lichide (emulsii, lichide apoase, uleiuri), aproximativ 900 tone (aprox. 600 tone deseuri lichide periculoase și aprox. 300 tone deseuri lichide nepericuloase), sunt stocate în recipiente din material plastic - eurocontainer tip IBC 1 mc, recipiente din metal – butoaie 0,22 mc sau recipiente puși la dispoziție de către beneficiari, recipienti depozitati temporar in spatiul special amenajat din hala de depozitare, containere special amenajate si/sau platforma betonata. Se vor respecta dispozițiile H.G. nr. 235/2007 privind gestionarea uleiurilor uzate, colectarea uleiurilor uzate se va face în recipiente închise etanș, rezistente la șoc mecanic și termic, iar stocarea, în spații corespunzător amenajate, împrejmuite și securizate, pentru evitarea scurgerilor necontrolate;</p> <p>Deșeurii păstoase (vopsele, șlamuri, nămoluri) aproximativ 500 tone (aprox. 300 tone deseuri păstoase periculoase și aprox. 200 tone deseuri păstoase nepericuloase), stocate în containere abroll 18 mc, cu închidere ermetică, containere abroll 30 mc cu închidere ermetică, recipiente din material plastic - eurocontainer tip IBC I mc, recipiente din metal - butoaie 0,22 mc și recipiente puși la dispoziție de către beneficiari (deșeurile păstoase periculoase colectate în cantități mici se vor ambala direct de către generator în recipiente etanși pentru a preveni poluarea în caz de transport - recipienti depozitati temporar in spatiul special amenajat din hala de depozitare, containere special amenajate si/sau platforma betonata</p> <p>Deșeurii solide, aproximativ 700 tone (aprox. 400 tone deseuri solide periculoase și aprox. 300 tone deseuri solide nepericuloase) , stocate în container abroll 30/36 mc, recipiente din metal - eurocontainer de 0,7 mc, pubele, pe paleți puși la dispoziție de către beneficiari, in containere special amenajate si pe platforma betonata.</p> <p>Deșeurii de substanțe de laborator, condensatori cu conținut de PCB, pesticide și insecticide, aproximativ 10 tone, stocate în containere metalice cu închidere ermetică de 0,5/0,7 mc, in spatiul</p>

Conformarea cu cerintele BAT	
Cerinta BAT	Mod implementare instalație
	<p>special amenajat din hala de productie.</p> <p>Deșeuri valorificabile de hârtie/carton, aproximativ 50 tone, stocate in containere special amenajate si pe platforma betonata, în prescontainer abroll 24 mc sau pe paleți puși la dispoziție de către beneficiari sau în container metalic de 0,7 mc.</p> <p>Deșeuri valorificabile de materiale plastice, aproximativ 100 tone, stocate in containere special amenajate si pe platforma betonata, în prescontainer abroll 24 mc sau pe paleți puși la dispoziție de către beneficiari sau în container metalic de 0,7 mc.</p> <p>Deșeuri valorificabile de sticlă, aproximativ 50 tone, stocate pe platformă betonată în prescontainer abroll 24 mc sau pe paleți puși la dispoziție de către beneficiari sau în container metalic de 0,7 mc</p> <p>Deșeuri de baterii/acumulatori, aproximativ 20 tone, pe paleți puși la dispoziție de către beneficiari in spatiul special amenajat din hala de productie.</p> <p>Deșeurilor metalice si nemetalice, aproximativ 150 tone, stocate în container abroll 36 mc si pe platformă betonată.</p> <p>Deșeuri de echipamente electrice și electronice, colectate în containere metalice, pe paleți puși la dispoziție de către beneficiari, in spatiul special amenajat din hala de productie, circa 20 tone, categorii conform prevederilor O.U.G. nr. 5/2015.</p>
16. realizarea unui plan de management al accidentelor (vezi sectiunea 4.1.7)	<p>Cerință BAT îndeplinită</p> <p>Procedura operațională privind pregătirea pentru situații de urgență și capacitate de răspuns-PS-10</p>
17. detinerea si utilizarea corespunzatoare a unui jurnal al incidentelor (vezi sect 4.1.7, BAT 1 si sistemul de management al calitatii)	<p>Cerință BAT îndeplinită</p> <p>În cadrul grupului JIFA s-au stabilit în acest sens 4 etape ce trebuie parcurse, și anume:</p> <ol style="list-style-type: none"> 1. Identificarea incidentelor/ accidentelor posibile și a situațiilor de urgență; 2. Stabilirea unui mod de acțiune în caz de incident/ accident/ situație de urgență; Această etapă cuprinde și stabilirea și a unor modalități de prevenire a incidentelor/ accidentelor/ și a situațiilor de urgență; 3. Planificarea și efectuarea de simulări a situațiilor de urgență și a accidentelor, testarea

Sectinea 14: BAT

Conformarea cu cerintele BAT	
Cerinta BAT	Mod implementare instalație
	și evaluarea eficacității modului de acțiune stabilit; 4. Analizarea și revizuirea procedurilor și a planurilor de acțiune în caz de incident/ accident, dacă este cazul mai ales după apariția unui incident/ accident/ situație de urgență;
18. a avea un plan de management al zgomotului și vibrațiilor ca parte a sistemului de management de mediu (vezi sect 4.1.8 și BAT 1). Pentru unele instalații de tratare a deșeurilor, zgomotul și vibrațiile pot să nu reprezinte o problemă de mediu	Nu se aplică
19. luarea în considerare a dezafectării viitoare a instalației în etapa de proiectare. Pentru instalațiile existente și unde au fost identificate probleme la dezafectare, realizarea unui program de minimizare a acestor probleme (vezi sect 4.1.9 și BAT 1.i)	Societatea Jifa va realiza un plan de închidere care va include toate instalațiile de pe amplasament, modul de gestionare a aspectelor de mediu în situația dezafectării și resursele necesare. Planul de închidere este o obligație care decurge din legislația națională.
Managementul utilitatilor și al materiilor prime	
<u>BAT este</u>	
20. furnizarea unei defalcări a consumului și generării de energie (inclusiv cea exportată) pe tip de sursă (electricitate, gaz, combustibil lichid convențional, combustibil solid convențional și deșuri) (vezi sect 4.1.3.1 și BAT 1k). Aceasta implică: a. raportarea informațiilor privind consumul de energie în termeni de energie livrată b. raportarea energiei exportate din instalație c. punerea la dispoziție a informațiilor de flux (de exemplu diagrame sau bilanțuri energetice) ce descriu modul de utilizare al energiei în proces	Cerință BAT îndeplinită Societatea deține contracte cu companiile de furnizare energie electrică și gaze naturale, utilitățile se contorizează separat. Informațiile privind consumurile anuale se vor raporta după obținerea autorizației integrate de mediu
21. creșterea continuă a eficienței energetice a instalației, prin (vezi Secțiunea 4.1.3.4.): a. dezvoltarea unui plan de eficiență energetică b. utilizarea tehnicilor ce reduc consumul de energie și astfel reduc ambele emisii: directă (caldura și emisiile generate pe amplasament) și indirectă (emisii provenite de la o centrală electrică extantă)	Cerințe BAT privind eficiența energetică vor fi implementate după obținerea autorizației integrate de mediu.

Conformarea cu cerintele BAT	
Cerinta BAT	Mod implementare instalație
c. Definirea si calcularea consumului specific de energie al activitatii (sau activitatilor), stabilirea indicatorilor cheie de performanta pe baza anuala (ex. MWh/tona de deșeu procesat) (asociat cu BAT 1.k si 20)	
Depozitare si manipulare	
<u>BAT este:</u>	
<p>24. aplicarea urmatoarelor tehnici privind stocarea (vezi sectiunea 4.1.4.1.)</p> <p>a. localizarea spatiilor de stocare</p> <ul style="list-style-type: none"> • departe de cursuri de apa si zone sensibile si • astfel incat sa se elimine sau minimizeze dubla manipulare a deșeurilor in instalatie <p>b. să se asigure că infrastructura de scurgere a zonei de depozitare poate prelua toate scurgerile posibile contaminate și deșeurile incompatibile nu pot veni în contact unele cu altele prin scurgere</p> <p>c. utilizarea unei zone dedicate care este echipată cu toate măsurile necesare legate de riscul specific al deșeurilor pentru sortarea și reambalarea deșeurilor mici de laborator sau a altor deșeuri similare. Aceste deșeuri sunt sortate în funcție de clasa lor de toxicitate, cu considerația necesară pentru orice probleme de potențială incompatibilitate și apoi reambalate. Apoi, acestea sunt mutate în zona potrivită de depozitare.</p> <p>d. manipularea materialelor ce genereaza mirosuri in recipienti corespunzatori, complet inchisi si stocarea acestora in spatii inchise conectate la sisteme de reducere</p> <p>e. asigurarea ca toate conductele de legatura intre recipienti pot fi inchise prin valve. Tevile de preaplin trebuie descarcate in sistemul de colectare al scurgerilor (spre ex. cuva de retentie sau alt recipient)</p> <p>f. existenta măsurilor disponibile pentru a preveni formarea de depuneri/nămol mai sus de un anumit nivel și formarea de spumă care poate genera efecte în containerele de lichide, de ex. prin controlarea regulată a containerelor, absorbtia (curatarea) nămolurilor pentru o tratare potrivită și folosirea agenților anti-spumare</p>	<p>Cerință BAT îndeplinită</p> <p>Amplasamentul unității de stocare temporară a deșeurilor nu este situat în apropierea cursurilor de apă sau în apropierea receptorilor sensibili (habitate speciale).</p> <p>Operațiile de manipulare, încărcare/descărcare a mijloacelor de transport, precum și manipularea în cadrul compartimentelor, se efectuează conform cu:</p> <ul style="list-style-type: none"> - fișa tehnică de securitate care însoțește produsul/ instrucțiunile de lucru specific produsului; - instrucțiuni de manipulare-depozitare-transport; - instrucțiuni SSM; - instrucțiuni PSI (SU); - prevederile legale în vigoare. <p>Operațiunile de manipulare se execută de personal calificat, autorizat, utilizând utilajele corespunzătoare, precum și metodele adecvate, conform instrucțiunilor de lucru.</p> <p>Manipularea se face numai în locurile special amenajate pentru acest scop. Se asigură dotarea personalului cu echipament de protecție necesar, pentru a preîntâmpina orice pericol de îmbolnăvire sau accidentare.</p> <p>Depozitarea temporară a deșeurilor se face în încăperi/depozite cu amenajările și dotările necesare evitării riscurilor pentru om și mediu. Depozitele sunt dotate cu material necesare neutralizării. Deșeurile periculoase se păstrează în ambalaje corespunzătoare, etichetate cu denumirea substanței.</p> <p>Pentru stocarea deșeurilor lichide se utilizează rezervoare din material rezistente, prevăzute cu recipienti de rezervă pentru transvazare, sisteme de colectare a scurgerilor accidentale -cuve de reținere, platforme betonate, căi de acces.</p> <p>Zilnic se efectuează controlul asupra stării utilajelor, a echipamentelor din dotare, controlul etanșeității recipientelor.</p>

Conformarea cu cerintele BAT	
Cerinta BAT	Mod implementare instalație
<p>g. echiparea tankurilor si a containerelor cu sisteme de reducere adecvate atunci cand pot fi generate emisii volatile, impreuna cu sisteme de masurare a nivelului si alarme. Aceste sisteme trebuie sa fie suficient de robuste (capabile sa functioneze daca namolul si spuma sunt prezente) si inretinute regulat</p> <p>h. Depozitarea deseurilor lichide organice cu punct scazut de aprindere sub atmosfera de azot pentru a le mentine inertizate. Fiecare tanc de stocare trebuie sa fie amplasat pe suprafete de retentie impermeabile. Efluentii gazosi sunt colectati si tratati</p>	
<p>25. spatii impermeabile si rezistente la materialele depozitate pentru zonele de decantare a lichidelor si de depozitare</p>	<p>Cerință BAT îndeplinită</p> <p>Pentru stocarea deșeurilor lichide se utilizează rezervoare din materiale rezistente, prevăzute cu recipienti de rezervă pentru transvazare, sisteme de colectare a scurgerilor accidentale, cuve de reținere, platforme betonate, căi de acces.</p> <p>Zilnic se efectuează controlul asupra stării utilajelor, a echipamentelor din dotare, controlul etanșeității recipientelor</p>
<p>27. Să ia masuri pentru evitarea problemelor care pot fi generate de depozitarea/acumularea deseurilor. Aceasta poate veni in conflict cu BAT nr 23 cand deseul este folosit ca si reactant(vezi sectiunea 4.1.4.10)</p> <p>Tehnici pentru a îmbunătăți controlul stocurilor din depozit, conform cerinței BAT 4.14.10</p> <p>a. pentru deșeurile lichide în vrac, controlul stocurilor implică menținerea unei înregistrări a traseului prin întregul proces. Pentru deșeurile stocate în butoaie, trebuie să se utilizeze etichetarea individuală de control a fiecărui butoi pentru a înregistra locația și durata stocării</p> <p>b. prevederea unor capacități de stocare (recipient goale) de urgență. Acest lucru ar fi relevant în situația în care ar fi necesar pentru a transfera o pierdere la un vehicul, datorită unei defecțiuni. Aceste evenimente sunt rare iar capacitatea disponibilă în cadrul instalației poate fi un factor de limitare</p> <p>c. toate containerele trebuie să fie etichetate în mod clar cu data de sosire, cod (coduri) de risc relevant (e) si un număr unic de referință sau un cod care permite identificarea prin controlul stocului si de trimitere la pre-acceptare si de acceptare de înregistrări. Etichetele trebuie să fie suficient de</p>	<p>SC Jifa SRL planifică transportul, comunică cu generatorii și cu părțile interesate externe de reglementare în vederea obținerii avizului de transport în cazul deșeurilor periculoase, se asigură că mijloacele de transport și conducătorii auto dețin autorizații ADR. În acest fel, ținând seama de planificare, de stocurile aflate pe amplasament și înregistrările acestora, corelat cu capacitatea de stocare sunt evitate problemele care pot fi generate de stocarea/acumularea deșeurilor.</p> <p>Cerințe BAT generale aplicate. Se vor urmări inscripționările zonelor de depozitare, a containerelor, butoaielor conform cerințelor de mai sus.</p>

Conformarea cu cerintele BAT	
Cerinta BAT	Mod implementare instalație
<p>rezistente pentru a rămâne atașate și lizibile pe tot timpul de depozitare pe amplasament.</p> <p>d. utilizarea butoaielor suplimentare ca o măsură de urgență. Toate informațiile necesare trebuie să fie transferate pe eticheta noului recipient. Mutarea cantități mari de deșeurii în supraîncărcare trebuie să fie evitate dacă incidentul conduce la supra-încărcare și există butoie suplimentare</p> <p>e. monitorizarea automată a stocării și nivelul tancurilor de tratament cu indicatori de nivel</p> <p>f. controlul, ex. cu fluxul existent de echilibrare sisteme sau filtre de carbon activat simplu, unele dintre emisiile din rezervoarele atunci când acestea sunt agitate sau tratate atunci când sunt amestecate, în general, din rezervoarele de tratare chimică sau rezervoarele de amestec al nămolului</p> <p>g. <u>limitarea zonei de depozitare - recepție la maximum o săptămână</u> (Vezi secțiunea 4.1.1.5)</p> <p>h. luarea de măsuri (de exemplu planificarea, identificarea capacității maxime pentru tipul de deșeurii, și de a se asigura că capacitatea maximă de stocare nu este depășită) pentru a evita problemele care pot fi generate de stocare/acumularea deșeurilor. Acest lucru este important, deoarece caracteristicile deșeurilor se pot schimba în timpul de stocării/acumulare, ex. se pot compacta și se întăresc, sau, ca urmare a reacțiilor de amestecare pot apărea reacții producătoare de ape reziduale. În unele cazuri omogenizarea deșeurilor se face numai cu ajutorul proceselor de încălzire, sau adăugarea de agenți, etc și, de asemenea, având cunoștințe de comportament de reacție a deșeurilor. Aplicând eforturi de prevenire simple, în general, pot atenua aceste dezavantaje. .</p>	
<p>28. aplicarea urmatoarelor tehnici la manipularea deseurilor (vezi sect 4.1.4.6)</p> <p>a. detinerea de sisteme si proceduri care sa asigure ca deseurile sunt transferate in siguranta in zona adecvata de stocare</p> <p>b. detinerea unui sistem de management pentru incarcarea si descarcarea deseurilor in instalatie, care deasemenea ia in considerare orice risc pe care aceste activitati il pot genera. Cateva optiuni pentru aceasta includ sisteme de etichetare, supervizarea de personalul instalatiei, chei sau furtunuri cu cod de culori sau fitinguri de o</p>	<p>Etichetarea rezervoarelor și conductelor, conform cerinței BAT 4.1.4.12</p> <p>cerințe de etichetare sunt:</p> <p>a. toate recipientele trebuie să fie etichetate în mod clar cu privire la conținutul și capacitatea lor, și trebuie să aibă un identificator unic. Rezervoarele trebuie să fie etichetate în mod corespunzător în funcție de utilizarea lor și de conținut.</p> <p>b. eticheta trebuie să diferențieze între apelor reziduale și apele procesate, combustibil lichid și combustibil vapori și direcția fluxului (adică în flux sau în afara fluxului)</p> <p>c. înregistrări scrise trebuie să fie păstrate pentru toate rezervoarele, detaliind identificatorul</p>

Conformarea cu cerintele BAT																
Cerinta BAT	Mod implementare instalație															
<p>anume mărime</p> <p>c. să se asigure că o persoană calificată supraveghează zona cu deșeuri pentru a verifica deșeurile de laborator, deșeurile vechi, deșeul de origine necunoscută sau deșeurile neidentificate (în special pentru butoaie), să clasifice substanțele corect și să ambaleze în containere specifice. În unele cazuri, pachetele individuale ar putea avea nevoie să fie protejate împotriva deteriorării mecanice în butoaie cu umplutură adaptată proprietăților deșeurilor ambalate</p> <p>d. să se asigure că nu se utilizează furtune, valve și elemente de conectare deteriorate</p> <p>e. colectarea emisiilor gazoase din rezervoare și recipiente când se manipulează deșeuri lichide</p> <p>f. descărcarea solidelor și a namolurilor în spații închise ce sunt prevăzute cu sisteme de ventilație conectate la echipamente de reducere atunci când deșeurile manipulate pot genera emisii în aer (ex. mirosuri, praf, compuși organici volatili)(vezi sect 4.1.4.7.)</p> <p>g. Utilizarea unui sistem care să asigure că stivuirea diferitelor loturi se realizează numai după testarea compatibilității (vezi sect 4.1.4.7 și 4.1.5, de asemenea BAT 13, 14 și 30)</p>	<p>unic; capacitate, de construcție, inclusiv materiale; programe de întreținere și rezultatele inspecției; Fitinguri, și tipuri de deșeuri care pot fi stocate/tratate în recipient, inclusiv limita de aprindere</p> <p>d. utilizarea conductelor potrivit codificării, de exemplu, CEN Standard European de codificare pe culori ex.</p> <table border="1"> <thead> <tr> <th>Culoare</th> <th>Cod</th> <th>Conținut</th> </tr> </thead> <tbody> <tr> <td>Verde</td> <td>6010</td> <td>Apă</td> </tr> <tr> <td>Maro</td> <td>8001</td> <td>Combustibil lichid/vapori</td> </tr> <tr> <td>Roșu</td> <td>3001</td> <td>Apa de stingere a incendiilor</td> </tr> <tr> <td>Albastru</td> <td>5012</td> <td>Aer comprimat</td> </tr> </tbody> </table> <p>e. toate ventilele trebuie etichetate cu un identificator unic în cadrul procesului și identificarea acestora și în cadrul unei diagrame</p> <p>f. dimensionarea corectă și menținerea tuturor conexiunilor în stare bună de funcționare.</p> <p>Cerințe BAT parțial respectate. Se va reface inscripționarea rezervoarelor ținând seama de precizările documentului de referință. Se vor ține înregistrări pentru toate containerele, detaliind codul rezervorului; capacitatea; construcția, inclusiv materialele; programul de întreținere și rezultatele inspecțiilor; și tipurile de deșeu care pot fi depozitate/tratate în vas, inclusiv limitele punctelor de aprindere.</p>	Culoare	Cod	Conținut	Verde	6010	Apă	Maro	8001	Combustibil lichid/vapori	Roșu	3001	Apa de stingere a incendiilor	Albastru	5012	Aer comprimat
Culoare	Cod	Conținut														
Verde	6010	Apă														
Maro	8001	Combustibil lichid/vapori														
Roșu	3001	Apa de stingere a incendiilor														
Albastru	5012	Aer comprimat														
<p>30. să se asigure că incompatibilitățile chimice sunt luate în considerare la separarea acestora în timpul stocării (vezi sect 4.1.4.13 și 4.1.4.14, BAT 14)</p>	<p>Pentru stocarea deșeurilor lichide se utilizează rezervoare din material rezistent, prevăzute cu recipienti de rezervă pentru transvazare, sisteme de colectare a scurgerilor accidentale, cuve de reținere, platforme betonate, căi de acces.</p>															
<p>31. aplicarea următoarelor tehnici când deșeurile containerizate sunt</p>	<p>Stocarea temporară se realizează în funcție de tipul deșeurilor și compatibilități.</p>															

Conformarea cu cerintele BAT	
Cerinta BAT	Mod implementare instalație
<p>manipulate (vezi sect 4.1.4.2)</p> <ul style="list-style-type: none"> • stocarea deseurilor containerizate sub copertina. Aceasta poate fi deasemenea aplicata oricarui container din zona de stocare ce asteapta prelevarea si golirea. Cateva exceptii ale aplicabilitatii acestei tehnici se refera la containerele sau deseurile care nu sunt afectate de conditiile ambientale (ex. lumina solara, temperatura, apa) identificate (vezi sectiunea 4.1.4.2). Spatiile acoperite necesita sisteme adecvate de ventilare • . să mențină disponibilitatea si accesul catre spatiile de stocare pentru containerele care conțin substanțe cunoscute a fi sensibile la lumină, căldură și apa, in zone acoperite și protejate de căldură și lumina solară directă 	<p>Deșeurile industriale nepericuloase și periculoase se stochează temporar separate în recipienți și containere corespunzătoare, în funcție de natura deșeurii, în spații betonate și acoperite, fără a depăși capacitățile de stocare. Recipientele/containerele sunt etichetate corespunzător cu denumirea/tipul deșeurii stocat.</p> <p>Deșeurile lichide (emulsii, lichide apoase, uleiuri), aproximativ 900 tone (aprox. 600 tone deseuri lichide periculoase și aprox. 300 tone deseuri lichide nepericuloase), sunt stocate în recipienți din material plastic - eurocontainer tip IBC 1 mc, recipienti din metal – butoaie 0,22 mc sau recipienti puși la dispoziție de către beneficiari, recipienti depozitati temporar in spatiul special amenajat din hala de depozitare, containere special amenajate si/sau platforma betonata. Se vor respecta dispozitiile H.G. nr. 235/2007 privind gestionarea uleiurilor uzate, colectarea uleiurilor uzate se va face în recipiente închise etanș, rezistente la șoc mecanic și termic, iar stocarea, în spații corespunzător amenajate, împrejmuite și securizate, pentru evitarea scurgerilor necontrolate;</p> <p>Deșeuri păstoase (vopsele, șlamuri, nămoluri) aproximativ 500 tone (aprox. 300 tone deseuri păstoase periculoase și aprox. 200 tone deseuri păstoase nepericuloase), stocate în containere abroll 18 mc, cu închidere ermetică, containere abroll 30 mc cu închidere ermetică, recipienti din material plastic - eurocontainer tip IBC I mc, recipienti din metal - butoaie 0,22 mc și recipienti puși la dispoziție de către beneficiari (deșeurile păstoase periculoase colectate în cantități mici se vor ambala direct de către generator în recipienti etanși pentru a preveni poluarea în caz de transport - recipienti depozitati temporar in spatiul special amenajat din hala de depozitare, containere special amenajate si/sau platforma betonata</p> <p>Deșeuri solide, aproximativ 700 tone (aprox. 400 tone deseuri solide periculoase și aprox. 300 tone deseuri solide nepericuloase) , stocate în container abroll 30/36 mc, recipienti din metal - eurocontainer de 0,7 mc, pubele, pe paleți puși la dispoziție de către beneficiari, in containere special amenajate si pe platforma betonata.</p> <p>Deșeuri de substanțe de laborator, condensatori cu conținut de PCB, pesticide și insecticide, aproximativ 10 tone, stocate în containere metalice cu închidere ermetică de 0,5/0,7 mc, in spatiul special amenajat din hala de productie.</p> <p>Deșeuri valorificabile de hârtie/carton, aproximativ 50 tone, stocate in containere special amenajate si pe platforma betonata, în prescontainer abroll 24 mc sau pe paleți puși la dispoziție de către beneficiari sau în container metalic de 0,7 mc.</p> <p>Deșeuri valorificabile de materiale plastice, aproximativ 100 tone, stocate in containere special amenajate si pe platforma betonata, în prescontainer abroll 24 mc sau pe paleți puși la dispoziție</p>

Conformarea cu cerintele BAT	
Cerinta BAT	Mod implementare instalație
	<p>de către beneficiari sau în container metalic de 0,7 mc.</p> <p>Deșeuri valorificabile de sticlă, aproximativ 50 tone, stocate pe platformă betonată în prescontainer abroll 24 mc sau pe paleți puși la dispoziție de către beneficiari sau în container metalic de 0,7 mc.</p> <p>Deșeuri de baterii/acumulatori, aproximativ 20 tone, pe paleți puși la dispoziție de către beneficiari în spațiul special amenajat din hala de producție.</p> <p>Deșeurilor metalice și nemetalice, aproximativ 150 tone, stocate în container abroll 36 mc și pe platformă betonată.</p> <p>Deșeuri de echipamente electrice și electronice, colectate în containere metalice, pe paleți puși la dispoziție de către beneficiari, în spațiul special amenajat din hala de producție, circa 20 tone, categorii conform prevederilor O.U.G. nr. 5/2015.</p>
<p>Tratarea emisiilor în aer</p> <p>Pentru prevenirea și controlul emisiilor, în principal praf, miros, COV și unii compusi anorganici, BAT reprezintă:</p>	
<p>40. deținerea de proceduri pentru detectarea scurgerilor și reparații în instalațiile care a) dețin un mare număr de conducte și spații de stocare și b) compusi ce se pot scurge ușor și crea o problemă de mediu (ex. emisii fugitive, contaminarea solului) (vezi sect 4.6.2.). Aceasta poate fi văzută ca o componentă a sistemului de management de mediu (vezi BAT 1)</p>	<p>Cerință BAT îndeplinită</p> <p>Societatea deține sistem de management de mediu ISO 14001 certificat nr. 4482M/19.06.2015. În cadrul sistemului sunt implementate proceduri privind mentenanța echipamentelor, ambalajelor, recipientilor și containerelor pentru detectarea scurgerilor sau a incidentelor sau înlocuirea celor deteriorate.</p>
<p>Managementul apelor uzate</p> <p><u>BAT este:</u></p>	

Conformarea cu cerintele BAT	
Cerinta BAT	Mod implementare instalație
<p>42. reducerea consumului de apa si a contaminarii apelor prin (vezi sectiunea : 4.1.3.6 si 4.7.1)</p> <p>a. aplicarea hidroizolarii locatiei si a metodelor de retentie</p> <p>b. efectuarea de controale periodice ale rezervoarelor și gropilor, mai ales atunci când acestea sunt subterane</p> <p>c. aplicarea drenajului separat al apelor, în funcție incarcarea cu poluanti (apă pluviala, apa rutiera, apa uzata)</p> <p>d. implementarea bazinelor de colectare sigure</p> <p>e. efectuarea periodica a controlului apelor cu scopul reducerii consumului si prevenirea contaminarii</p> <p>f. Separarea apelor uzate de apa pluviala (vezi sectiunea 4.7.2 in legatura si cu BAT nr. 46)</p>	<p>Cerințe BAT respectate</p> <p>Evacuarea apelor uzate de pe amplasament se face în sistem separativ.</p> <p>Apele uzate igienico-menajere colectate din interiorul halei sunt evacuate în rețeaua de canalizare exterioară, executată din tubulatură PVC – KGM 110 mm, cu L = 16 m și apoi rețeaua de canalizare municipală Dn 400 mm, existentă în zonă.</p> <p>Apele uzate tehnologice rezultate din igienizări ale halelor de stocare temporară a deșeurilor periculoase sunt colectate prin sifoane de pardoseală existente în toate spațiile de depozitare și evacuate în rețeaua de canalizare exterioară executată din PVC – KGM 110 mm, cu L = 92 m, fiind echipată cu 8 cămine de racord. Apoi apele sunt conduse spre două bazine de stocare etanșe, vidanjabile, amplasate în spatele halei.</p> <p>Vidanjarea celor 2 bazine de stocare a apelor uzate tehnologice și transportul acestora se face de către beneficiar, cu eliminarea lor prin societăți autorizate, conform contractului nr. 31/14.11.2012 incheiat cu SC GENTOIL SRL.</p> <p>Apele pluviale convențional curate colectate de pe amplasament sunt dirijate prin pante și rigole colectoare spre rigola pluvială din exteriorul incintei.</p>
<p>43. sa existe proceduri care sa asigure compatibilitatea continutului apelor uzate cu sistemul de tratare sau descarcare (vezi sectiunea 4.7.1)</p>	<p>Cerințe BAT respectate</p> <p>A se vedea punctul de mai sus</p>
<p>44. evitarea ocolirii uzinei de tratare de catre apele uzate (vezi sectiunea 4.7.1)</p>	<p>Cerințe BAT respectate</p> <p>Efluentul este descărcat în canalizarea municipală care nu permite ocolirea sistemelor de tratare (stație de epurare a orașului)</p>
<p>45. existenta si utilizarea unei incinte in care se colecteaza apele pluviale din zonele de procesare, impreuna cu apele rezultate din spalarea rezervoarelor, scurgeri ocazionale, spalari in tambur etc. si le returneaza apoi la uzina de tratare sau le colecteaza intr-un rezervor combinat (vezi sectiunea 4.7.1)</p>	<p>Cerințe BAT respectate</p> <p>Apele uzate tehnologice rezultate din igienizări ale halelor de stocare temporară a deșeurilor periculoase sunt colectate prin sifoane de pardoseală existente în toate spațiile de depozitare și evacuate în rețeaua de canalizare exterioară executată din PVC – KGM 110 mm, cu L = 92 m, fiind echipată cu 8 cămine de racord. Apoi apele sunt conduse spre două bazine de stocare etanșe, vidanjabile, amplasate în spatele halei.</p>
<p>47. existenta unei baze din beton in toata zona de tratare care se scurge in sistemul intern de drenaj care conduce la rezervoarele de</p>	<p>Platforma instalației este betonată în totalitate. Apele pluviale convențional curate colectate de pe amplasament sunt dirijate prin pante și rigole colectoare spre rigola pluvială din exteriorul incintei.</p>

Sectinea 14: BAT

Conformarea cu cerintele BAT	
Cerinta BAT	Mod implementare instalație
<p>stocare sau interceptoare care colecteaza apa de ploaie sau orice alta scurgere. Interceptoarele cu deversare automata in canalizare de obicei au nevoie de sisteme automate de monitorizare, cum ar fi verificarea Ph-ului si care sa poata opri deversarea (vezi sectiunea 4.1.3.6 in legatura si cu BAT nr.63)</p>	
<p>50. efectuează controale zilnice privind sistemul de management al efluenților și pentru a menține un jurnal al tuturor controalelor efectuate, printr-un sistem de monitorizare a apelor reziduale si al calitatii namolurilor (vezi sectiunea 4.7.1)</p>	<p>Se vor realiza monitorizări periodice conform cerințelor autorizației de gospodărire a apelor</p>
<p>51. In primul rand se vor identifica apele uzate care pot contine compusi periculosi (ex. Compusi organici halogenati, cianuri,sulfiti, compusi aromatici, benzen sau hidrocarburi (dizolvati, emulsie sau nedizolvati) sau metale cum ar fi mercur, cadmiu, plumb, cupru, nikel, crom, arseniu, zinc) (vezi sect. 4.7.2) In al doilea rand separarea apelor identificate anterior si in al treilea rand tratarea specifica a apelor reziduale la fata locului sau nu.</p>	<p>Nu este aplicabil</p> <p>Apele uzate tehnologice rezultate din igienizări ale halelor de stocare temporară a deșeurilor periculoase sunt colectate prin sifoane de pardoseală existente în toate spațiile de depozitare și evacuate în rețeaua de canalizare exterioară executată din PVC – KGM 110 mm, cu L = 92 m, fiind echipată cu 8 cămine de racord. Apoi apele sunt conduse spre două bazine de stocare etanșe, vidanjabile, amplasate în spatele halei.</p>
<p>52. in cele din urma, dupa aplicarea BAT 42, se alege si se efectueza tehnica tratament adecvat pentru fiecare tip de apă reziduală (vezi sect. 4.7.1)</p>	<p>Cerințe BAT respectate, conform punctului 42</p>
<p>54. identificarea principalilor compusi chimici ai apelor uzate tratate si efectuarea unei evaluari impactului acestora asupra mediului (vezi sect. 4.7.1 si restrictiile aplicabile)</p>	<p>Cerințe BAT respectate, conform punctului 42</p>
<p>55. deversarea apelor uzate din locul de stocare doar dupa incheierea tuturor procedurilor de tratare si o inspectie finala ulterioara. (vezi sect. 4.7.1)</p>	<p>Cerințe BAT respectate, conform punctului 42</p>
<p>56. nivele de emisie asociate BAT</p> <p>Obtinerea urmatoarelor valori inainte de deversare:</p> <p>Parametrii apei Valorile emisiilor asociate cu BAT</p>	<p>Se vor realiza monitorizări periodice conform cerințelor autorizației de gospodărire a apelor</p>

Conformarea cu cerintele BAT		
Cerinta BAT		Mod implementare instalație
COD	20 – 120	
BOD	2 – 20	
Metale grele (Cr, Cu, Ni, Pb, Zn)	0.1 – 1	
Metale grele toxice:		
As	<0.1	
Hg	0.01 – 0.05	
Cd	<0.1 – 0.2	
Cr(VI)	<0.1 – 0.4	
Prin aplicarea unei combinatii de tehnici specifice mentionate in sectiunile 4.4.2.3 si 4.7. Tehnicile descrise mai sus in aceasta sectiune a managementului apelor uzate (BAT 42 – 55) de asemenea contribuie la obtinerea acestor valori.		
Managementul reziduurilor generate de procesul de tratare		
<u>BAT is to:</u>		
57. Existenta unui plan de management (vezi sect. 4.8.1) ca parte a EMS care sa includa:		Operatorul va realiza la faza de obținere a autorizației integrate de mediu un plan de management al reziduurilor care va include tehnici și măsuri pentru maximizarea folosirii ambalajului re folosibil – 6 luni de la obținerea AIM
a. tehnici de baza de intretinere (legat de BAT 3)		
b. tehnici interne de testare (vezi sect. 4.1.2.8 legata de BAT 1.k si 22)		
58. maximizarea utilizarii ambalajelor reutilizabile (butoaie, containere, IBC, paleti) (vezi sect. 4.8.1)		Operatorul va realiza la faza de obținere a autorizației integrate de mediu un plan de management al reziduurilor care va include tehnici și măsuri pentru maximizarea folosirii ambalajului re folosibil – 6 luni de la obținerea AIM
59. reutilizarea butoaielor cund sunt in stare buna. In caz contrar se trimite pt a fi tratate corespunzator (vezi sect 4.8.1)		Operatorul va realiza la faza de obținere a autorizației integrate de mediu un plan de management al reziduurilor care va include tehnici și măsuri pentru maximizarea folosirii ambalajului re folosibil – 6 luni de la obținerea AIM

Conformarea cu cerintele BAT	
Cerinta BAT	Mod implementare instalație
<p>60. pastrarea unui inventar de monitorizare a deșeurilor pe amplasament prin utilizarea înregistrărilor cantitatilor preluate si a celor procesate (vezi sect 4.8.3 legata si cu BAT 27)</p>	<p>Operatorul ține evidența gestiunii deșeurilor și înregistrări ale deșeurilor procesate pe amplasament. De asemenea, se ține evidența cantităților în vederea evitării acumulării cantităților de deșeuri pe amplasament.</p> <p>Cerinta BAT este realizată</p>
<p>Poluarea solului</p> <p><u>Pentru prevenirea poluarii solului</u></p>	
<p>62. furnizeaza și apoi menține suprafețele zonelor operaționale, inclusiv aplicarea unor măsuri de prevenire sau de eliminare rapida a scurgerilor sau deversarilor , precum și asigurarea faptului că întreținerea sistemelor de drenaj și alte structuri subterane este realizată (vezi sect 4.8.2)</p>	<ul style="list-style-type: none"> ● Platformă exterioară de stocare cu suprafața de 2.623 mp + cale de acces: <ul style="list-style-type: none"> ✓ spațiu stocare temporară deșeuri reciclabile cu suprafața de 120 mp; ✓ spațiu stocare temporară deșeuri periculoase solide cu suprafața de 180 mp; ✓ spațiu stocare temporară deșeuri periculoase păstoase cu suprafața de 146 mp; ✓ spațiu stocare temporară deșeuri periculoase lichide cu suprafața de 76 mp; ✓ spațiu stocare temporară deșeuri nepericuloase solide cu suprafața de 150 mp; ✓ spațiu stocare temporară deșeuri periculoase păstoase cu suprafața de 146 mp; ✓ spatiu ocupat de instalatia de productie combustibil alternativ cu suprafata de 60 mp. (H12, pe planul de situatie anexat). ✓ spatiu ocupat de instalatia pentru producerea combustibililor alternativi pastosi, cu suprafata de 105 mp (H12, pe planul de situatie anexat). ✓ Spatiu de carantina/ receptie, cu suprafata de 80 mp ; ✓ Zona de incarcare/descarcare, cu cuprafata de 100 mp ; ✓ Platforma betonata cu suprafata de 1460 mp, pentru stocare deseuri nepericuloase si containere de tip Abroll. ● Hală betonată cu suprafața utilă de 584 mp, compartimentată astfel: <ul style="list-style-type: none"> ✓ spațiu stocare temporară deșeuri periculoase lichide cu suprafața de 252 mp; ✓ spațiu stocare temporară, dezmembrare si tocare deșeuri nepericuloase solide cu suprafața de 132 mp; ✓ spațiu stocare temporară deșeuri periculoase păstoase cu suprafața de 116 mp; ✓ spațiu dezmembrare filtre cu parte metalică cu suprafața de 8 mp;

Sectinea 14: BAT

Conformarea cu cerintele BAT	
Cerinta BAT	Mod implementare instalație
	<ul style="list-style-type: none"> ✓ spațiu stocare temporară deșeuri de baterii și acumulatori cu suprafața de 8 mp; ✓ spațiu stocare temporară DEEE-uri cu suprafața de 48 mp; ✓ spațiu stocare temporară deșeuri periculoase (substanțe de laborator, condensatori, PCB, pesticide) cu suprafața de 8 mp. • Atelierul de decontaminare/ spalare a deșeurilor de ambalaje contaminate (plastic, metal, sticla), diverse piese si materiale contaminate, cu o suprafata totala de 12 m².
63. sa se utilizeze baza impermeabila si drenare a locatiei (vezi sect 4.1.4.6, 4.7.1 si 4.8.2)	- Cerință respectată a se vedea punctul 62
64. reducerea instalatiilor din locatie si minimizarea utilizarii conductelor subterane (vezi sect 4.8.2 legata si cu BAT 10.f, 25, 40)	Nu sunt rezervoare subterane de depozitare deșeuri. Conductele subterane sunt cele de canalizare. Cerințele BAT sunt respectate

ANEXE